

ISSN 1810-6498

E-ISSN 2537-6349

INSTITUTUL DE INGINERIE ELECTRONICĂ ȘI NANOTEHNOLOGII
„DUMITRU GHIȚU”
SOCIETATEA FIZICIENILOR DIN MOLDOVA
UNIVERSITATEA TEHNICĂ A MOLDOVEI

FIZICA
ȘI
TEHNOLOGIILE MODERNE

(„Fizica și tehnologiile moderne – <http://sfm.asm.md/ftm/index.html>”)

Revistă științifică, științifico-didactică și de popularizare a științei

Vol. 20

Chișinău 2022

nr. 1-2 (77-78)

Fizica și tehnologiile moderne

Revistă trimestrială științifică, științifico-didactică și de popularizare a științei. Cuprinde materiale de larg interes din domeniul fizicii și științelor conexe acesteia. Tiraj – 120 ex.

Profilul revistei: științe fizice; știința informației; științe inginerești și tehnologii.

Revista este înregistrată la Ministerul Justiției al Republicii Moldova la 29 aprilie 2004, cu numărul de înregistrare 161.

Redactor-șef

Conf. cerc. dr. **Ion HOLBAN**

Redactor-șef adjunct

Conf.univ.dr. **Anatol SÂRGHI**

Secretar de redacție, redactor

Lect. univ. superior, GrD I, **Ștefan D. TIRON**

Tehnoredactare, coperta

Masterand **Ion SAMOIL**, FCIM, UTM

Colegiul de redacție

Conf. univ. dr. **Ion ANDRONIC**

Cerc. șt. **Ion ILIEȘ**

Acad. **Anatolie SIDORENKO**

Conf. univ. dr. **Nicolae BALMUȘ**

Conf. univ. dr. **Iulia MALCOCI**

Prof. univ. dr. habil. **Dormidont ȘERBAN**

Conf. univ. dr. **Vitalie CHISTOL**

Conf. cerc. dr. **Eduard MONAICO**

Acad. **Ion TIGHINEANU**

Prof. univ. dr. habil. **Valeriu DULGHERU**

Prof. GrD superior **Ion NACU**

Consiliul consultativ al revistei

Conf. univ. dr. **Mirel BIRLAN** (Paris)

Acad. **Emil BURZO** (Cluj)

Dr. **Viorica CHIORAN** (Baia Mare)

Acad. **Leonid CULIUC** (Chișinău)

Prof. univ. dr. habil. **Igor EVTODIEV** (Chișinău)

Prof. univ. dr. **Marius ENĂCHESCU** (București)

Prof. univ. dr. **Cătălin GALEȘ** (Iași)

M.c. **Ion GERU** (Chișinău)

Prof. univ. dr. **Alexandru GLODEANU** (București)

Prof. GrD sup. **Emilian MICU** (Brăila)

Acad. **Sveatoslav MOSCALENCO** (Chișinău)

Dr. habil. **Florentin PALADI** (Chișinău)

Dr. cosmonaut **Dumitru Dorin PRUNARIU** (Brașov)

Dr. **Magda STAVINSCHI** (București)

Prof. univ. dr. habil. **Vasile TRONCIU** (Chișinău)

ISSN 1810-6498 „Fizica și tehnologiile moderne“

E-ISSN 2537-6349 (<http://sfm.asm.md/ftm/index.html>)

Institutul de Inginerie Electronică și Nanotehnologii „Dumitru Ghițu”;

Societatea Fizicienilor din Moldova; Universitatea Tehnică a Moldovei.

Revista nu aplică APCs (Article Processing Charges), nu percepe taxe pentru depunere, procesare și publicare a articolelor, indiferent de țara de origine a autorilor. Redacția nu plătește onorarii și nu restituie manuscrisele.

Revista oferă Acces Deschis (Open Acces) online la textul integral al articolelor, permite reutilizarea și remixul conținutului său (citire, descărcare, copiere, imprimare, distribuire) în conformitate cu licența Creative Commons CC-BY. Articolele publicate în revistă sunt stocate în Biblioteca electronică științifică a Institutului de Dezvoltare a Societății Informaționale - Instrumentul Bibliometric Național (IBN) și pot fi consultate accesând link-ul: https://ibn.idsi.md/ro/vizualizare_numar_revista/26/2138.

Revista permite autorilor să dețină și să păstreze drepturile de autor, fără restricții.

Adresa redacției:

Institutul de Inginerie Electronică și
Nanotehnologii „Dumitru Ghițu”, str. Academiei
3/3, MD–2028 Chișinău,
Republica Moldova
Tel. + (37322) 738033; 737 092.

Cel. 373-68276476; 373-69365511.

Web: <http://sfm.asm.md/ftm/>

e-mail: ion.holban@yahoo.com

stefandtiron@gmail.com

ion.samoil@calc.utm.md

Cuprins

<i>DIDACTICA ASTRONOMIEI</i>	
ZIUA ASTRONOMIEI – 2022 Vitalie CHISTOL	5
<i>CONCURSURI, OLIMPIADE</i>	
OLIMPIADA INTERNAȚIONALĂ DE FIZICĂ 2021 Sergiu BÎZGAN, Calina ISACOV, Sergiu CÂRLIG	9
<i>EMINESCIANA</i>	
DESCIFRAREA MIRACOLULUI LONGEVITĂȚII OPEREI EMINESCIENE Ion HOLBAN	27
<i>FIZICA ALTFEL</i>	
PLEDOARIE CU AMINTIRI PENTRU FIZICA PRACTICĂ (SUPPORT LOGIC: CÂTEVA CONSTRUCȚII IMPORTANTE DIN ROMÂNIA) Ion HOLBAN	105

Contents

<i>ASTRONOMY DIDACTICS</i>	
ASTRONOMY DAY 2022 Vitalie CHISTOL	5
<i>COMPETITIONS, OLYMPIADS</i>	
INTERNATIONAL PHYSICS OLYMPIAD 2021 Sergiu BÎZGAN, Calina ISACOV, Sergiu CÂRLIG	9
<i>EMINESCOLOGY</i>	
DECIPHERING THE MIRACLE OF THE LONGEVITY OF EMINESCU'S WORK Ion HOLBAN	27
<i>PHYSICS OTHERWISE</i>	
MEMORIAL PLEADING FOR PRACTICAL PHYSICS (LOGICAL SUPPORT: SOME IMPORTANT CONSTRUCTIONS FROM ROMANIA) Ion HOLBAN	105

ZIUA ASTRONOMIEI – 2022**Dr. Vitalie CHISTOL,**

Universitatea Tehnică a Moldovei; vitalie.chistol@astro.utm.md

Rezumat: *Cu prilejul Zilei Internaționale a Astronomiei, pe data de 6-7 mai 2022 A.O. „Orizonturi Rustice” a organizat o serie de manifestări în satul Roșietici, raionul Florești, și în orașul Soroca. Au fost organizate observații astronomice solare și nocturne la care au participat cu diferite telescoape reprezentanți ai Observatorului Astronomic și Planetariu de la Universitatea Tehnică a Moldovei și ai astroclubului „Pegas” din comuna Cotnari, România.*

Cuvinte – cheie: *Ziua Astronomiei, telescoape, observații astronomice.*

Abstract: *On the occasion of the International Day of Astronomy, on May 6-7 2022 the public association „Orizonturi Rustice” organised a series of events in the village of Roșietici, Floresti district, and in the city of Soroca. Solar and nocturnal astronomical observations were organized with the participation of representatives of the Astronomical Observatory of the Technical University of Moldova and the „Pegas” astroclub from Cotnari commune, Romania, using various telescopes.*

Key words: *Astronomy Day, telescopes, astronomical observations.*

La bază dezvoltării societății, dar și a progresului tehnico – științific stau doi factori de bază: necesitatea și curiozitatea. Majoritatea științelor s-au dezvoltat în primul rând din necesitate. Necesitatea de a obține recolte cât mai bogate a impulsionat dezvoltarea agriculturii, necesitatea de a ușura munca noastră a dezvoltat tehnica, din necesitatea de a explica fenomenele din natură care pot fi utilizate în viața cotidiană a omului s-a dezvoltat fizica. Un factor stimulator nu mai puțin important este curiozitatea. Anume curiozitatea i-a îndemnat pe oameni să realizeze primele experimente fizice și chimice, să studieze corpul uman, să încerce a explica fenomenele fizice.

Astronomia – una dintre cele mai vechi științe – face parte din acele științe care au luat naștere din curiozitate și s-au dezvoltat din necesitate.

Din cele mai vechi timpuri, oamenii, îndreptându-și ochii spre cer, își puneau întrebări: ce sunt stelele, Luna, Soarele? ce este Universul? care este locul nostru în Univers? Din răspunsurile la aceste întrebări începe să se dezvolte astronomia. Mai târziu, după acumularea unui șir de cunoștințe astronomice, începe aplicarea acestora în practică și astfel apare necesitatea dezvoltării astronomiei. Așadar, se poate spune că factorul primordial în dezvoltarea astronomiei (și a altor științe) a fost curiozitatea. Din curiozitate, oamenii încep a studia, a cerceta. Dar curiozitatea trebuie satisfăcută. În caz contrar, flacăra curiozității se stinge, iar împreună cu ea se stinge și dorința de a studia, a cerceta, a descoperi ceva nou. Astronomia este una din științele care trezește cel mai mult curiozitatea elevilor. Prin satisfacerea acestei curiozități, trezim la elevi dorința de a investiga și a descoperi ceva nou, nu neapărat în domeniul astronomiei.

În anul 1973, Doug Berger, președintele Asociației Astronomice din California de Nord (SUA), pentru a menține aprinsă flacăra curiozității, a decis să plaseze telescoape în locuri aglomerate ale orașului pentru ca publicul larg să poată privi cerul prin telescop [1].

6 *Didactica astronomiei*

Din acel an, se sărbătorește anual Ziua internațională a astronomiei - o zi de promovare a astronomiei în locurile publice, în parcuri prin observații astronomice, demonstrații și alte activități. Ziua astronomiei are ca scop stimularea interacțiunii dintre publicul larg și astronomii profesioniști sau amatori.

În prezent, Ziua Internațională a Astronomiei se sărbătorește de două ori pe an: primăvara, între 15 aprilie și 15 mai, în sâmbăta cea mai apropiată de momentul când Luna este în faza de primul pătrar, precum și toamna, între 15 septembrie și 15 octombrie, de asemenea în sâmbăta cea mai apropiată de momentul când Luna este în faza de primul pătrar. Săptămâna respectivă cu sâmbăta când Luna este la primul pătrar este numită Săptămâna Astronomiei.

În primăvara anului 2022, Ziua Internațională a Astronomiei a fost marcată pe 7 mai. Cu acest prilej, A.O. „Orizonturi Rustice” (președinte - Ala Cucu) a organizat, în premieră, o serie de manifestări în satul Roșietici, raionul Florești, precum și la Soroca. Activitățile dedicate Săptămânii Astronomiei la Roșietici la 6 mai 2022 au coincis cu un alt eveniment important pentru locuitorii satului: înfrățirea satului Roșietici (primar Petru Odajiu) cu comuna Cotnari din județul Iași, România (primar Vasile Crețu). Cu acest prilej, la eveniment a participat și Dorin Cozan, președintele Astroclubului „Pegas” din comuna Cotnari, cu un telescop Dobson destinat atât observațiilor solare, cât și observațiilor astronomice nocturne. La eveniment a participat și subsemnatul, Vitalie Chistol, director al Observatorului Astronomic și Planetariului Universității Tehnice a Moldovei, cu un telescop refractor solar Lunt și un telescop refractor Sky-Watcher.

La 6 mai, la Roșietici, și 7 mai, la Soroca, observațiile astronomice au început la ora 11 cu observații solare și s-au încheiat la ora 23 cu observații nocturne, în special, asupra Lunii. De remarcat că în această primăvară toate planetele din Sistemul Solar au putut fi văzute aliniate, însă doar spre dimineață. Atât copiii, cât și adulții au avut ocazia să observe (în premieră pentru majoritatea din ei) petele solare și craterele de pe Lună. În orele prânzului, atât la Roșietici, cât și la



Organizatorii manifestărilor astronomice de la Roșietici și Soroca (de la stânga la dreapta): V. Crețu, P. Odajiu, D. Cozan, Ala Cucu, V. Chistol



Ora de astronomie la Soroca

Soroca, activitățile au continuat cu o oră de astronomie și diverse concursuri pe teme de astronomie generală pentru elevi. Atât la Roșietici, cât și la Soroca sălile în care s-au făcut prezentările au fost arhipline.

La observațiile astronomice de la Roșietici au participat peste 400 de copii, iar la Soroca - peste o mie de pasionați de astronomie. Au venit mulți copii de la Florești, Bălți, Șoldănești, Cimișlia, Ștefan-Vodă. Timp de două zile aproape fără întrerupere am privit prin telescop de la ora 11 ziua până la 11 noaptea. A fost foarte obositor, dar uitam de oboseală când vedeam fețele fericite și auzeam exclamațiile copiilor fascinați de frumusețea Lunii și a Soarelui.

Totuși după aceste două zile de observații astronomice mi-a rămas un „postgust amar”. Cineva spunea că în țările scandinave practic fiecare a doua sau a treia casă are un telescop. Experiența de la Roșietici și Soroca ne spune că la noi nu că a doua casă, dar nici a doua școală nu are un telescop. Sunt și raioane în care nu găsim în nici o școală un telescop. Spun aceasta cu regret, deoarece la Soroca au venit două grupuri de elevi de la o depărtare de peste 250 km - de la Cimișlia și Ștefan Vodă -, auzind că la Soroca va fi instalat un telescop, pentru ca cel puțin o dată în viață să privească cerul prin telescop. Cineva ar putea spune că nu avem bani pentru telescoape. Însă, după părerea mea, problema nu este doar în lipsa de bani, ci mai degrabă în atitudine.



Copiii stau la rând pentru a privi cerul prin telescop



Pasionați de astronomie sunt nu numai copiii, ci și părinții lor.

În lucrarea sa *Getica*, istoricul Iordanes (sec. VI d. Hr.) vorbește despre aceea, cum Deceneu, filosof și astronom dac, încă în sec. I î. Hr., îi învața pe daci astronomia [2]. Ostașii daci, în scurtele intervale dintre războaie, studiau diverse științe, printre care și astronomia. În toate timpurile de după Deceneu, în școlile noastre s-a studiat astronomia. Numai în timpurile noastre, în era cosmică, când astronomia devine o știință nu numai captivantă, dar și extrem de utilă pentru noi, ea încetează de a mai fi predată ca disciplină de studiu. În anul 2010 astronomia a fost exclusă din școlile noastre. Și noi nu am fost deloc originali: același lucru s-a întâmplat și în alte țări. În anul 1993, astronomia a fost exclusă din școlile din Rusia, iar în anul 1999 – din România. Ce e drept, rușii și-au dat seama de ceea ce-au făcut și în anul 2017 au reintrodus disciplina astronomie în școală. Noi, însă mai așteptăm... Între timp, copiii noștri stau la cozi imense pentru a privi măcar odată în viață cerul înstelat prin telescop.

Bibliografie

[1] https://en.wikipedia.org/wiki/Astronomy_Day

[2] Iordanes. *Getica*, XI, 69, 70.

Articolul este depozitat în baza de date IBN:
https://ibn.idsi.md/ro/vizualizare_numar_revista/26/2138
Prezentat la redacție: 30 mai 2022 ; acceptat: 29 iunie 2022

CZU: 53:06.063(478-25)

OLIMPIADA INTERNAȚIONALĂ DE FIZICĂ 2021

Sergiu BÎZGAN^{1, 2, 3}, Calina ISACOV², Sergiu CÂRLIG^{1, 2, 4}

¹Institutul de Fizică Aplicată, ²Universitatea de Stat din Moldova,
³Liceul "Aristotel", ⁴Liceul „Prometeu Prim”
email: carligsergiu@gmail.com

Rezumat: În articol este descrisă participarea echipei olimpice a R. Moldova la Olimpiada Internațională de Fizică, ediția 2021. Sunt prezentate subiectele propuse participanților, traduse în limba română.

Cuvinte cheie: Olimpiada Internațională de Fizică, probleme de fizică.

Abstract: In the paper, the moldovan team results obtained at the International Physics Olympiad are presented, as well as the contest's problems in Romanian.

Keywords: International Physics Olympiad, physics problems.

Olimpiada Internațională de Fizică a revenit după un an cu genericul „Share the light” (en. Partajăm lumina) [1]. Ediția LI, organizată de Lituania s-a desfășurat on-line în perioada 17 – 24 iulie 2021. În premieră mondială, proba experimentală a avut loc cu utilajul transmis în prealabil prin curier, iar pe tot parcursul scrierii probelor s-a asigurat supravegherea video.



La competiție au participat 380 de elevi din 76 de țări, Republica Moldova fiind reprezentată de cinci elevi și trei profesori:

- Marius Frija, elev în clasa a XI-a, Instituția Privată de Învățământ Liceul Teoretic „Orizont”, Chișinău;
- Ștefan Nicov, elev în clasa a XI-a, Instituția Privată de Învățământ Liceul Teoretic „Orizont”, Chișinău;
- Vladimir Secu, elev în clasa a XI-a, Instituția Privată de Învățământ Liceul Teoretic „Orizont”, Chișinău;
- Victor Șotropa, elev în clasa a XI-a, Instituția Privată de Învățământ Liceul Teoretic „Orizont”, Chișinău;
- Patrick Căruntu, elev în clasa a XI-a, Instituția Privată de Învățământ Liceul Teoretic „Orizont”, Chișinău;
- Sergiu Cârliig, doctor în științe fizice, cercetător științific, Institutul de Fizică Aplicată;
- Calina Isacova, cercetător științific, Universitatea de Stat din Moldova;
- Sergiu Bâzgan, cercetător științific, Institutul de Fizică Aplicată.

Elevii au fost selectați în urma unui baraj organizat la Universitatea de Stat, în cadrul Facultății de Fizică și Inginerie.

În cadrul Olimpiadei Internaționale de Fizică, echipa Republicii Moldova a obținut, prin elevii Marius Frija, Ștefan Nicov, și Victor Șotropa, 3 medalii de bronz, și o mențiune de onoare, care i-a revenit lui Vladimir Secu.



În imagine: elevii olimpici în timpul probei teoretice. De la stânga la dreapta Secu VI., Căruntu P., Nicov Șt., Frija M. și Șotropa V.

În total, Republica Moldova însumează o medalie de aur, 9 medalii de argint, 34 medalii de bronz și 29 mențiuni de onoare [2].

Subiectele și soluțiile în limba engleză, la edițiile din 1986 până în prezent pot fi consultate la [3], iar subiectele traduse în limba română de la edițiile din 2018 și 2019 se pot descărca accesând [4] și [5].

În continuare, sunt prezentate subiectele de concurs, traduse în limba română.

Bibliografie

- [1] <https://www.ipho2021.lt/>
- [2] <https://ipho-unofficial.org/countries/MDA/>
- [3] <https://physprob.com/>
- [4] https://ibn.idsi.md/ro/vizualizare_articol/70334#
- [5] https://ibn.idsi.md/ro/vizualizare_articol/90649#

Prezentat la redacție: 06.07.2021; acceptat:20.08.2021.

*Articolul este depozitat în baza de date IBN:
https://ibn.idsi.md/ro/vizualizare_numar_revista/26/2138*

Instrucțiuni generale, proba Experimentală

Proba experimentală va dura 5 ore și se va aprecia cu 20 de puncte.

Începutul și sfârșitul probei va fi indicat de Supraveghetor. NU trebuie să deschideți documentele sau mapele care conțin problemele înainte ca Supraveghetorul să dea startul competiției. Se va anunța fiecare oră trecută, ultimul sfert de oră și sfârșitul probei.

În timpul probei:

- Utilizați doar pixurile puse la dispoziție. Puteți folosi un creion pentru a trasa figurile/schemele/graficele, dar utilizați un pix pentru varianta finală, pentru asigurarea unui contrast optim la scanare.
- Pentru răspunsurile finale și grafice sunt prevăzute foi de răspunsuri (marcate cu A): scrieți observațiile necesare în tabelele și casetele adecvate și desenați graficele corespunzătoare, așa cum vi se cere în textul problemei. Foile de lucru goale (marcate cu W) sunt furnizate pentru efectuarea calculelor detaliate. Asigurați-vă că indicați numerele întrebărilor în soluțiile dvs. și utilizați întotdeauna foile de lucru care aparțin problemei la care lucrați la moment (verificați numărul problemei în antet). Dacă ați scris ceva pe orice foaie care nu doriți să fie notat, tăiați-l cu X. Folosiți doar partea din față a fiecărei pagini și nu scrieți nimic în afara liniilor.
- Dacă aveți nevoie de mai multe foi goale, vă rugăm să întrebați Supraveghetorul. Scrieți codurile țării și al studentului (copiați aceste informații din foile dvs. de lucru), precum și numărul paginii în antetul fiecărei foi suplimentare furnizate.
- În răspunsurile dvs., încercați să fiți cât mai concis posibil: folosiți ecuații, operatori logici și schițe pentru a vă exprima gândurile ori de câte ori este posibil. Evitați să folosiți propoziții lungi.
- Calculul erorilor nu este necesar decât dacă este solicitat în mod explicit. Cu toate acestea, vi se cere să dați un număr adecvat de cifre semnificative atunci când scrieți numerele. De asemenea, ar trebui să decideți numărul corespunzător de puncte sau măsurări, cu excepția cazului în care sunt date instrucțiuni specifice.
- Uneori este posibil să reușiți să rezolvați părți ulterioare ale unei probleme fără a fi rezolvate cele anterioare.
- Veți fi înregistrat pe parcursul întregului examen. Nu aveți voie să părăsiți locul de lucru fără permisiune. Dacă trebuie să mergeți la toaletă sau aveți nevoie de altceva (foi suplimentare sau stilou, mai multă apă sau gustări), vă rugăm să atrageți atenția Supraveghetorului.

La sfârșitul probei:

- Trebuie să încetați să mai scrieți imediat cum este anunțat sfârșitul probei.
- Pentru fiecare problemă, sortați foile corespunzătoare în următoarea ordine: foaie de titlu în partea de sus, foi de răspuns (A) și, în final, foi de lucru (W), inclusiv orice foi goale sau suplimentare în partea de jos. Aceste foi vor fi scanate de către Supraveghetorul dvs. și încărcate pe server.
- Puneți toate foile care aparțin unei probleme în același plic sau mapă, dar lăsați foile cu instrucțiunile generale (G) și foile de întrebări (Q) pe masa dvs., în afara oricărui plic sau mapă.
- Când Supraveghetorul vă permite, puteți părăsi zona de examinare. Nu aveți voie să scoateți nimic din zona de examinare.

Problema experimentală 1

Condensatoare neideale (10 puncte)

În acest experiment veți investiga proprietățile condensatoarelor.

Capacitatea condensatorului (în acest text: capacitatea diferențială) poate fi aflată din graficul dependenței tensiunii de timp $U(t)$ în procesul de încărcare prin rezistorul R_1 . În dependență de circuit este necesar de a găsi relația dintre curentul electric de încărcare a condensatorului de tensiunea la capetele acestuia $I(U)$ și utilizați-o pentru determinarea capacității:

$$C(U) = \frac{dq}{dU} = \frac{Idt}{dU} = \frac{I(U)}{dU/dt}. \quad (1)$$

Circuitul electric folosit în experiment este prezentat în Fig. 1.1. Butonul de comutare S1 de pe placă poate fi folosit pentru a comuta între condensatoarele C1 și C2. Poziția de mijloc n-are nici un sens în acest experiment și nu trebuie folosită niciodată.

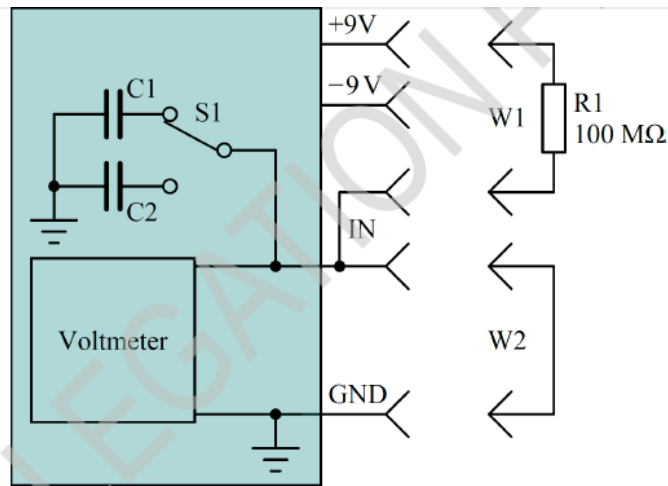

Figure 1.1. Circuitul electric pentru experiment.

Atenție: unul din condensatoare conține un dielectric cu permitivitatea electrică dependentă de rata de schimb a tensiunii. Pentru a menține această rată cât mai stabilă, atunci când măsurați la tensiunile pozitive, condensatorul ar trebui să fie încărcat de la 9 V până la -9 V, în timp ce măsurătorile la tensiunile negative ar trebui să se facă atunci când condensatorul este încărcat de la -9 V la 9 V. Capacitatea măsurată poate fi influențată de starea anterioară a condensatorului, astfel condensatorul ar trebui menținut la tensiunea de pornire timp de cel puțin 10 s înainte de măsurare.

Partea A. Condensatoare la temperatura camerei (4.0 puncte)

Măsurați și construiți graficul dependenței capacității condensatorilor C1 și C2 de tensiunea aplicată acestora la temperatura camerei (trasați toate curbele împreună pe același grafic, cu aceleași axe).

A.1	Măsurați și prezentați grafic $C_1(U)$ și $C_2(U)$ în limitele de la -7 V până la 7 V. Notați în foaia de răspuns valorile C_1 și C_2 pentru tensiunile 0 V, 3 V, și 6 V. Scrieți formula de calcul pentru capacitate din măsurările neprelucrate (inițiale). Notați ID-ul plăcii și temperatura camerei	2.3pt
A.2	Găsiți tensiunea $U_{\max \text{ change}}$, la care capacitatea condensatorului se schimbă cât mai rapid în dependența de tensiune $\left(\frac{dC(U)}{C(U)dU}\right)$. În foaia de răspuns scrieți care condensator (C1 sau C2) prezintă cea mai rapidă schimbare și tensiunea la care este observată.	0.5pt
A.3	Care sunt sarcinile electrice q_1 și q_2 ale condensatorului C1 și ale C2 la 6 V?	1.2pt

Partea B. Calibrarea termistorului NTC (1.0 puncte)

Măsurați tensiunea pe termistorul NTC (Negative Temperature Coefficient, cu coeficient de temperatură negativ) la temperatura camerei (citiți datele termometrului din sală de examinare). Ecuația (1) pentru dependența rezistenței de temperatură o găsiți în "Proba experimentală - Ghid general G1".

B.1	Găsiți constanta R_0 a termistorului NTC.	1.0pt
------------	---	-------

Part C. Condensatoare la diferite temperaturi (3.0 puncte)

C.1	Măsurați și construiți graficile $C_1(U)$ și $C_2(U)$ în limitele -7 V ... 7 V la temperaturile de 40 °C, 65 °C și 85 °C.	1.3pt
------------	---	-------

C.2	Reprezentați grafic $C_1(T)$ și $C_2(T)$ la 0 V și 6 V în dependența de temperatură de la temperatura camerei până la 85 °C.	0.5pt
C.3	În foaia de răspuns scrieți raportul $C(85^\circ\text{C})/C(40^\circ\text{C})$ pentru fiecare condensator C1, C2 la 0 V și 6 V.	1.2pt

Partea D. Surse de erori de măsurare (2.0 puncte)

Subiectele de mai sus a acestui experiment au fost efectuate în condițiile de încărcare inițiale de lungă durată. Dacă vom lua timpi de încărcare mai scurte (0.1 - 10 s) sunt posibile mai multe surse de erori de măsurare:

1. Scurgerile de curent.
2. Proprietățile de polarizare a mediului dielectric al condensatorului, care poate fi exprimat prin permitivitatea electrică care depinde de frecvență.

Atenție: materialul termoizolant poate absorbi umezeala aerului și poate deveni conductor. Îndepărtați-l atunci când efectuați măsurători de scurgere.

Determinați sursa principală de eroare pentru măsurările C1 și C2, deoarece scurgerile condensatorului și curenții de intrare a voltmetrului depind de tensiune, estimați aceste erori la o tensiune apropiată de 9 V. Decideți ce măsurări auxiliare și în ce condiții ar trebui luate pentru a răspunde la aceste întrebări. În răspunsurile dvs. la următoarele întrebări D.1 și D.2, puteți indica condițiile măsurărilor dvs., ce mărimi măsurate și ce concluzii faceți pe baza măsurărilor dvs., după cum se exemplifică în tabelele de mai jos.

Notă: aceste sunt doar exemple cum puteți descri succint măsurările efectuate de Dvs; trebuie să determinați înșivă condițiile relevante ale măsurărilor.

Exemplul 1.

Demonstrarea că rata de schimb a tensiunii pe condensatorul C1 în circuitul de măsurare este mai rapidă la 9 V decât la 0 V.

Pozițiile posibile ale S1: C1, C2

Conexiune posibilă IN: +9V, -9V, GND, Free

Setări inițiale:

poziția S1	conexiunea IN
C1	9V

Proces:

Numărul de pași	Poziția S1	Conexiunea IN	Durata, s	Variabilă măsurată
1	C1	Free		$ duC(t) /dt$
2	C1	GND		
3	C1	Free		$ duC(t) /dt$

Verificare: $|duC(t)|/dt|_1 > |duC(t)|/dt|_3$

Example 2.

Demonstrarea că rata de modificare a tensiunii pe C1 la 9 V este mai mare decât rata medie de modificare a tensiunii începând de la 0 V peste 1000 de secunde.

Pozițiile posibile ale S1: C1, C2

Conexiune posibilă : +9V, -9V, GND, Free

Setări inițiale:

Poziția S1	Conexiunea IN
C1	9 V

Proces:

Numărul de pași	Poziția S1	Conexiunea IN	Durata, s	Variabilă măsurată
1	C1	Free		$ duC(t) /dt$
2	C1	GND		
3	C1	Free		uC
4	C1	Free	1000	
5	C1	Free		uC

Verificare: $|duC(t)|/dt|_1 > (uC|_3 - uC|_5)/1000$

D.1 Care este principală sursă de eroare pentru măsurare capacității $C_1(9V)$? Înscrieți pașii de măsurare în tabele. 1.0pt

D.2 Care este principală sursă de eroare pentru măsurare capacității $C_2(9V)$? Înscrieți pașii de măsurare în tabele. 1.0pt

Problema experimentală 2

Dioda luminescentă (LED) (10.0 puncte)

În acest experiment veți investiga proprietățile electrice și termice ale LED-ului. Pentru măsurările de temperatură ale PCB (placa de circuit imprimată) ar trebui să utilizați coeficienți, obținuți în secțiunea Experiment-1 B.1. Circuitul electric utilizat în acest experiment este arătat în Figura 2.1. Descrierea echipamentului este data la Partea 1.



Figura 2.1. Instalația experimentală pentru experimentul cu LED. LED-ul este alimentat cu un curent constant (continuu sau în impulsuri), iar tensiunea este măsurată cu un voltmetru cu impedanță mare. Încălzirea și măsurarea temperaturii este similară Experimentului 1. Echilibrul termic este menținut între toate componentele pe placa de circuit imprimată (PCB).

LED-urile sunt alimentate de obicei cu un curent constant, în contrast cu lămpile de incandescență care sunt alimentate cu tensiune constantă. Căderea de tensiune măsurată pe LED depinde de curentul setat și temperatura circuitului semiconductor. Expresia matematică a caracteristicii voltamperice este complicată și depinde de parametrii tehnologici și fizici, care nu sunt de obicei cunoscuți. Iată de ce în acest experiment veți investiga dependența tensiune-intensitate a curentului pentru diferite temperaturi T_j ale LED-ului.

$$U_{LED} = \text{function}(I_{LED}, T_j).$$

Rezistența termică dintre circuitul semiconductor LED și PCB este calculată în așa fel (la mai multe valori ale curentului (I_{LED})):

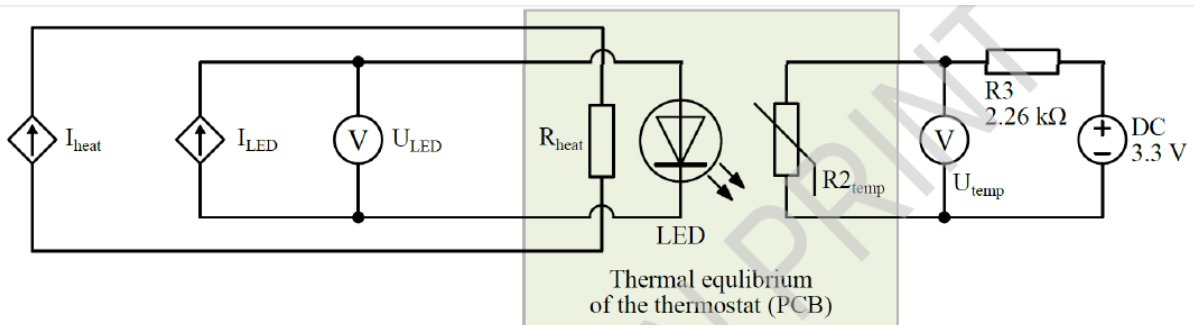
$$\frac{\Delta T}{P} = \frac{(T_j - T_{PCB})}{P}.$$

Atenție: LED-ul poate fi alimentat cu curent continuu sau impulsuri scurte de curent. În ultimul caz, se presupune că durata impulsului este suficient de mică pentru a evita autoîncălzirea LED-urilor (de exemplu, durata impulsului de 1 ms cu măsurări la distanță de cel puțin 100 ms) și se presupune că $T_j = T_{PCB}$ la așa regim de alimentare. În timpul funcționării continue se respectă $T_j > T_{PCB}$, și rezistența termică $\frac{\Delta T}{P}$ poate fi calculată.

Partea A. Caracteristicile volt-amperice la diferite temperaturi (5.0 puncte)

Mecanismele fizice de încălzire în Experimentele 1 și 2 sunt aceleași. Prin urmare, puteți folosi rezultatele obținute în Experimentul 1 pentru a corela tensiunea termistorului cu temperatura lui. Altfel, puteți folosi relație aproximativă:

$$T(U) = \frac{3500}{9.9 - \ln(\frac{1}{U} - 0.3)},$$

unde T este temperatura termistorului în Kelvini, și U este tensiunea pe termistor în volți.

Măsurăți și construiți graficele Curentului vs Tensiune pentru LED, începând de la temperatura camerei până la 80 °C în regim de alimentare cu impulsuri.

A.1	Măsurăți și trasați graficul dependenței $I_{LED_pulsed}(U_{LED_pulsed}, T)$ în intervalul de la 3 mA la 50 mA la temperatura camerei și 40, 60 și 80 °C. Desenați toate curbele pe același grafic.	2.5pt
A.2	În foaia de răspuns, completați tabelul cu valorile U_{LED_pulsed} la intensități ale curentului I_{LED_pulsed} de 3, 10, 20, și 40 mA la temperaturile camerei, 40, 60, și 80 °C.	1.0pt
A.3	Plasați pe grafic punctele dependenței $U_{LED_pulsed}(I_{LED_pulsed}, T)$ (determinate în subiectul A.2) și calculați (aproximând grafic) dependența liniară a tensiunii de coeficientul de temperatură ($\Delta U(I)/\Delta T$) pentru 3, 10, 20, și 40 mA.	1.5pt

Partea B. Măsurarea caracteristicilor volt-amperice ale LED-ului la alimentarea cu curent continuu (3,5 puncte)

B.1	Măsurăți și trasați graficul dependenței $I_{LED_continuous}(U_{LED_continuous})$ în intervalul de la 3 mA la 50 mA cu încălzitorul oprit în regimul de alimentare cu curent continuu. În foia de răspunsuri scrieți valorile $U_{LED_continuous}$, temperatura PCB (termostat) T_{PCB} , și diferența $\Delta U = U_{LED_pulsed} - U_{LED_continuous}$ pentru 3, 10, 20, și 40 mA.	1.5pt
B.2	Deoarece rezistența LED-urilor nu este constantă (depinde de curent), termenul de rezistență dinamică este folosit și exprimat ca $\frac{dU}{dI}$. Folosind graficul (B.1), estimați inversul rezistenței dinamice a LED-urilor $1/(\frac{dU}{dI}) = \frac{dI}{dU}$. În foia de răspuns, scrieți valorile $\frac{dI}{dU}$ pentru 3, 10, 20 și 40 mA. Construiți tangente în aceste puncte pe grafic.	0.5pt

B.3	Calculați și construiți graficul diferenței $\Delta T(P)$ dintre temperatura circuitului semiconductor care funcționează în regim continuu (T_j) și temperatura PCB (T_{PCB}) în funcție de puterea electrică (pentru 3, 10, 20 și 40 mA). Calculați (aproximați grafic) rezistența termică liniară a LED-ului $\frac{\Delta T}{P}$ și scrieți-o în foaia de răspuns. Notă: Să presupunem că toată energia electrică consumată de LED-uri este convertită în căldură și că energia emisă sub formă de lumină poate fi ignorată.	1.5pt
------------	---	-------

Partea C. Determinarea variației curentului prin LED datorată temperaturii (1,5 puncte)

În introducere, s-a menționat că LED-urile sunt de obicei alimentate cu curent constant, dar nu cu tensiune constantă. Să presupunem că cineva a decis să alimenteze LED-ul la o valoare de curent nominală de 20 mA cu o valoare de tensiune constantă pe care ați măsurat-o pentru un curent de 20 mA în sarcina B.1.

C.1	Folosind caracteristicile LED-ului calculate în secțiunea B, estimați curentul real care trece prin LED, dacă tensiunea este menținută constantă (tensiunea măsurată în B.1 $U(20\text{mA})$), dar temperatura PCB este 0°C și 40°C .	1.5pt
------------	--	-------

Instrucțiuni generale, proba Teoretică

Proba teoretică va dura 5 ore și se va aprecia cu 30 de puncte.

Începutul și sfârșitul probei va fi indicat de Supraveghetor. NU trebuie să deschideți documentele sau mapele care conțin problemele înainte ca Supraveghetorul să dea startul competiției. Se va anunța fiecare oră trecută, ultimul sfert de oră și sfârșitul probei.

În timpul probei:

- Utilizați doar pixurile puse la dispoziție. Puteți folosi un creion pentru a trasa figurile/schemele/graficele, dar utilizați un pix pentru varianta finală, pentru asigurarea unui contrast optim la scanare.
- Pentru răspunsurile finale și grafice sunt prevăzute foi de răspunsuri (marcate cu A): scrieți observațiile necesare în tabelele și casetele adecvate și desenați graficele corespunzătoare, așa cum vi se cere în textul problemei. Foile de lucru goale (marcate cu W) sunt furnizate pentru efectuarea calculelor detaliate. Asigurați-vă că indicați numerele întrebărilor în soluțiile dvs. și utilizați întotdeauna foile de lucru care aparțin problemei la care lucrați la moment (verificați numărul problemei în antet). Dacă ați scris ceva pe orice foaie care nu doriți să fie notat, tăiați-l cu X. Folosiți doar partea din față a fiecărei pagini și nu scrieți nimic în afara graniței.
- Dacă aveți nevoie de mai multe foi goale, vă rugăm să întrebați Supraveghetorul. Scrieți codurile țării și studenților (copiați aceste informații din foile dvs. de lucru), precum și numărul paginii în antetul fiecărei foi suplimentare furnizate.
- În răspunsurile dvs., încercați să fiți cât mai concis posibil: folosiți ecuații, operatori logici și schițe pentru a vă exprima gândurile ori de câte ori este posibil. Evitați să folosiți propoziții lungi.
- Uneori este posibil să reușiți să rezolvați părți ulterioare ale unei probleme fără a fi rezolvate cele anterioare.
- Veți fi înregistrat pe parcursul întregului examen. Nu aveți voie să părăsiți locul de lucru fără permisiune. Dacă trebuie să mergeți la toaletă sau aveți nevoie de altă asistență (foi suplimentare sau stilou, mai multă apă sau gustări), vă rugăm să atrageți atenția Supraveghetorului.

La sfârșitul probei:

- Trebuie să încetați să mai scrieți imediat cum este anunțat sfârșitul probei.
- Pentru fiecare problemă, sortați foile corespunzătoare în următoarea ordine: foaie de titlu în partea de sus, foi de răspuns (A) și, în final, foi de lucru (W), inclusiv orice foi goale sau suplimentare în partea de jos. Aceste foi vor fi scanate de către Supraveghetorul dvs. și încărcate pe server.
- Puneți toate foile care aparțin unei probleme în același plic sau mapă, dar lăsați foile cu instrucțiuni generale (G) pe masa dvs. în afara oricărui plic sau mapă.
- Când Supraveghetorul vă permite, puteți părăsi zona de examinare. Puteți păstra stilourile, creioanele, dispozitivele de ascuțit creioane, radierele, riglele, raportoarele și calculatoarele oferite de comitetul IPhO

Problema teoretică 1

Fizica planetară (10 puncte)

Această problemă constă din două probleme independente legate de interiorul planetelor. Efectele datorate de curbura suprafeței planetelor pot fi neglijate. Ați putea utiliza formula:

$$(1 + x)^\epsilon \approx 1 + \epsilon x, \text{ when } |x| \ll 1. \tag{1}$$

Part A. Creastă oceanică (5.0 puncte)

Vom analiza un vas mare situat într-un câmp gravitațional omogen cu accelerația căderii libere g . Două plăci dreptunghiulare verticale paralele între ele sunt montate în vas, astfel încât marginile verticale ale plăcilor să fie într-un contact strâns, etanș, cu pereții verticali ai vasului. Lungimea h a fiecărei plăci este scufundată în apă (Fig. 1). Lățimea plăcilor de-a lungul axei y este w , densitatea apei este ρ_0 .

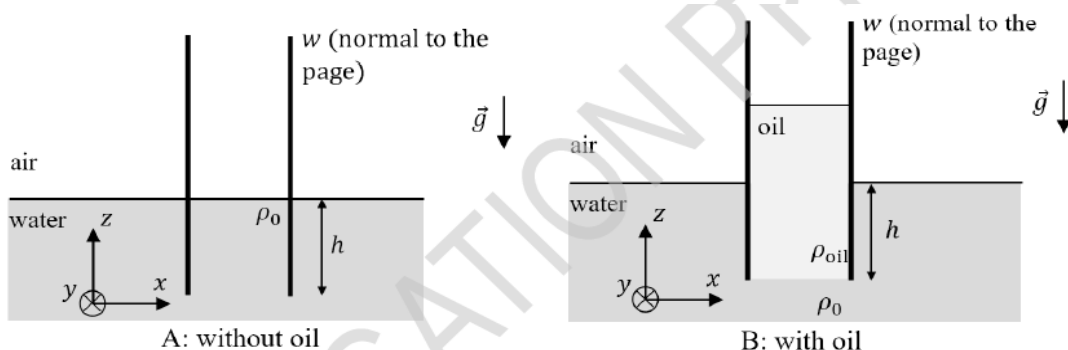

Figure 1. Plăci paralele în apă

Între plăci este turnat ulei de densitate ρ_1 ($\rho_1 < \rho_0$) până când nu rămâne apă în spațiul dintre acestea. Să presupunem că plăcile sunt suficient de înalte pentru ca uleiul să nu se reverse. Tensiunea superficială și amestecarea fluidelor pot fi neglijate.

<p>A.1 Care este componenta F_x a forței rezultante care acționează asupra plăcii din dreapta (modul și direcție)?</p>	0.8pt
--	-------

Fig. 2 prezintă o secțiune transversală a unei creste din mijlocul oceanului. Aceasta este formată din straturi suprapuse de manta, scoarță și apa oceanului. Mantaua este compusă din roci despre care presupunem că pot curge la scări de timp geologice și, prin urmare, în această problemă va fi tratată ca un fluid. Grosimea scoarței este mult mai mică decât scala caracteristică pe direcția axei x , prin urmare, scoarța se comportă ca o placă deformabilă liber. Pentru o precizie ridicată, o astfel de creastă poate fi modelată ca un sistem bidimensional, fără nicio variație a variabilelor de-a lungul axei y , care este perpendiculară pe planul Fig. 2. Se presupune că lungimea L a crestei de-a lungul axei y este mult mai mare decât orice altă lungime introdusă în această problemă.

În centrul crestei grosimea scoarței se presupune a fi zero. Pe măsură ce distanța orizontală de la centru crește, scoarța devine mai groasă și se apropie de o grosime constantă D odată cu $x \rightarrow \infty$. În mod corespunzător, fundul oceanului scade cu o înălțime verticală h sub vârful crestei O , pe care o definim ca fiind originea sistemului nostru de coordonate (vezi Fig. 2). Se poate presupune că densitatea ρ_0 și temperatura apei T_0 sunt constante în spațiu și timp. Același lucru poate fi presupus pentru densitatea mantalei ρ_1 și temperatura acesteia T_1 . Temperatura scoarței T este, de asemenea, constantă în timp, dar poate depinde de poziție.

Se știe că, cu o precizie ridicată, materialul scoarței se extinde liniar cu temperatura. Deoarece se presupune că temperatura apei și a mantalei este constantă, este convenabil să se utilizeze o versiune redefinită a coeficientului de expansiune termică. Astfel $l(T) = l_1 [1 - k_l(T_1 - T) / (T_1 - T_0)]$, unde l este lungimea unei bucăți de materialul crustei, l_1 lungimea la temperatura T_1 , iar k_l este coeficientul de expansiune termică renormat care poate fi presupus constant.

- A.2** Considerând scoarța izotropică determinați cum depinde densitatea acesteia ρ de temperatura T . Presupunând că $|k_t| \ll 1$, scrieți răspunsul dvs. în formă aproximativă: 0.6pt

$$\rho(T) \approx \rho_1 \left[1 + k \frac{T_1 - T}{T_1 - T_0} \right], \quad (2)$$

unde termenii de ordinul k_t^2 și mai mari sunt neglijați. Apoi identificați constanta k .

Este cunoscut că $k > 0$. La fel conductivitatea termică a scoarței κ poate fi presupusă constantă. În consecință, foarte departe de axa crestei, temperatura scoarței depinde liniar de adâncime.

- A.3** Presupunând că și mantaua și apă se comportă ca un fluid incompresibil la echilibru hidrostatic, exprimă grosimea scoarței la distanță D în terms of h, ρ_0, ρ_1 , și k . Orice mișcare a materialului poate fi neglijată. 1.1pt

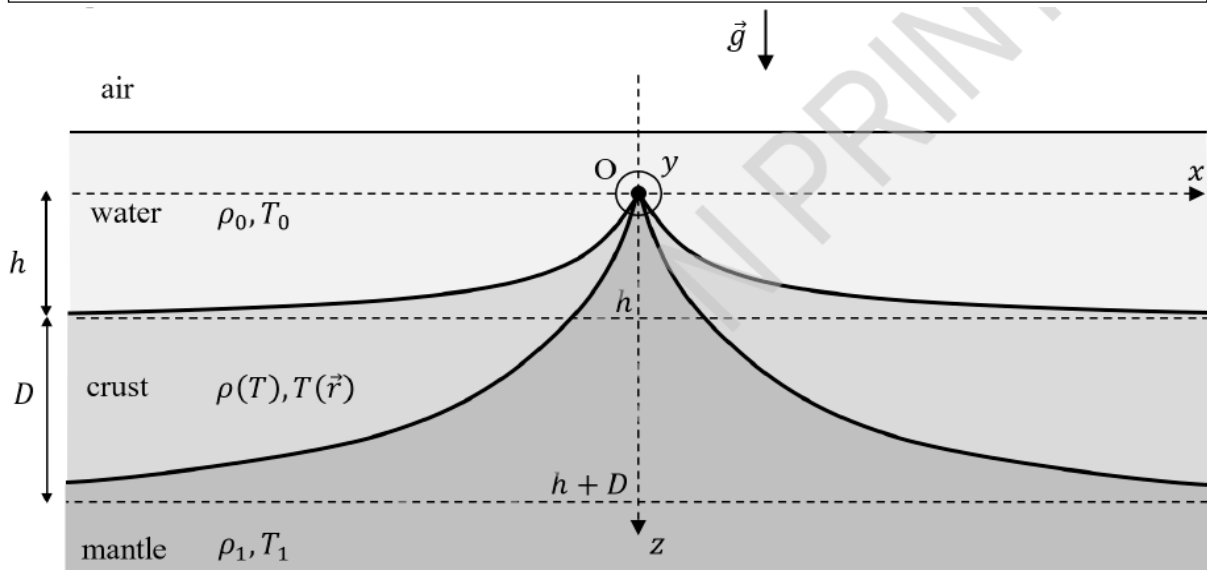

Figure 2. Creastă în mijlocul oceanului. Axa z este orientată în jos.

- A.4** Determinați, în ordinul principal k , forța orizontală rezultantă F , care acționează pe jumătatea dreaptă ($x > 0$) a scoarței în termeni de ρ_0, ρ_1, h, L, k și g . 1.6pt

Se presupune că scoarța este brusc izolată termic de restul Pământului. Ca rezultat al conducerii căldurii, temperaturile celor două suprafețe ale scoarței se apropie una de alta. Căldura specifică a scoarței c este și poate fi presupusă a fi constantă.

- A.5** Utilizând analiza dimensională sau analiza ordinului de mărime, estimați timpul caracteristic τ în care diferența dintre temperaturile superioare și inferioare ale suprafeței scoarței, departe de axa crestei, se va apropia de zero. Puteți presupune că τ nu depinde de cele două temperaturi inițiale ale suprafeței crustei. 0.9pt

Partea B. Unde seismice în mediu stratificat (5.0 puncte)

Să presupunem că un scurt cutremur are loc la suprafața unei planete. Se poate presupune că undele seismice provin dintr-o sursă liniară situată la $z = x = 0$, unde x este coordonata orizontală și z este adâncimea de sub suprafață (Fig. 3). Se poate presupune că lungimea sursei de unde seismice este mult mai mare decât orice altă lungime considerată în această parte.

Ca urmare a cutremurului, un flux uniform al așa-numitelor unde longitudinale P este emis de-a lungul tuturor direcțiilor din planul x - z care are o componentă pozitivă de-a lungul axei z . Deoarece teoria undelor într-un solid este în general complicată, în această problemă neglijăm toate celelalte unde emise de cutremur. Scoarța planetei este stratificată astfel încât viteza v a unei P să depindă de adâncime în funcție z de conform $v = v_0(1 + z/z_0)$, unde v_0 este viteza la suprafață și z_0 este o constantă pozitivă cunoscută.



Figura 3. Sistemul de coordonate utilizat în partea B.

B.1 Luați în considerare o singură rază emisă de cutremur care face un unghi inițial $0 < \theta_0 < \pi/2$ cu z -axa și se deplasează în planul z . Care este coordonata orizontală $x_1(\theta_0) \neq 0$ la care această rază poate fi detectată la suprafața planetei? Se știe că traseul razelor este un arc al unui cerc. Scrieți răspunsul dvs. în forma $x_1(\theta_0) = A \cot(b\theta_0)$, unde A și b sunt constante. 1.5pt

Dacă nu ați putut determina A și b , în continuare puteți utiliza rezultatul $x_1(\theta_0) = A \cot(b\theta_0)$ așa cum a fost dat. Să presupunem că energia totală pe unitatea de lungime a sursei eliberate ca unde P în scoarță în timpul cutremurului este E . Să presupunem că undele sunt complet absorbite atunci când ajung de jos la suprafața planetei.

B.2 Determinați cum energia pe unitate de arie $\varepsilon(x)$, absorbită de suprafață, depinde de distanța x de-a lungul suprafeței. Trasați graficul $\varepsilon(x)$. 1.5pt

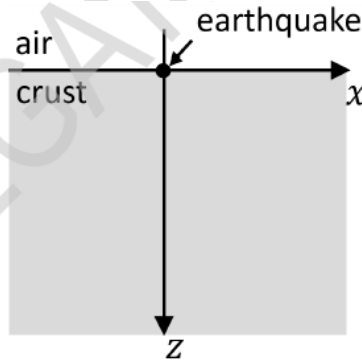
În continuare, să presupunem că undele sunt reflectate pe deplin la atingerea suprafeței. Imaginați-vă un dispozitiv poziționat la $z = x = 0$, care are aceeași geometrie ca sursa de cutremur considerată anterior. Dispozitivul este capabil să emită unde P într-o distribuție unghiulară liber aleasă. Facem ca dispozitivul să emită un semnal cu o gamă îngustă de unghiuri de emisie. În special, unghiul inițial pe care îl face semnalul cu verticala aparține intervalului $[\theta_0 - \frac{1}{2}\delta\theta_0, \theta_0 + \frac{1}{2}\delta\theta_0]$, unde $0 < \theta_0 < \pi/2$, $\delta\theta_0 \ll 1$ și $\delta\theta_0 \ll \theta_0$.

B.3 La ce distanță x_{\max} de-a lungul suprafeței față de sursă este cel mai îndepărtat punct la care semnalul nu ajunge? Scrieți răspunsul dvs. în termeni θ_0 , $\delta\theta_0$ și alte constante date mai sus. 2.0pt

Problema teoretică 2

Luați în considerare un inel metalic cu raza R , încărcat uniform cu sarcina electrică totală q . Inelul este un toroid gol de grosime $2a \ll R$. Această grosime poate fi neglijată în părțile A, B, C, și E ale problemei. Planul xy coincide cu planul inelului; axa z este perpendiculară pe acest plan, așa cum se arată în Figura 1. În părțile A și B poate fi necesar să utilizați formula (de dezvoltare în serie Taylor)

$$(1+x)^\varepsilon \approx 1 + \varepsilon x + \frac{1}{2}\varepsilon(\varepsilon-1)x^2, \text{ when } |x| \ll 1.$$



Figura 1. Un inel încărcat având raza R .

Partea A. Potențialul electrostatic pe axa inelului (1 punct)

A.1	Calculați potențialul electrostatic $\Phi(z)$ de-a lungul axei inelului la distanța z de centrul la acestuia (punctul A în Figura 1).	0.3pt
A.2	Calculați potențialul electrostatic $\Phi(z)$ în cea mai mică putere diferită de zero z , dacă $z \ll R$.	0.4pt
A.3	Un electron (cu masa m și sarcina electrică $-e$) se află în punctul A (Figura 1, $z \ll R$). Determinați expresia forței care acționează asupra electronului. Analizând expresia forței, determinați semnul sarcinii electrice q , astfel încât mișcarea rezultată să fie oscilatorie. Electronul în mișcare nu influențează distribuția sarcinii electrice pe inel.	0.2pt
A.4	Care este frecvența unghiulară ω a acestor oscilații armonice?	0.1pt

Partea B. Potențialul electrostatic în planul inelului (1.7 puncte)

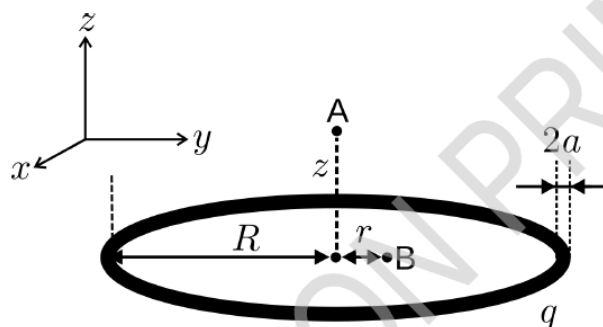
În această parte a problemei analizați potențialul $\Phi(r)$ în planul inelului ($z = 0$) pentru $r \ll R$ (punctul B în Figura 1). În cea mai mică putere r diferită de zero potențialul electrostatic este $\Phi(r) \approx q(\alpha + \beta r^2)$.

B.1	Determinați expresia pentru β . Posibil veți avea nevoie de formula de dezvoltare în serie Taylor de mai sus.	1.5pt
B.2	Un electron este plasat în punctul B (Figura 1, $r \ll R$). Determinați expresia forței care acționează asupra electronului. Analizând expresia forței, determinați semnul sarcinii electrice q , astfel încât mișcarea rezultată să fie oscilatorie armonică. Electronul în mișcare nu influențează distribuția sarcinii electrice pe inel.	0.2pt

Partea C. Distanța focală a lentilei electrostatice idealizate: încărcare instantanee (2.3 puncte)

Se intenționează construirea unui dispozitiv pentru focalizarea electronilor - o lentilă electrostatică. Se va considera construcția prezentată în continuare. Inelul este situat perpendicular pe axa z , așa cum se arată în Figura 2. Există o sursă care produce la cerere pachete de electroni nerelativiști. Energia cinetică a acestor electroni este $E = mv^2/2$ (în expresie v este viteza); electronii pleacă din sursă în momente controlate precis. Sistemul este programat astfel încât inelul să fie electric neutru majoritatea timpului, dar încărcarea electrică a acestuia devine q atunci când electronii sunt mai aproape decât o distanță $d/2$ ($d \ll R$) de planul inelului (regiunea umbră din figura 2, numită „regiune activă”). În partea C se presupune că procesele de încărcare și descărcare sunt instantanee, iar câmpul electric „umple spațiul” instantaneu, de asemenea. Se pot neglija câmpurile magnetice și se poate presupune că viteza electronilor în direcția z este constantă. Electronii în mișcare nu perturbă distribuția sarcinii pe inel.



Figura 2. Un model pentru o lentilă electrostatică.

C.1	Determinați distanța focală f a acestei lentile. Presupuneți că $f \gg d$. Exprimați răspunsul ca funcție de constanta β din sarcina de lucru B.1 și de alte mărimi cunoscute. Presupuneți că înainte de a ajunge în „regiunea activă” pachetul de electroni se deplasează paralel cu axa z și că $r \ll R$. Semnul sarcinii q trebuie astfel ales, încât lentila să fie convergentă (să focalizeze fasciculul).	1.3pt
------------	--	-------

În situații reale, sursa de electroni este plasată pe axa z la o distanță $b > f$ de centrul inelului. Luați în considerare faptul că electronii nu se mai mișcă paralel cu axa z înainte de a ajunge în zona activă, ci sunt emiși dintr-o sursă punctuală într-un con - într-un interval $\gamma \ll 1$ rad, de diferite unghiuri față de axa z . Electronii sunt focalizați într-un punct situat la o distanță c de centrul discului.

C.2	Determinați c . Exprimați răspunsul ca funcție de constanta β din sarcina de lucru B.1 și de alte mărimi cunoscute.	0.8pt
------------	---	-------

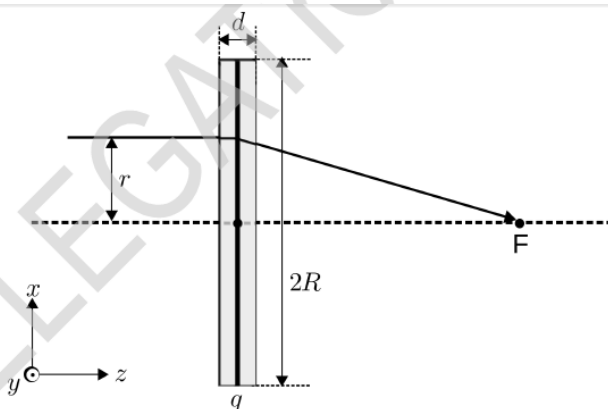
C.3	Determinați dacă ecuația lentilei subțiri	0.2pt
$\frac{1}{b} + \frac{1}{c} = \frac{1}{f}$		
este sau nu satisfăcută de lentila electrostatică. Demonstrați explicit, calculând $1/b + 1/c$.		

Partea D. Inelul văzut ca un condensator (3 puncte)

Modelul luat în considerare mai sus a fost idealizat și s-a presupus că inelul s-a încărcat instantaneu. În realitate, încărcarea nu este instantanee deoarece inelul este un condensator cu o capacitate finită C . În această parte a problemei veți analiza proprietățile acestui condensator. Este posibil ca în rezolvarea problemei să aveți nevoie de următoarele integrale:

$$\int \frac{dx}{\sin x} = -\ln \left| \frac{\cos x + 1}{\sin x} \right| + \text{const}$$

$$\int \frac{dx}{\sqrt{1+x^2}} = \ln|x + \sqrt{1+x^2}| + \text{const.}$$

- D.1** Calculați capacitatea C a inelului. Considerați că lățimea inelului este finită și egală cu $2a$, dar nu uitați că $a \ll R$. 2.0pt

Când electronii ajung la "regiunea activă", inelul se conectează la o sursă de tensiune V_0 (Figura 3). Când electronii trec prin "regiunea activă", inelul este conectat la pământ. Rezistența contactelor este R_0 , iar rezistența inelului poate fi neglijată



Figura 3. Încărcarea lentilei electrostatice.

- D.2** Determinați dependența sarcinii electrice de pe inel în funcție de timp, $q(t)$ și trasați o schiță a acestei dependențe. $t = 0$ corespunde momentului de timp în care electronii se află în planul inelului. Determinați care este sarcina electrică q_0 a inelului, atunci când valoarea absolută a acestei încărcări $q(t)$ este maximă. Veți considera capacitatea inelului ca fiind C (nu trebuie să utilizați expresia curentă determinată la sarcina de lucru D.1). *Observație:* polaritatea din Figura 3 este reprezentată doar cu titlu orientativ. Semnul sarcinii trebuie ales astfel încât lentila să fie convergentă. 1.0pt

Partea E. Distanța focală a unei lentile electrostatice mai realiste: încărcare non-instantanee (2 puncte)

În această parte a problemei, se va analiza modul de lucru al acestei lentile mai realiste. Se va neglija din nou lățimea $2a$ a inelului și se va presupune că electronii se deplasează paralel cu axa z , înainte de a ajunge în „zona activă”. De data aceasta însă, încărcarea inelului nu mai este instantanee.

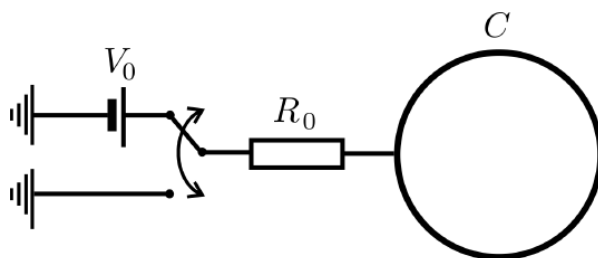
- E.1** Determinați distanța focală a lentilei electrostatice. Veți presupune că $f/v \gg R_0 C$, dar și că d/v și $R_0 C$ sunt de același ordin de mărime. Exprimați răspunsul în funcție de constanta β din sarcina de lucru B și de alte mărimi cunoscute. 1.7pt
- E.2** Veți constata că rezultatul pentru f este similar celui obținut în partea C, dar că valoarea sarcinii electrice q este substituită cu o valoare q_{eff} . Determinați valoarea sarcinii efective q_{eff} în funcție de mărimile indicate în enunțul problemei. 0.3pt

Problema teoretică 3

Particule și unde (10 puncte)

Dualismul undă-corpusul, conform căruia oricare particula poate fi descrisă ca o undă și vice versa, este un concept fundamental al mecanicii cuantice. În această problemă, în baza acestui concept și ale unor presupuneri vom explora unele fenomene cuantice legate de două tipuri de particule ale micro-universului: fermioni și bozoni.

Partea A. Particulă cuantică în groapă de potențial (1.4 puncte)

Vom considera o particulă de masă m care se mișcă liber în interiorul gropii de potențial unidimensională, iar energia ei potențială $V(x)$ este dată de:

$$V(x) = \begin{cases} 0, & 0 \leq x \leq L; \\ \infty, & x < 0 \text{ or } x > L. \end{cases} \quad (1)$$

Spre deosebire de particula clasică, care poate să se miște în câmpul potențial cu orice energie cinetică, particula cuantica are doar un șir discret de niveluri permise de energie. În această stare particulă poate fi descrisă ca undă staționară de Broglie cu nodurile pe pereții gropii.

A.1 Determinați energia minimă posibilă E_{\min} a particulei cuantice în groapă. Exprimați răspunsul în termeni m , L , și constanta lui Planck h . 0.4pt

Starea în care particula are energia minimă este numită starea fundamentală, iar toate celelalte stări sunt numite stări excitate. Vom aranja toate valorile posibile ale energiei în creștere și le vom nota E_n , începând de la E_1 care este starea fundamentală.

A.2 Determinați expresia generală pentru energia E_n (unde $n = 1, 2, 3, \dots$). 0.6pt

A.3 Particula poate să treacă de la un nivel energetic la altul doar prin emiterea sau absorbția unui foton, care corespunde diferenței de energie. Determinați lungimea de undă λ_{21} a fotonului emis la trecerea particulei de pe primul nivel excitat (E_2) în starea fundamentală (E_1). 0.4pt

Partea B. Proprietăți optice ale moleculelor (2.1 puncte)

În această parte vom studia unele proprietăți optice ale moleculei de cianină Cy5 — molecula unui colorant folosit frecvent, prezentată schematic în Fig. 1a. Proprietățile optice ale acestei molecule, în mare parte, sunt determinate de atomii de carbon din catena principală. Ei sunt legați alternativ cu legături simple și duble, cum este arătat în Fig. 1b, pe când influența ciclurilor de la capetele moleculei, precum și a radicalilor R, este mult mai mică. Trei din cei patru electroni ai fiecărui atom de C (și ai atomilor de N) din catena principală formează legături chimice, iar electronii de valență rămași sunt comuni și pot deplasa de-a lungul catenei principale. În Fig. 1c este prezentată energia potențială netă pentru fiecare dintre electronii de valență cu o linie oscilatoare subțire, cu minimile corespunzătoare pozițiilor atomilor de C și N.



Figura 1. (a) Structura chimică a moleculei de cianină Cy5 (pentru simplitate, atomii de hidrogen nu sunt reprezentați, iar R înseamnă radicali). (b) Catena principală a moleculei Cy5, cu distanța medie interatomică l . (c) Energia potențială a electronului de-a lungul catenei principale (linia subțire ondulantă) și aproximarea ei cu funcția de tip treaptă din Ecuația. 1 (linia îngroșată).

Pentru simplitate, vom aproxima energia potențială cu o funcție simplă din Eq. 1 cu lățimea $L = 10.5l$ (vezi linia groasă din Fig. 1c), unde $l = 140$ pm este distanța inter-atomică medie (vezi Fig. 1b). În rezultat, vom obține "gaz electronic" format din 10 electroni (7 de la atomii de C, 2 de la atomii de N, și 1 de la ionul de N^+), care se mișcă liber în groapa unidimensională. În abordarea noastră, vom neglija interacțiunea reciprocă a acestor electroni, totodată trebuie să luăm în considerație faptul că electronii sunt fermioni și sunt supuși principiului de excluziune lui Pauli.

B.1	Estimați lungimea de undă maximală λ a fotonului, care poate fi absorbit de molecula Cy5. Exprimați răspunsul în termeni de l , constante fizice și un anumit pre-factor numeric și calculează-i valoarea numerică.	0.8pt
B.2	O altă moleculă de colorant, cianina Cy3, are o structură similară, dar catena principală a acesteia este mai scurtă cu 2 atomi de carbon. Decideți dacă, în comparație cu molecula Cy5, spectrul său de absorbție este deplasat spre albastru sau spre regiunea spectrală spre roșu. Evaluați numeric mărimea $\Delta\lambda$ a acestei deplasări spectrale. Puteți presupune că îndepărtarea a doi atomi de carbon nu schimbă forma moleculei și face ca lungimea catenei principale să fie doar mai scurtă cu două distanțe interatomice.	0.4pt
B.3	Folosind analiza dimensională, determinați expresia ratei de emisie spontană în funcție de ϵ_0 , h , λ , și d . Pre-factorul numeric pentru expresia dumneavoastră este $k = \frac{16}{3}\pi^3$.	0.7pt
B.4	Pentru molecula de cianină Cy5, $d \approx 2.4 \text{ el}$. Evaluați timpul de viață mediu al fluorescenței celei mai joase stări excitate a moleculei Cy5, τ_{Cy5} , care este inversul ratei sale de tranziție emisivă către starea fundamentală.	0.2pt

Aflându-se în starea excitată, molecula poate suferi o tranziție spontană la starea fundamentală emițând un foton. Rata medie K a evenimentelor de acest tip (adică scăderea relativă a numărului moleculelor aflate în starea excitată dN/N , în intervalul de timp dt , $K = \frac{1}{N} \frac{dN}{dt}$) este determinată de lungimea de undă λ a fotonului emis, de momentul dipolar electric de tranziție d (care este de ordinul $d \approx el$ unde e este sarcina electrică elementară), precum și de permitivitatea ϵ_0 a vidului și de constanta lui Planck h .

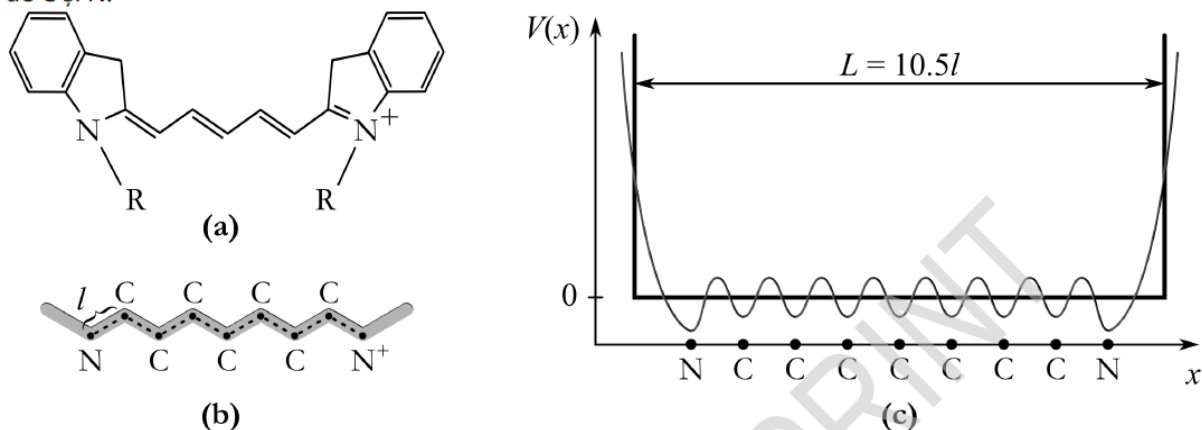
Partea C. Condensarea Bose-Einstein(1.5 puncte)

Partea C a problemei nu este direct legată de părțile A și B. În această parte se va studia comportamentul colectiv al particulelor bosonice. Bosonii nu respectă principiul de excluziune Pauli și - la temperaturi scăzute sau densități mari - suferă un fenomen dramatic cunoscut sub numele de condensare Bose - Einstein (BEC). Aceasta condensare este o tranziție de fază către o stare cuantică colectivă interesantă: un număr mare de particule identice „condensează” într-o singură stare cuantică și încep să se comporte ca o singură undă. Tranziția este de obicei atinsă prin răcirea unui număr dat de particule sub temperatura critică. În principiu, condensarea poate fi de asemenea indusă prin menținerea unei temperaturi date și creșterea densității particulelor peste valoarea critică.

Se va începe prin explorarea relației dintre temperatura și densitatea particulelor la tranziție. După cum se dovedește, estimarea valorilor lor critice poate fi dedusă dintr-o observație simplă: *condensarea Bose-Einstein are loc atunci când lungimea de undă de Broglie corespunzătoare vitezei pătratice medii a particulelor este egală cu distanța caracteristică dintre particulele din gaz.*

C.1	Fiind dat un gaz de atomi de ^{87}Rb aflați la echilibru termic și care nu interacționează, aflați în echilibru termic, scrieți expresiile pentru impulsul lor liniar tipic p și pentru lungimea de undă tipică de Broglie λ_{dB} ; exprimați răspunsurile în funcție de masa atomului m , temperatura T și de constante fizice.	0.4pt
C.2	Calculați distanța tipică dintre particulele dintr-un gaz ℓ , în funcție de densitatea particulelor n . Din relația determinată deduceți temperatura critică T_c în funcție de masa atomului, de densitatea de particule și de constante fizice.	0.5pt

Pentru realizarea BEC în condiții de laborator, experimenterii trebuie să răcească gazele la temperaturi de ordinul $T_c = 100 \text{ nK}$.

- C.3** Determinați densitatea particulelor de gaz de Rb n_c dacă tranziția are loc la o astfel de temperatură. Pentru a realiza o comparație, calculați de asemenea și n_0 densitatea „obișnuită” de particule pentru un gaz ideal la temperatură și presiune standard (STP), adică $T_0 = 300\text{ K}$ și $p_0 = 10^5\text{ Pa}$. Calculați de câte ori este mai dens gazul „obișnuit”. Puteți presupune că masa atomilor este egală cu 87 de unități atomice de masă (m_{amu}). 0.6pt

Part D. Rețele optice cu trei fascicule (4.5 puncte)

Primele condensări Bose-Einstein au fost realizate în 1995 și, de atunci, cercetările experimentale s-au ramificat în direcții diverse. În această parte a problemei, se va investiga o idee deosebit de fructuoasă - aceea de a încărca rezultatul condensării în potențiale spațiale periodice create prin interferența unui număr de raze laser coerente. Datorită naturii sale periodice, structura de interferență rezultată este denumită *rețea optică*. Energia potențială $V(\vec{r})$ a unui atom care se mișcă într-o rețea optică este proporțională cu intensitatea locală a luminii și, în calculele dumneavoastră, puteți presupune că

$$V(\vec{r}) = -\alpha \langle |\vec{E}(\vec{r}, t)|^2 \rangle. \tag{2}$$

În expresie α este o constantă pozitivă, iar parantezele unghiulare indică medierea în timp care elimină termenii ce oscilează rapid. Câmpul electric produs de laserul i este descris de

$$\vec{E}_i = E_{0,i} \vec{\varepsilon}_i \cos(\vec{k}_i \cdot \vec{r} - \omega t), \tag{3}$$

cu amplitudinea $E_{0,i}$, vectorul de undă \vec{k}_i , vectorul unitar de polarizare $\vec{\varepsilon}_i$.

Sarcina ce vă revine în această parte a problemei este de a studia *rețelele optice triunghiulare* care sunt produse prin interferența a trei fascicule laser coerente de intensitate egală. O situație tipică este prezentată în Figura 2a. Aici, toate cele trei fascicule sunt polarizate pe direcția z , se propagă în planul xy și se intersectează la unghiuri egale cu 120° . Alegeți direcția axei x paralelă cu vectorul de undă \vec{k}_1 .



Figura 2. (a) Rețea optică cu trei fascicule: trei unde plane cu vectori de undă $\vec{k}_{1,2,3}$ se intersectează și interferă în zona indicată de cercul gri. (b) Simetriile unui hexagon regulat: liniile solide și cele punctate prezintă două seturi de axe de simetrie. (c) Punct de șa: un punct de pe o suprafață tridimensională în care pantele în direcții ortogonale sunt toate zero, dar care nu este un extrem local al funcției reprezentate. Deplasându-ne de-a lungul traiectoriei marcate de linia plină, se întâlnește un minim aparent. Este necesară însă o analiză suplimentară pe direcția perpendiculară (linia punctată) pentru a distinge un adevărat minim de un punct de șa (cel prezentat în imagine).

- D.1** Folosind ecuațiile 2 și 3 obțineți expresia energiei potențiale $V(\vec{r})$ ca funcție de $\vec{r} = (x, y)$ în planul fasciculelor. 1.4pt
Sugestie: rezultatul poate fi exprimat elegant ca fiind suma dintre un termen constant și trei funcții cosinus de argumente $\vec{b}_i \cdot \vec{r}$. Vă rugăm să scrieți rezultatul în această formă și să identificați vectorii \vec{b}_i .

- D.2** Energia potențială rezultantă are simetrie de rotație de ordinul 6, cu alte cuvinte distribuția potențialului este invarianta pentru rotații cu un unghi multiplu cu 60° în jurul originii. Argumentați de ce această afirmație este corectă. 0.5pt

Observația de mai sus referitoare la simetrie simplifică analiza distribuției bidimensionale a potențialului $V(\vec{r})$. Așa cum se arată în Figura 2b, un hexagon regulat are linii de simetrie care, respectiv, trec prin vârfuri opuse (liniile continue din imagine) sau trec prin punctele aflate la jumătățile laturilor opuse (liniile punctate din imagine). Prin urmare, în situația considerată nu este nevoie să se construiască și să se analizeze dependente bidimensionale ale potențialului, deoarece multe informații pot fi deduse prin sarcina ce vă revine în această parte a problemei este de a studia *rețelele optice triunghiulare* care sunt produse prin interferența a trei fascicule laser coerente de intensitate egală. O situație tipică este prezentată în Figura 2a. Aici, toate cele trei fascicule sunt polarizate pe direcția z , se propagă în planul xy și se intersectează la unghiuri egale cu 120° . Alegeți direcția axei x paralelă cu vectorul de undă \vec{k}_1 , concentrarea pe studiul evoluției potențialului pe axele de coordonate x și y care coincid cu liniile de simetrie.

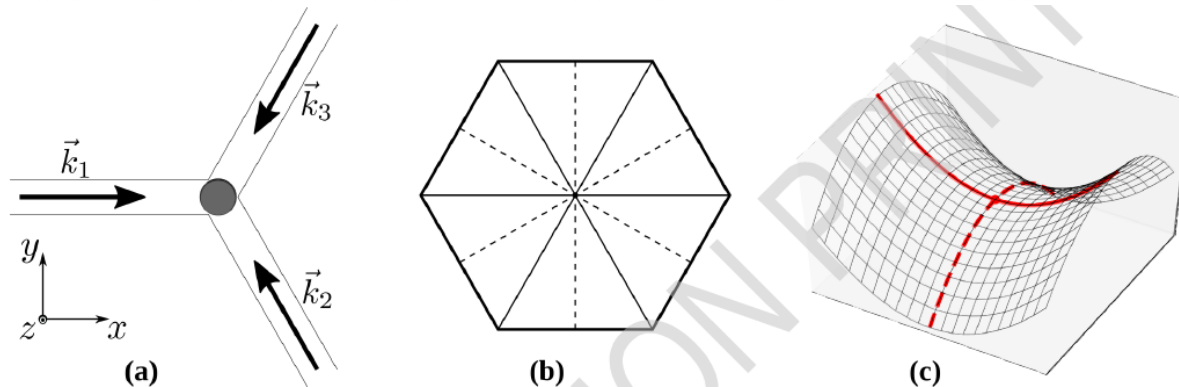
- D.3** Determinați comportamentul potențialului $V(\vec{r})$ de-a lungul axelor de coordonate, adică determinați funcțiile $V_X(x) \equiv V(x, 0)$ și $V_Y(y) \equiv V(0, y)$. Identificați coordonatele extremelor funcțiilor $V_X(x)$ și $V_Y(y)$ ca funcții de un singur argument. Deoarece aceste funcții sunt periodice, vă rugăm să includeți în răspunsurile dumneavoastră scrise doar o zonă reprezentativă a fiecărei familii de minime și maxime care se repetă periodic. 1.2pt

Suntem interesați în determinarea pozițiilor numite *situri de rețea*, minimele reale ale potențialului bidimensional $V(\vec{r})$. Minimele funcțiilor V_X și V_Y de un singur argument permit identificarea pozițiilor posibile ale acestor minime, dar trebuie verificate toate combinațiile pentru a elimina punctele de șa. Așa cum se arată în Figura 2c, atunci când sunt studiate de-a lungul unei singure linii, punctele de șa se manifestă ca puncte de minim (unidimensionale) dar nu sunt minime adevărate ale funcției bidimensionale.

- D.4** Examinați răspunsurile la întrebarea anterioară pentru a determina minimele reale ale rețelei optice. Identificați toate minimele echivalente cele mai apropiate de origine (dar care nu coincid cu originea). Determinați distanța a dintre cele mai apropiate minime, cu alte cuvinte - *constanta rețelei* pentru rețeaua noastră optică. Exprimați răspunsul în funcție de lungimea de undă a laserului λ_{las} . 0.8pt

Neutralitatea sarcinii atomilor ultrarăciți sugerează că interacțiunile lor devin relevante numai atunci când doi sau mai mulți atomi ocupă același loc al unei rețele optice. Cu toate acestea, experimenterii sunt, de asemenea, capabili să exploreze situații care susțin existența interacțiunilor atomice pe distanțe lungi. O posibilă abordare se bazează pe crearea așa-numiților *atomi Rydberg*, care sunt mari din punct de vedere fizic și prezintă și alte proprietăți exagerate. Atomii Rydberg sunt atomi excitați cu un electron aflat într-o stare cu un număr cuantic principal n foarte mare. Dimensiunea unui atom Rydberg poate fi estimată prin calcularea razei orbitei circulare clasice a aceluia electron cu momentul cinetic orbital $n\hbar$, unde \hbar este constanta redusă a lui Planck.

- D.5** Calculați valoarea lui n care corespunde razei atomului Rydberg de Rb comparabilă cu lungimea de undă a luminii laser $\lambda_{\text{las}} = 380 \text{ nm}$. Exprimați răspunsul în funcție de λ_{las} și de constante fizice și determinați valoarea sa numerică. 1.1pt

CZU: 821.135.1.09(092)

<https://doi.org/10.53081/1810-6498.2022.77-78.27>

**DESCIFRAREA MIRACOLULUI LONGEVITĂȚII OPEREI
EMINESCIENE
(DECIPHERING THE MIRACLE OF THE LONGEVITY OF EMINESCU'S
WORK)**

Dr. Ion HOLBAN

Institutul de Inginerie Electronică și Nanotehnologii „Dumitru Ghițu”;
ion.holban@yahoo.com

Rezumat. *Autorul caută cheia care duce spre descifrarea miracolului longevității operei eminesciene. Ea e în însăși opera poetului. Examinând laboratorul de creație eminescian descoperi în el un munte de gândire. Pentru poet gândirea e o componentă indispensabilă a Lumii; omul este o ființă gânditoare, măreția lui fiind în gândire. Eminescu aprecia înalt oamenii cu gândire originală, numind marii gânditori ai lumii gladiatori ai spiritului. În gând se află chintesența operei eminesciene, Eminescu este în toate ce-a gândit. Cugetător de profunzime, poetul meditează despre tot ce există în lume, prin mintea lui trec gânduri bune, luminoase, înălțătoare, gânduri rele, întunecate, descurajatoare, poetul debarcând pe malul luminos al râului vieții. Poetul caută izvoarele gândirii în mituri, legende, povești..., încearcă să răspundă la întrebarea ce înseamnă a cugeta, cum funcționează mintea, cum se plămădesc gândurile și care-i viața lor de sine stătător. Gândurile poetului zboară, îngânându-se cu valurile și vânturile, străbat fulger norii, zboară einsteinian printre stele, parcurg un lung și migălos travaliu artistic de frământare a gândurilor și de condensare a ideilor până ce acestea se transformă în diamante de gândire. Miezul cugetării eminesciene - a găsi în toate lucrurile ideea principală. Eminescu e un poet al ideilor și un plămuitor de idealuri, inclusiv cel al neamului, este mândria gândirii românești.*

Cuvinte-cheie: *cheia - gândul, omul - ființă gânditoare, Eminescu - cugetător de profunzime, travaliu artistic, esența - ideea, idealul, poet al ideilor și idealurilor.*

Abstract. *The author searches for the key to deciphering the miracle of the longevity of Eminescu's work. It is in the poet's work itself. By examining the creative laboratory of Eminescu, one discovers a mountain of thought. For the poet, thought is an indispensable component of the World; man is a thinking being, his greatness is in thinking. Eminescu highly appreciated thinking people, calling the great thinkers of the world gladiators of the spirit. In thought lies the quintessence of Eminescu's work, Eminescu is in all that he thought. A profound thinker, the poet meditates about everything that exists in the world, good, luminous, uplifting and evil thoughts pass through his mind, dark, discouraging thoughts, the poet lands on the bright bank of the river of life. The poet seeks the sources of thought in myths, legends, stories..., he tries to answer the question of what it means to think, how the mind works, how thoughts are formed and what their life is. The poet's thoughts fly, swelling with the waves and winds, lightning through the clouds, flying through the stars, they go through a long and painstaking artistic labour of kneading thoughts and of condensing ideas until they become diamonds of thought. The core of Eminescian thinking - to find in all things the main idea. Eminescu is a poet of ideas and a creator of ideals, including that of the nation, he is the pride of Romanian thought.*

Keywords: *key - thought, man - thinking being, Eminescu - thinker of depth, artistic labour, essence - idea, ideal, poet of ideas and ideals.*

Cheia spre descifrarea miracolului operei eminesciene

Vom încerca să descifrăm sistemul filosofic eminescian, în felul cum procedează poetul, atunci când dorește să descifreze o taină sau să rezolve o problemă - caută cheia dezlegării: „Eu văd cifrele toate din viața-mi de azi/ Deși a le pricepe nu pot. Te rog dă-mi cheia/ La cele ce privesc eu, **ca să străvăd ideea**” (Ms.2285, f.114–122, „Povestea magului călător în stele”, variantă); „De-i intra în casa ceea,/ Vezi în vatră, ce-o să șadă./ De-i găsi o cheie mică,/ Pune-o-n brâu ș-apoi mi-o adă” („Frumoasa lumii”, în versuri); „Și găsi în cenușa vetrei/ O cheiță ruginită./ Ce știi ce făcea [cu ea]/ Cu cheița de-o avea/ Până azi poate că lumea/ Sub un farmec rămânea” („Frumoasa lumii”, în versuri), **cheia de la porțile cunoașterii**: „Deschise o ușă c-o cheie de aur, o închise iar după sine... și cu asta închisese porțile lumii după el” („Avatarii faraonului Tla”, v.2, p.109), **de la taințele Lumii**: „- Ce vrei stăpâne?! - Vreu cheia cea de la iad” („Frumoasa lumii”, v.2, p.695). **Eminescu dorea să găsească cheia care să-i permită să priceapă cauzele prime ale fenomenelor, cheia atotputerniciei și voinței omenești**: „luă cheile și deschise o ușă ce ducea într-o subterană alăturată [...]. Atotputernicia omenească era strânsă-n această subterană” („Avatarii faraonului Tla”, v.2, p.116). Din basm, Eminescu versifică episodul expediției copilului sub pământ, după cheia vrăjită și întâlnirea cu omul de fier ce-l salvează [Cimpoi 2019, p.588]. *Scrisoarea I* abordează marile teme eminesciene – moartea, viața, uitarea, timpul, cosmogonia, raporturile Poet/ Lume și Poet/ Artă, Poet/ Iubire în cheia tragică [Cimpoi 2019, p.520].

Calea pe care a ales-o Eminescu e una cunoscută, toți mării învățați ai lumii încep activitățile lor prin a căuta cheile problemelor pe care doresc să le soluționeze. „Un poem este un mister, căruia cititorul trebuie să-i găsească cheia” (Mallarme) [Cimpoi 2019, p.167]. „Stane de piatră, jivine, cucută poart-o semnătură cu cheie pierdută” (Blaga, „Rune”). Eminescologii caută „o trăsătură dominantă a psihologiei care să ofere cheia universului eminescian” [Cimpoi 2019, p.703]. Fizicianul italian Enrico Fermi (1901-1954) căuta cheia intrării în fortăreața nucleară [De Latil 1965, pp.79-80], care se dovedise a fi neutronul, particulă grea (barion) fără sarcină electrică, iar scriitorul științific Walter Sullivan (1918-1996) căuta cheia apariției vieții în Univers în „sinteza compușilor organici” [Sullivan 1967, p.127]. Și renumitul biolog George Palade (1912-2008), laureat al Premiului Nobel, căuta cheia descifrării enigmei vieții: „noi am înțeles că nu vom putea descifra tainele vieții, încuiate cu zeci de chei în celula vie, decât dacă vom ști să aruncăm la timp cheile „uzate moral”, șlefuid în același timp altele noi” [p.60], „cea de-a doua cheie” [p.61], „de aur” [p.137] [Iftimovici 1993, pp.60, 61, 137]. **Eminescu era conștient de faptul că numai o pătrundere adâncă cu gândul în problemă și cugetarea obiectivă a acesteia dau șanse de a găsi cheia soluției acesteia**: „pătrunde, precum se știe în cea internă esență a problemelor și înaintea minții sale care coordonează toate contradicțiile se dizolvă în armonie, deci va fi aflat desigur și cheia pentru enigma pe care” o căuta ([„Asupra vizitei făcute...”], v.7, p.587). **Ai găsit cheia - ai rezolvat problema**: „el găsisse cheia la sine” („Avatarii faraonului Tla”, v.2, p.113); „Bogdane, iată cheia... din scrin adu-mi coroana/ Și e un vâl înuntru, un negru vâl, tu scoate-l” („Bogdan Dragoș”, v.2, p.371); „Aceasta este cheia de la un scrin de fier/ În curia Moldovei și e a ta coroana” („Grue Sânger”, v.2, p.353), **n-ai găsit cheia, n-ai rezolvat problema**: „Nimic! Nimic! Nu-i cheia” („Bogdan Dragoș”, v.2, p.385).

Eminescu, aidoma unui adevărat om de știință, permanent este în căutarea cuvintelor-cheie, concepțiilor-cheie, ideilor-cheie. Unul dintre cuvintele-cheie a operei sale este însuși cuvântul „cheia”: „El găsi pe masă o legătură de chei” („Avatarii faraonului Tla”, v.2, p.115). **Chiar dacă cheia descifrării unui anumit fenomen nu va fi găsită, căutarea acesteia face fenomenul mult mai înțeles:** „ne va da de nu cheia, cel puțin mai multe elemente de înțelegere a faptului” („E atât de uimitoare știrea ...”, v.6, p.451), **sau va deschide alte porți care duc spre înțelegerea acestuia:** „E ciudat cum o poartă mare poate deveni o cheia pentru dezlegarea interesantelor chestiuni” („Studii exegetice asupra unei parabole care lipsește în sfânta scriptură...”, v.5, p.624). Astfel proceda și sculptorul Constantin Brâncuși (1876-1957), cu „Poarta sărutului” [Pogorelschi 1976, t.36-37], și pictorul Mihai Greco (1916-1998), cu „Porțile Orheiului Vechi”, „Poarta privirii” și „Poarta strămoșilor” [Toma 1999, t.37, 52, 55]. „Pictoru-înflorește-n pânză a lui gânduri fermecate” („Venere și Madonă”, variantă) [Cimpoi 2019, p.573].

Eminescu este în tot ce a gândit. Cu gând din gândul poetului vom încerca să descifrăm sistemul filosofic eminescian și părțile lui: „E o făptur-aievea, cu gând din gândul meu./ Dintr-un noian de raze am întrupat-o eu [...] Și sufletul din mine e și sufletul său” („Povestea magului călător în stele”, v.1, p.335). **Cheia este aceeași cu care poetul a deschis multe uși ale cunoașterii și a clarificat multe taine ale naturii – pătrunderea nu numai în „casa” mesajului ci și în cea a „gândului” transmis,** la care el ne cheamă cu insistență (cheia aflându-se chiar la stâlpul casei eminesciene): „- Cobori în jos, luceafăr blând./ Alunecând pe-o rază./ Pătrunde-n casă și-n gând/ Și viața-mi luminează!” („Lucefărul”, v.1, p.156); „- Cobori în jos, luceafăr blând./ Alunecând pe-o rază./ Pătrunde-n codru și în gând/ Norocu-mi luminează!” („Lucefărul”, v.1, p.165). **Se evidențiază la cugetătorul de la Ipotești puterea mare de gândire și varietatea largă de gânduri:** „Nu-i condeiu/ Tot temeiu” („Strigături”, v.2, p.579), de împăcare a celor mai drastice contrarii, de care au rămas uimite cele mai mari personalități ale culturii noastre. Mircea Eliade (1907-1986): „Poate că în această „coexistență a contrariilor” stă cheia cu care am putea descifra „enigma” lui Eminescu” [Cimpoi 2019, p.12].

Care chei caută Eminescu?

Ele țin de întâmplări din viața omului: „Mulți din lectorii noștri vor fi căutat cheia întâmplărilor lui în lucrurile ce-l înconjurau; ei vor fi găsit elementele constitutive ale vieții lui sufletești în realitate” („Sărmanul Dionis”, v.2, p.83), **de coincidența unor evenimente:** „am căutat atunci cheia acestei ciudate coincidențe” („Binele public” ne aduce știrea...”, v.6, p.305), **de corelația unor acțiuni:** „ne vedem în imposibilitatea de a înțelege unitatea acțiunilor lui, până ce nu dăm de cheia acestora” („De duminica trecută...”, v.6, p.249), **de fonologia românească:** „Cheia pentru fonologia românească îmi pare de asemenea certă” („Scrisoare către Titu Maiorescu, 15/27 octombrie 1877, v.3, p.492), **de înțelegerea anumitor fenomene istorice:** „cheile pentru toate evenimentele istorice sunt” (Ms.2287, v.3, p.32), **de funcționarea regimurilor parlamentare:** „cheia bolții regimului parlamentar consistă în manifestarea liberă a țării legale ori de câte ori ea este chemată” („Studii asupra situației...”, v.6, p.368), **de căderea regimurilor politice:** „Aici e cheia tuturor relelor și tuturor suferințelor, acesta cuvântul cu care se dezleagă cimilitura putrejunii sociale și politice din România” ([„Răul de căpetenie...”], v.7, p.578), **de armonizarea intereselor**

oamenilor: „cheia armonizării intereselor” ([„Ni se anunță din Viena...”], v.7, p.84), **de problema dominației Lumii:** „Cheia dominațiunii globului a căzut în fundul Bosforului” ([„Pe când în Anglia...”], v.7, p.319). **Eminescu dorea cu precădere să găsească cheia de la porțile sufletului omenesc:** „Adeseori iau de la basmu, de la păzitorul cel posomorât al trecutului cheile lui de aur și deschid porțile inimei mele” („Mira”, v.2, p.234).

În caietele eminesciene descoperim și acea scurtă frază cu adânc sens gnoseologic care conține cheia descifrării cosmogoniei eminesciene: „Laplace – cheia bolții” (Ms.2267, f.372, „Fragmentarium” 1981, p.358). Laplace trebuia să constituie „cheia bolții” [Cimpoi 2019, p.637], principiul independenței absolutului. Mai bine ai fi stat acolo-n mit/sub cheia întâmplărilor, spre înțelegerea ordinii cerești: „Astronomia corpurilor cerești n-ar fi o știință atât de sigură dacă fundamentul ei n-ar fi descoperirea unei legi nestrămutate: a gravitațiunii. Având însă cheia întregii ordini cerești, cuvântul scurt care explică toată minunea, observi că întreaga complicațiune nu e decât aparentă, iar în fond lucrurile se mișcă după o orânduială fatală” ([„Astronomia corpurilor cerești...”, v.5, p.616), **aceasta** (legea gravitației a lui Newton, simetrică față de schimbarea semnului timpului, permite întoarcerea „roții timpului” înainte și înapoi) **fiind cheia de aur care a condus la cunoașterea tainelor Lumii:** „Deschise o ușă cu c-o cheie de aur, o închise iar după sine... și cu asta închisese porțile lumii după el” („Avatarii faraonului Tla”, v.2, p.109), **cheia care a dus poetul „în toiul lui de voinic” la templul unde secolele se torc:** „Când posomorâtul basmu – vechea secolelor strajă -/ Îmi deschide cu chei de-aur și cu-a vorbelor lui vrajă/ Poarta naltă de la templul unde secolii se torc -/ Eu sub arcurile negre, cu stâlpi nalți suiți în stele./ Ascultând cu adâncime glasul gândurilor mele./ Uriașa roat-a vremii înapoi eu o întorc/ Și privesc... Codrii de secolii, oceane de popoare/ Se întorc cu repejune ca gândirile ce zboară” („Memento mori”, v.1, pp.274-275), **la poarta de la taințele primordialului:** „- Vreu cheia cea de la iad” („Frumoasa lumii”, v.2, p.695), locul tainic al Lumii unde periodic materia se adună, se retopește și renaște, starea materiei care deține secretul viitorului omenirii. Acestea erau preocupările poetului-gânditor Eminescu în secolul XIX [Drăgănescu 1990, p.27], care mereu învăța să gândească, să se perfecționeze, lucruri specifice oamenilor de știință [Kosmodemianski 1976, p.24].

Pentru ce toate acestea? Ca să poată aduce schimbare în soarta Lumii: „Ah cum credeam la prima mea sculare/ Că-n soarta lumei am s-aduc schimbare” („Decebal”, v.2, p.302).

Scrierile poetului oferă un model clasic de gândire analitică, abstractă: „E o putere a ființei mele, când știu a face noțiuni” (Ms.2257, f.264v., „Fragmentarium” 1981, p.171). „Scrierile lui teoretice, însemnările, totul în sfârșit, dezvăluie un om apt să priceapă și să mânuiască abstracțiuni oricât de înalte. Iată un lucru pe deplin hotărât” [Drăgănescu 1990, pp.173-174]. Multivalente, încărcate cu gânduri bine formulate, obiectiv cugetate, angajate în activități concrete, practice, scrierile lui Eminescu au avut puterea de a desțeleni noi tărâmurii ale cunoașterii. **Un adânc străbătut de gânduri e în tot ce a cercetat și zămislit poetul:** „Iar ochii tăi cei mândri scânteie în afară,/ Încât de-ale lor raze nu pot pătrunde încă/ Ce-adânc trecut de gânduri e-n noaptea lor adâncă” („Nu mă-nțelegi”, v.1, p.627); „Când ochiul tău cel mândru străluce în afară,/ Întunecând privirea-mi, de nu pot să văd încă/ Ce-adânc trecut de gânduri e-n noaptea lui adâncă” („Nu mă înțelegi”, v.1, p.197).

Omul - ființă gânditoare

Pentru Eminescu omul este în primul rând o ființă gânditoare: „Pe-a muntelui streșină de stânci de ruină./ Pe-o stea prăvălită, cu cartea în mână./ Adânc se gândește puternicul mag” („Povestea magului călător în stele”, v.1, p.325); „Pe muntele gigantic ce fruntea și-o strecoară/ Prin nori până la soare – trăiește-un bătrân mag” („Povestea magului călător în stele”, v.1, p.316); „un actor e dator să gândească nu numai cu autorul, dar adesea și în locul lui” („Revista teatrală” [„Joia trecută s-au reprezentat...”], v.5, p.240), **care are multe de gândit:** „N-avem noi destule de gândit, ca să nu pierdem acum vremea cu privirea unui mort” („Avatarii faraonului Tla”, v.2, p.112); „Cu-a răsăritului averi samarul/ Eu mi-l încarc cu-a lui gândiri – gândirea./ Eu pasu-ndrept colo înspre cărunții./ Gigantici muri ce-n câmpi șadi firea” („În căutarea Șeherezadei”, v.1, pp.370-371); „mintea tot le-atinge umbra, ochii lor i-ajunge gândul./ Dar de cea mai mijlocie nici un gând să n-o măsoare” („Călin Nebunul”, v.1, p.393); „Mult mă mir ce-oi fi gândit./ Ce-am făcut de n-am murit!” („Călin Nebunul”, v.1, p.403); „Va gândi cineva pe un moment/ L-acel nefericit ce le-a avut” („Odin și Poetul”, v.1, p.268); „Ce-i asta, gândi marchizul speriat. Eu râd și el se uită serios la mine!” („Avatarii faraonului Tla”, v.2, p.117); „Eu un om de te-aș cunoaște chiar să mor mi-ar părea bine./ Dar să știu – semeni furnicei ce cuteaz-a te gândi?” („Memento mori”, v.1, p.310); „El numără în gându-i și anii îi adună” („Strigoii”, v.1, p.109). **Eminescu consideră că orice gând ce-i trece omului prin cap conține o sămânță de adevăr:** „Orcă-a gândit un om singur, fără s-o fi citit sau s-o fi auzit de la alții, cuprinde o sămânță de adevăr” (Ms.2269, f.23) [Ștefan 1989, p.152].

Pentru Eminescu a cugeta e egal cu a fi: „Cuget deci sunt”, a zis Descartes. Să ne deprindem dar a cugeta mai mult decât a vorbi și vom *fi*” ([„La întrebarea...”], 16 aprilie 1881, v.7, p.381), **și că toate formele de gândire umană sunt acceptabile:** „Singura filosofie justă e aceea care fundamentează și scuză, ca firești, toate formele gândirii umane, care consideră ca egal îndreptățite o formă oarecare sau alta” (Ms.2285, v.3, p.12). **Mai mult, poetul e de părere că „credința că o putere universală stăpânește toată viața și toată mișcarea reală, este rezultatul cel mai înalt al cugetării omenești, care nu poate fi înlăturată prin experiență numai”** („Prelegerile „Junimii” [„Duminica trecută dl Pogor a ținut...”], v.5, p.316); „Vă răspund că-n astă lume pe cât gândul meu socoate/ Unul a știut ce face... Dumnezeu are dreptate” („Alexandru Lăpușeanu”, v.2, p.430), **el căutând mereu să atingă „cea dentâi gândire”** („Archaeus”, v.2, p.143).

Secretului longevității operei eminesciene

Să încercăm să descoperim taina vrăjii operei eminesciene. „Deosebind lumea dinafară de intelectul ce o reflectează, Kant conchide că în sine lumea ne rămâne necunoscută, și nu avem înaintea-ne decât rezultatul propriului nostru aparat al cugetării; că creierul este o oglindă care reflectează lumea într-un mod atât de propriu, încât nimeni nu este îndreptățit de a judeca de la legile cugetării sale la legile care domnesc universul. Astfel el desfăce ca un ceasornicar întreg aparatul cugetării și arată că experiența nu este nimic decât analizarea unor reacțiuni ale sistemului nostru nervos” [Cimpoi 2019, p.265]. **Secretul longevității operei eminesciene se află în cele scrise de poet:** „Cum poți/ Să zici că moartea m-a pute atinge/ Pe mine ce-am o sută de viețe” („Decebal”, v.2, p.303). **Tot ce a scris Eminescu a fost adânc gândit și de la inimă spus:** „Și de-aceea spusa voastră era sântă și

frumoasă./ Căci de minți era gândită, căci din inimă era scoasă” („Epigonii”, v.1, p.62). **În tot ce scrie Eminescu pune mult suflet:** „Cântând pe a mea harpă sălbatecă, vibrândă./ Am pus în ea o parte a sufletului meu./ E partea cea mai bună, mai pură și mai sfântă” („Povestea magului călător în stele”, v.1, p.335); „Și tu-mpopulezi marea cu suflete de raze/ Și stelele de cântec le împli visător” („Povestea magului călător în stele”, v.1, p.336); „E o făptură-aieva, cu gând din gândul meu./ Dintr-un noian de raze am întrupat-o eu/ Și inima-mi o cheamă, gândirea-mi o desmiardă/ Și sufletul din mine e și sufletul său” („Povestea magului călător în stele”, v.1, p.335), mod de activitate, de dăruire pe care o întâlnim și la compozitorul Eugen Doga (1937): „suflet și gândire în orice notă” [Doga, 2007, p.246]. **Atunci când scrie poetul este cu gândul la cititor, astfel că cele scrise de dânsul au priză la cititor:** „Da! Orice cugetare generoasă, orice descoperire mare porcede de la inimă și apelează la inimă” (Ms.2287, f.11, v.3, p.28). „Textul lui Eminescu, zguduitor, este, într-adevăr, unic. **O asemenea zguduire sufletească, pe care nu o găsim decât la geniile profunde, tulbură, la rându-i, cititorul**” [Paleologu-Matta 2007, p.307].

În gând se află chintesența operei eminesciene

„Principala formă a acțiunii „poetice”, creatoare, e la Eminescu **gândirea**, înzestrată cu însușirile logosului primordial: orice lucru, ca să existe, **trebuie să fie gândit**. În vocabularul specific al poetului, a gândi este sinonim cu a naște, a zămisli” (Ștefan Cazimir) [Cimpoi 2019, p.178]. „**Eminescu caută să surprindă „epoca în gândire” și „spiritul timpului**” [Cimpoi 2019, p.179]. „Trecutul și viitorul apar doar ca reprezentări raționale, ca „gândire” [Cimpoi 2019, p.180]. „În epoca modernității, spune criticul literar elvețian Marcel Raymond (1897-1981), universul este pus sub stăpânirea spiritului, gândirea participând la toate formele și la toate ființările” [Cimpoi 2019, p.178]. „Raporturile dintre noțiuni se datoresc stabilității și permanenței Eului. Eul gânditor stă la temelia cunoașterii, a tuturor reprezentărilor, el aspiră la sinteza gândirii, mijlocește acțiunile de unificare ale intelectului (spontaneitatea cunoașterii, facultatea de a cugeta și de a judeca, de a cerceta, de a „strevede” fenomenele), ducând la unitatea transcendentală a conștiinței de sine” [Cimpoi 2019, p.267].

În gând se află chintesența operei eminesciene [Paleologu-Matta 2007, p.15], „două aspecte ale activității sale, poezia și gândirea, nu pot fi privite separat”, la Eminescu are loc „ruperea frontierelor, slab ținute de altfel, între poezie și filosofie” [Paleologu-Matta 2007, p.15]. **Poezia nu cunoaște segregatie dintre „înăuntru” și „afară”, și prin aceasta ne face să vedem invizibilul.** Poetul nu numai că „vede” invizibilul, ci vede în el adevărul vieții în unitatea ei [Paleologu-Matta 2007, p.139]. **Pentru Eminescu poezia, publicistica, corespondența toate sunt o formă de cunoaștere a Lumii, așa cum este știința.** Departe vedea Bogdan Petriceicu Hasdeu (1838-1907) atunci când nota în necrologul poetului: „Eminescu a lăsat multe versuri admirabile; însă **meritul lui cel covârșitor, un merit de principiu, este acela de a fi voit să introducă și de a fi introdus în poezia românească adevărata cugetare ca fond și adevărata artă ca formă**, în locul acelei ușoare ciripiri de mai-nainte, care era foarte igienică pentru poet și pentru cititor, scutindu-l deopotrivă, pe unul și pe celălalt, de orice bătaie de cap și de orice bătaie de inimă” [Hasdeu 1990, v.1, p.349]. „**Învelișul exterior al poeziei lui** (în sensul semnului lingvistic – sunet, sintaxă), oricât de unic și de armonios și de bogat ar fi el, **e transgresat de un centru spiritual, de o „muzică a gândirii**”, așa a priceput Tudor Vianu (1898-1964) opera

eminesciană. Căci niciodată sonoritățile nu sunt percepute pentru ele înșele. Eufonia lor e depășită de un sens, care e dincolo de partea „ne-sensibilă” a cuvintelor, e o materie ultimă a cânturilor. Dar această materie, „transfinită” dacă putem spune așa, în veșnicul ei zbor, rămâne ea însăși de ne-nțeles”, cum spune chiar Eminescu: „De-i goni fie norocul,/ Fie idealurile,/ Te urmează în tot locul/ Vânturile, valurile./ Ne-nțeles rămâne gândul/ Ce-ți străbate cânturile,/ Zboară vecinic, îngânându-l,/ Valurile, vânturile” („Dintre sute de catarge”, v.1, pp.600-601) [Paleologu-Matta 2007, p.18].

Sublima muzică a gândirii eminesciene

Tot mai mulți oameni doresc să pătrundă această sublimă „muzică a gândirii” eminesciene. Omul, observă cugetătorul de la Ipotești, scrie ce gândește: „Ce are-n gând un om, aceea scrie” („Sonet satiric”, v.1, p.462). **Eminescu a scris ce-a gândit.** Și dacă în casa poeziei eminesciene s-a pătruns inspirat, și nu odată, apoi în cea a gândurilor sale s-a pătruns mult mai rar. **Cunoașterea superficială de către cititor a poeziei, fără înțelegerea mesajului ei sublim a fost marele necaz al poetului:** „În planul lumei sum o greșală (punct fără destin). (Sunt ca un Univers necunoscut)” (Ms.2262, f.2v., „Fragmentarium” 1981, p.77). Eminescu și azi rămâne un univers necunoscut pentru cei care nu depun eforturi susținute de a pătrunde în subtilitățile cugetărilor lui.

Cercetătorii versați ai opereii eminesciene îndeamnă cititorii să „rătăcescă” în enormul „laborator mintal” și să reflecte asupra a ce și cum a gândit mintea celui mai înzestrat gânditor român: „a petrece cu reflexiune coridoarele și încăperile zidirei” („Arta reprezentării dramatice dezvoltată științific și în legătura ei organică” de Enric Theodor Rotscher”, v.4, p.209); „A gândi, în cazul poezilor români reprezentativi, înseamnă și a-l gândi pe Eminescu, a găsi în ființa lui poetică identitatea națională și propria identitate” [Cimpoi 2019, p.763].

Mintea lui Eminescu este mereu inovatoare, deschizătoare de drumuri, descoperitoare de noi sensuri și substraturi ale existenței. Dacă privim la gânduri ca motor al viziunilor, apoi spectrul (curcubeul) de gânduri eminesciene dovedește o viziune largă asupra Lumii. **„Nimic din ce-a căzut pe paginile acestea sacre, n-a fost zvârlit la întâmplare. Aici și piatra e fertilă. Orice sămânță germinează. Apleacă-te și-i vei culege rodul”** [Perpessicius 1981, p.672], [Ștefan 1989, p.69]. Cum poți rămânea „insensibil la bogăția și varietatea gândurilor pe care poți să le cauți, să le găsești” în opera eminesciană [Mihalache 1991, v.2, p.652]. Eseul „Știință și cultură” este un fel de program al laboratorului mintal al poetului, poate că el este **cheia spațiului Eminescu**, evident spațiul informațional al scrierilor poetului gânditor [Drăgănescu 1990, p.184]. Gândirea omului este mai mult decât suflet [Drăgănescu 1990, p.47]. **Spiritul e conștiință vie, activă, e gândire conștientă** [Drăgănescu 1990, p.47]. **„Nu orice minte este spirit, numai cea care este conștientă, cunoscătoare, creatoare, rațională și inovantă”** [Drăgănescu 1990, p.47]. **Mintea lui Eminescu a fost una cu conștiința vie, cunoscătoare, creatoare, cu tensiune filosofică, rațională și inovantă** [Drăgănescu 1990, p.246]. Informația e memorie și proces [Drăgănescu 1990, p.241].

„Eminescu exprimă o largă, atotcuprinzătoare gamă de stări spirituale ale omului gânditor” [Ștefan 1989, p.64]. **„Lumile poeziei eminesciene se păstrează în ființă**

în măsura în care ele se gândesc sau sunt gândite” [Petrescu I. 1978, p.47]. „**Gândirea sa a fost înscrisă ca un itinerar obligatoriu al cunoașterii**” [Paleologu-Matta 2007, p.306].

Eminescu e-n toate ce-a gândit. Rege al cugetării omenești

Eminescu se identifică cu tot ce a gândit, el e-n toate ce-a gândit, aceasta fiind proiecția adevărată a geniului poeziei noastre: „Când omul risipitu-i, în lut fără suflare,/ Sufletul în afară rămâne surd și orb:/ Un cântec fără arpă, o rază fără soare./ Un murmur fără ape, e suflet fără corp,/ Dar înăuntru-i este o lume-ntinsă mare,/ Aievea-i pentru dânsul. Cum picături ce sorb/ Toate razele lumii într-un grăunte uimit,/ În el îs toate, dânsul e-n toate ce-a gândit” („Povestea magului călător în stele”, v.1. p.324); „Cum Dumnezeu cuprinde cu viața lui cerească/ Lumi, stele, timp și spațiu ș-atomul nezărit,/ Cum toate-s el și dânsul în toate e cuprins,/ Astfel tu vei fi mare ca gândul tău întins” („Povestea magului călător în stele”, v.1, p. 324).

Cei care l-au cunoscut pe poet sau i-au înțeles cât de cât mesajele rămân fascinați de tot ce a cugetat poetul: „mergea totdeauna privind în pământ, cu capul puțin aplecat în jos și mai totdeauna gânditor” [Eminescu Matei 1991, v.2, p.384]; „**adâncimea fascinantă a gândurilor lui mă umplea de un fior mistic, de o admirație extatică**” [Vlăhuță 1990, v.1, p.266], el „**își căuta refugiul într-o lume mai potrivită cu el, în lumea cugetării și a poeziei**” [Măiorescu 1990, v.1, p.289; 1989, p.338]. **Eminescu era „o necunoscută vibrație de gândire și de sentiment**” [Vlăhuță 1971, p.216], „**era un om ce nu mai trăia cu corpul, ci numai cu mintea**” [Xenopol 1991, v.2, p.378]. „**El era filosof și poet. Trăia mai mult cu dânsul și în lumea gândirilor. Zgomotul lumii reale rareori îl putea răpi**” [Laurian 1990, v.1, p.347]. **Eminescu a fost un „creier gânditor**” (Noica) [Cimpoi 2019, p.217]. „Dar e un creier... într-un om, sub o vibrație umană față de tot ce e cultură” [Noica, „Introducere la miracolul eminescian”, 1994, pp.162-163], [Cimpoi 2019, p.217], **sincronizat cu gândirea lumii contemporane lui:** „sincronizarea gândirii eminesciene cu ora modernă a culturii europene” [Cimpoi 2019, p.170].

Toate aceste lucruri i-au adus calificativele de: „poet cugetător” (Călinescu) [Drăgănescu 1990, p.173]; „**gânditor profund**” [Mistakidis 1991, v.2, p.510]; „**cugetător de înaltă clasă**” [Perpessicius 1991, v.2, p.515]; „**puternicul cugetător**” [Bădescu 1991, v.2, p.374], „**rege al cugetării omenești**”: „Rege el însuși al cugetării omenești, care alt rege ar fi putut să-l distingă?” [Măiorescu 1989, p.335; 1990, v.1, p.288]; „La întoarcere mai încălzește-ne mintea și inima cu o rază din geniul d-tale poetic, care pentru noi este și va rămânea cea mai înaltă încorporare a inteligenței române” [Măiorescu 1990, v.1, p.310]; „**regele gândurilor înalte și al poeziei române**” [Ștefanelli 1971, p.188].

Eminescu era „al gândurilor Domn” (Amor? O, ce amară fericire...); „evocarea argheziană caută să se apropie de muntele Eminescu „zărit în dezordine și răzleț” [Cimpoi 2019, p.750]. Rosa del Conte (1907-2011), cercetătoare italiană, Membru de Onoare al Academiei Române, vede în cele scrise de Eminescu „**unitatea gândirii**” și „**unitatea estetică a operei realizate**” [Cimpoi 2019, p.441].

Gândirea - steaua de zenit a cerului eminescian

Gândirea este steaua de zenit a cerului eminescian: „De-aceea-ntreb gândirea-mi ca-să-mi răspund-anume/ Din marea cea albastră, care e steua mea?/ E acel trandafir roșu, ce

mut duios-uimit/ Lucește-un gând de aur deasupra-mi în zenit?” („Povestea magului călător în stele”, v.1, p.320), **steaua care s-a aprins în zorii tinereții poetului:** „Cu gândiri și cu imagini/ Înnegrit-am multe pagini:/ Ș-ale cărții, ș-ale vieții,/ Chiar din zorii tinereții” („Cu gândiri și cu imagini”, v.1, p.491). **„Aceasta-i steaua ce va duce nava”** („Decebal”, v.2, p.307). **„Capacitatea lui fenomenală de gândire, semănând cu o expediție militară, îl împinge spre necunoscut și-l cufundă în „nemargini de gândire”** [Paleologu-Matta 2007, p.13]. „Ființa romantică este cea care cunoaște o deschidere perspectivică sub semnul libertății și independenței, al dinamismului și procesualității, al cosmicității, universalității și al „nemarginilor gândirii” [Cimpoi 2019, p.900]. Romanticul Eminescu, care permanent explora adâncul și înaltul, are în Elveția, la Vevey, localitate situată pe malul lacului Lemán, un bust cu soclul din clituri de cărți din bronz (ce simbolizează setea nepotolită a poetului de a cunoaște Lumea), realizat de sculptorița Andreia Bove (1935), pe bust scrie simplu „The last romantic” („Ultimul romantic”). În fața bustului stau neclintiți munții și marea (lacul Lemán). **Eminescu „răstoarnă muntele gândirii în marea închipuirii”** [Xenopol 1991, v.2, p.387].

Gândirea fiind uimirea cea mare a poetului: „Te miră de gândire-ți, tresai la al tău glas” („Gemenii”, v.1, p.615). **Înțelegându-și menirea în viață, stăpânit de „demonismul cugetărilor”** („Arta reprezentării dramatice dezvoltată științific și în legătura ei organică” de Enric Theodor Rotscher”, v.4, p.278), **Eminescu închină viața cugetării:** „Închin viața cugetărei – un Pitagoras modern!” („Antropomorfism”, v.1, p.387). **Cugetările nu-i părăseau mintea nici pentru o clipă:** „Toată ziua aceste cugetări nu-i putură ieși din minte” („Avatarii faraonului Tla”, v.2, p.117). **Gândul poetului fiind mereu îndreptat spre ceva:** „Să-i fi rămas cu sete gândirea la ceva” („Bogdan Dragoș”, v.2, p.389). **Gândurile trec prin mintea poetului neconținut, ca la Hamlet:** „neîntreruptă gândire” („Arta reprezentării dramatice dezvoltată științific și în legătura ei organică” de Enric Theodor Rotscher”, v.4, p.281). **Eminescu întrecându-se în ale gândirii cu caracterele mari ale lumii:** „tu numai stai vecinic să întrebi./ Tu numai îți pui vorba și gândul la cântari./ Tu numai vrei a-ntrece caracterele mari” („Urât și sărăcie”, v.1, p.572). **Are plăcerea de „gustare a acelor creațiuni mari”** („Arta reprezentării dramatice dezvoltată științific și în legătura ei organică” de Enric Theodor Rotscher”, v.4, p.202). **Cugetătorul de la Ipotești petrece viața mai mult în gândire:** „Pe gânduri ziua, noaptea în veghere,/ Astfel viața-mi tot în chinuri trece” (Pe gânduri ziua...”, v.1, p.456); „Aș vrea să nu mai stai/ Pe gânduri totdeauna” („Luceafărul”, v.1, p.159); „ci tot te mai gândești?” („Bogdan Dragoș”, v.2, p.389). **În tot ce scria Eminescu punea accentul pe gând, capul mereu îi era împovărat, populat de gânduri:** „Când am plecat eu fruntea cu-a gândului povară” („Cum universu-n stele...”, v.1, p.342); „Ochii? Câte dulci imagini au sorbit a lor lumine!/ Capul? O, de câte gânduri el a fost împopulat!/ Inima? Câtă simțire frământat-a ea în sine?! Sufletul? Câte speranțe, câte visuri a păstrat?! Și azi nimic. Lumea gândirei e o lume sfărâmată,/ De lemnoasa mân-a morții inima e stoars-acum” („La moartea lui Neamțu”, v.1, p.230), **încăperile minții erau arhipline de gânduri:** „A frumuseții haruri goale ce simțirile-i adapă,/ Încăperile gândirii mai nu pot să le încapă” („Călin (file din poveste)”, v.1, p.93); „Luna pe cer trece-așa sfântă și clară,/ Ochii tăi mari caută-n frunza cea rară,/ Umezi se nasc stele pe bolta senină,/ Pieptul de dor, fruntea de gânduri ți-e plină” („Eco”, v.1, p.265); „Luna pe cer trece-așa sfântă și clară,/ Ochii tăi caută-n frunza cea rară,/ Stelele nasc umezi pe bolta senină,/ Pieptul de dor, fruntea de gânduri ți-e

plină” („Sara pe deal”, v.1, p.196), „**capul plin de imagini și motive**” [Cremnitz 1990, v.1, p.273], **în el sălășluia „o comoară de gânduri**” [Laurian 1990, v.1, p.347], „**un univers de gânduri**” [Demetrescu 1991, v.2, p.372]. **Pe frunte poetul purta diademă de foc:** „Ai pune pe-a mea frunte în vise de mărire/ Un diadem de foc” („Amorul unei marmore”, v.1, p.53). „**Eminescu recunoștea ca importanță în poezie în primul rând cugetarea**” [Tudoran 1991, v.2, p.597], „**caută o formă personală și adecvată gândirii sale; se caută pe sine însuși. Și s-a găsit**” [Rădulescu-Motru 1991, v.2, p.401]. „**Eminescu a fost primul care a deschis acestor gânduri și acestor doruri o poartă de intrare spre o viață durabilă**” [Rădulescu-Motru 1991, v.2, p.401]. **Veșnic va dura „chintesența cugetărilor lui Eminescu**” [Laurian 1990, v.1, p.347].

O excursie prin laboratorul de creație eminescian

O excursie prin laboratorul de creație eminescian nu e atât de simplă, după cum ar părea la prima vedere, fiindcă avem aici de a face nu cu un simplu laborator, ci cu o imensă uzină de depozitare, producere și prelucrare a gândurilor. Un continent de inteligență, cu escadre de nave încărcate cu gânduri ancorate în porturi: „Atuncea ea în lumea mea se plimbă,/ Cu-a gândurilor mele navă merge/ Și al ei suflet pe al meu și-l schimbă” („Oricare cap îngust”, v.1, p.516); „Corabia vieții-mi, grea de gânduri” („Rime alegorice”, v.1, p.444). **Pe teritoriul acestei uzine, unde te întorci peste tot dai de gânduri și gânduri:** „O nu! taci! ce de gânduri prin mintea mea îmi trec” („Grue Sânger”, v.2, p.341); „Ce de gânduri prin mintea mea mai trec” („Bogdan Dragoș”, v.2, p.375). **Gândurile sunt materia primă în baza căreia funcționează această gigantică uzină intelectuală eminesciană:** „Moara e netrebuincioasă dacă nu există grâul necesar care să se macine, și fabrica de bumbac face sărbătoare când nu există bumbac care să se toarcă și să se țasă” (Ms.2257, v.4, p.418), **un imperiu de gândire:** „Puțin era și avea să-și rezeme capul greu de cugetările unui imperiu pe perina păcii eterne... Eterne?... Ah, nu cuteza s-o spere” („Avatarii faraonului Tla”, v.2, p.109),

Năvala gândurilor

Libere și de o mare întindere și mobilitate, gândurile vin: „Nici în gând nu mi-a venit” („Lais”, de Karl Saar, v.4, p.529); „Pân’ nu ți-a veni în gând/ Unde-am fost și unde sunt” („Călin Nebunul”, v.1, p.405), **trec:** „Nici prin gând nu mi-a trecut” („Avatarii faraonului Tla”, v.2, p.128); „Uitarea le închide-n scriin/ Cu mâna ei cea rece,/ Și nici pe buze nu-mi mai vin,/ Și nici prin gând mi-or trece” („S-a dus amorul”, v.1, p.168); „Deodată trece-o cugetare./ Un vâl pe ochii tăi fierbinți” („Atât de fragedă...”, v.1, p.122), **purtate de vânturile libertății:** „Pe-a vânturilor gânduri eu gândul meu îl duc” („Mira”, v.2, p.241); „Părea că fața pustiului se ia după urmele lui și zbură ca un gând, ca o vijelie, printre volburile de nisip ce se ridicau în urmă-i” („Făt-Frumos din lacrimă”, v.2, p.192), **trec valuri:** „Și prin valuri de gândire mitici stânce se sulev” („Memento mori”, v.1, p.311), **trec stoluri:** „păsările trec./ Peste vârful de rămurele/ Trec în stoluri rândurele./ Ducând gândurile mele/ Și norocul meu cu ele./ Și se duc pe rând, pe rând/ Zarea lumii întunecând” („Ce te legeni...”, v.1, p.187); „Un stol de gânduri aspre trecu peste-a lui frunte” („Strigoii”, v.1, p.103), **trec popoare:** „Un grăunte de-ndoială mestecat în adevăruri/ Și popoarele-mi de gânduri risipescu-se în vânt” („Memento mori”, v.1, p.311), **se mișcă lent:** „Și la ureche

dulce să-i repet/ Cântul, ce-n gândul meu se mișcă-ncet” („Aveam o muză”, v.1, p.247), **trec iute**: „prin mintea lui trec iute, turburi, amestecate, toate întâmplările abia trecute” („Sărmanul Dionis”, v.2, p.82), **zboară**: „Codrii de secolii, oceane de popoare/ Se întorc cu repejune ca gândirile ce zboară” („Memento mori”, v.1, p.275); **zboară pe aripi de flori**: „Pe-aripi de flori/ Atinge ușoară, cu gândul,/ Pământul” („Ondina” (Fantasie), v.1, p.205), **sunt duse de stele**: „El trece dus pe steaua ce zboară ca un gând” („Povestea magului călător în stele”, v.1, p.331).

Gândurile nu-i dau pace: „Mi-era cu neputință să mai închid ochii de gânduri” („Geniu pustiu”, v.2, p.36), **îl ademenesc**: „Când știi că visu-acesta cu moarte se sfârșește,/ Că-n urmă-ți rămân toate astfel cum sunt, de dregi/ Oricât ai drege-n lume – atunci te obosește/ Eterna alergare... ș-un gând te-ademeneste:/ Că vis al morții-eterne e viața lumii-ntregi” („Împărat și proletar”, v.1, p.84), **îl răscolesc**: „Și, ca oceanul negru, răscolit de visuri grele” („Memento mori”, v.1, p.285), **îl gonesc**: „Acolo, gonit de soarte și de gânduri, el adoarme” („Memento mori”, v.1, p.309), **îl prigonesc**: „Acolo prigunit stă de visuri și de gânduri” („Povestea magului călător în stele”, v.1, p.333), **îl exilează**: „Exilat în stânce sure și-n titanica-i gândire/ Ca Prometeu ce-a-adus lumii a luminei fericire” („Memento mori”, v.1, p.309), **îl bat**: „Inimă făr’ de nădejde, suflete bătut de gând” („Călin (file din poveste)”, v.1, p.95); „Creșteți, flori, cât gardurile./ Să vă bată vânturile./ Ca pe mine gândurile!” („Lirica populară” „Familiale, căsătorie”, v.2, p.493), ca în cântecele populare: „Jelui-m-aș și n-am cui/ Jelui-m-aș codrului:/ Codru-i jalnic ca și mine/ Căci nici frunza nu-i rămâne/ Numai grele plumburele/ Să le bată vânturi grele./ Vremurile, vânturile./ Ca pe mine gândurile” [Paleologu-Matta 2007, pp.254-255], **îi provoacă dureri**: „Gândind la tine frunte-acum mă doare” („Gândind la tine”, v.1, p.454), **îl ard**: „ardeau ca un jăratec lumea gândurilor mele” („Lais”, de Karl Saar, v.4, p.544); „mintea mea aprinsă alerga iute” („Histrio”, de Guilom Jerwitz, v.4, p.518), **îl fac să plângă**: „Plânge... nu de-al vostru șuier./ Ci de propriile gânduri” (Ms.2278, f.58, [„Țiștiit-ați comediantul...”]); „Lida vede-icoana mării/ Și pe fața-i plâng gândiri” („Lida”, v.1, p.204), **îi trezesc dorul de ducă**: „Și gem în lyrele blânde, sonore./ Ascunse gândure de dor de ducă/ Triste și palide ca o nălucă” („Ondina” (Fantasie), v.1, p.206), **îi cer veșmântul vorbirii**: „Ca și flori în poarta vieții/ Bat la porțile gândirii./ Toate cer intrare-n lume./ Cer veșmintele vorbirii” („Criticilor mei”, v.1, p.194).

Care gânduri sunt acasă la poet?

Să citim cu atenție opera eminesciană „spre a afla care gânduri sunt acasă” („Avatarii faraonului Tla”, v.2, p.120). Simplist, gândurile poetului putem să le clasificăm în două categorii.

Gânduri bune, luminoase, înălțătoare

Din prima categorie fac parte gândurile bune, lucide, luminoase, pătrunzătoare: „Una-i lumea-nchipuirii cu-a ei mândre flori de aur./ Alta unde cerci viața s-o-ntocmești, precum un faur/ Cearc-a da fierului aspru forma cugetării reci” („Memento mori”, v.1, p.274); „Tu cugeți. Cugetarea cu raze reci pătrunde./ Lovește chipul dulce creat de fantazie” („Povestea magului călător în stele”, v.1, p.336), **bine chibzuite, echilibrate**: „Nici încline a ei limbă/ Recea cumpăn-a gândirii/ Înspre clipa ce se schimbă/ Pentru masca fericirii./ Ce din

moartea ei se naște/ Și o clipă ține poate” („Glossă”, v.1, p.175); „tu numai stai vecinic să întrebi./ Tu numai îți pui vorba și gândul la cântari./ Tu numai vrei a-ntrece caracterele mari” („Urât și sărăcie”, v.1, p.572); „nu e în stare a dezechilibra gândirile noastre” (Ms.2275B, v.3, p.118), **corect cugetate și bine scrise**: „asta a fost totodată impulsul de căpetenie care-l va face să vă dea niște articole într-adevăr bine scrise și corect cugetate” („Scrisoare către Iacob Negruzzi, 16/4 septembrie 1870, v.3, p.380), **ingenioase**: „Nici o vorbă nu va ieși din gura lui care să nu cuprindă un mister, o cugetare ingenioasă, cu sute de aluziuni la sute de lucruri. Tot ce va zice vor fi sentențe de cea mai înaltă adâncime” („O alegorie veche și pururea nouă” de Balthasar Gracian”, v.4, p.623), **noi**: „Gânduri nouă smulge tu din liră-mi”; „Liră de argint Sihleanu” („Epigonii”, v.1, p.60); „Și cânturi nouă smulge tu din liră-mi” („Sonete”, v.1, p.124), **proaspete, doritoare de viață, purtătoare de lamura vieții**: „Căci lamura vieții ați strâns-o în gândire/ I-ați dat o haină scumpă de neîmbătrânire./ Oricum se schimbă vremea, oricum se primenește./ În dreapta-vă oglindă oricând se regăsește./ Căci partea-adevărată și cea nepieritoare/ E orișicând aievea și nici în scrieri moare” („Ciudat izvod e omul...”); „Toată cugetarea ei se-mprospătase, toate visele ei deveneau splendide și doritoare de viață” („Cezara”, v.2, p.105); „Somn./ Tu al nopților domn!/ Ni dă prin a gândului ceață/ Viață” („Mureșanu”, v.2, p.281).

Gânduri curate: „Materia, obiectul logicii, este de domeniul gândirii curate” („Prelegerile dlui T. Maiorescu”, v.7, p.176), **pline de demnitate**: „A cântărilor suspine/ Dispărură rânduri-rânduri./ Ei rămân cu dulce bine/ Și înșiră mândre gânduri” („Miron și frumoasa fără corp”, v.1, p.442), **morale**: „O garanție pentru curățenia principiilor este numai în cugetul moral și într-o cunoștință care să stea la înălțimea aceluia cuget” („Arta reprezentării dramatice dezvoltată științific și în legătura ei organică” de Enric Theodor Rotscher”, v.4, p.303), **treze**: „Cezarul trece palid, în gânduri adâncit;/ Al undelor greu vuiet, vuirea în granit/ A sute d-echipajuri, gândirea-i n-o înșală” („Împărat și proletar”, v.1, pp.81-82), **pline de iubire**: „Cum universu-n stele iubește noaptea clară./ Cu toate-a mele gânduri astfel eu te-am iubit” („Cum universu-n stele...” v.1, p.342); „Blonda Lid-amor gândește./ Marea vede chipu-i pal/ Și-n adâncu-i zugrăvește/ Prin ruini un ideal” („Lida”, v.1, p.204), **de dor**: „El zboară, gând purtat de dor” („Luceafărul”, v.1, p.162) („Starea de dor a oferit poetului genial suportul prielnic investirii poetului tradițional cu valențele unei gândiri însetate de absolut” [Drăgan 1989, p.168]. Sinteza termenilor dor - gând pare a fi o „rezolvare” poetică a unei obsedante „cumpene” eminesciene: clipă - eternitate [Drăgan 1989, p.168]), **adânci**: „O gândire adâncă părea că o cuprinsese” („Geniu pustiu”, v.2, p.16); „În moartea lui e ceva sfânt și mare/ E o gândire-adâncă și-ndrăzneată” („Demonism”, v.1, p.254); „Când ochiul tău cel mândru străluce în afară./ Întunecând privirea-mi, de nu pot să văd încă/ Ce-adânc trecut de gânduri e-n noaptea lui adâncă” („Nu mă înțelege”, v.1, p.197); „Apoi șezu la masă și gândi adânc” („La aniversară”, v.2, p.151); „gândiri adânci găsește” („Mira”, v.2, p.256), **complicate**: „Cum arată el? întrebă bătrânul, preocupat cum se vede de-o cugetare complicată” („Sărmanul Dionis”, v.2, p.80), **îndrăznețe, temerare**: „E o gândire-adâncă și-ndrăzneată” („Demonism”, v.1, p.254); „Orbul sculptor în chilie pipăie marmura clară./ Dalta-i tremură... înmoaie cu gândirea-i temerară/ Piatra rece” („Memento mori”, v.1, p.283), **puse în mișcare de „morișca intelectuală”**: „Oricât de bună morișcă intelectuală ar avea, ea se strică cu vremea și ea devine incapabilă de a afla adevărul” („Icoane vechi și icoane noi”, v.5, p.432), **săltate de al „minții scriptet”**: „Cu evlavie adâncă ne-nvârteau al

minții scripet./ Legănând când o planetă, când pe-un rege din Egipt” („Scrisoarea II”, v.1, p.135), **șintitoare spre lucruri importante, magistrale:** „Ce frumoasă este, gândi el înfiorat” („Moartea Cezarei”, v.2, p.107); „O caut, gându-mi și-o-nchipuiește” („Din lyra spartă...”, v.1, p.213); „Ci voi să-mi caut pe-ntinsa lume/ O frunte albă să o desmierd/ Și-n ea gândirea mea să o pierd./ Cum pierde-un eco pribeagul nume” („Phylosophia copilei”, v.1, pp.215-216), **zâmbitoare:** „gânduri zâmbitoare” („Mira”, v.2, p. 256), **dulci:** „Iar gândirea ei cea dulce/ N-o mai lasă să se culce” („Peste codri sta cetatea...”, v.1, p.647); „Ca dulci gânduri de poet” („La o artistă”, v.1, p.51), **setoase de mângâiere, chemătoare:** „Zi și noapte stă la tine/ Al meu gând nemângâiet./ Căci tot sufletul-mi te cere/ Și în gând te chem încet” („Mureșanu”, v.2, p.288), **fericite:** „Făt-Frumos se avântă pe el și-n răstimpul câtorva gânduri fericite ajunse la castelul încolțit al Genarului” („Făt-Frumos din lacrimă”, v.2, p.194), **stabile:** „Ci cumpăna gândirii-mi și azi nu se mai schimbă/ Căci între amândouă stă neclintita limbă” („Se bate miezul nopții...”, v.1, p.180), **liniștite:** „Tu știi să judeci și știi că nefericirea/ Ades scrântește șirul gândirii și o face/ Să meargă tocmai contra la calea ceea care/ Ar trebui s-urmeze” („Andrei Mureșanu”, v.2, p.274), **senine:** „Te văd adesea frunte senină/ Ca și gândirea lui Dumnezeu” („Amicului F.I.”, v.1, p.57); „Căci pentru care altă minune decât tine/ Mi-aș risipi o viață de cugetări senine” („Nu mă înțelege”, v.1, p.197); „Căci pentru care altă minune decât tine/ Mi-aș risipi o viață de cugetări senine” („Nu mă-nțelege”, v.1, p.627), **limpezi:** „o limpezime dumnezeiască e în fiecare șir” („Sărmanul Dionis”, v.2, p.70), **luminat:** „Iar pe-un divan, ascuns între perdele/ Albastre, înfoiate și cu stele./ Ședea regina basmelor măiastră -/ Lumina lumea gândurilor mele” („Rime alegorice”, v.1, p.447), **istorice:** „Din ruinele gândirii-mi, o, răsari, clar ca un soare./ Rupe valur’le d-imagini, ce te-ascund ca pe-un fantom;/ Tu ce scrii mai dinainte a istoriei gândire,/ Ce ții bolțile tăriei să nu cadă-n risipire,/ Cine ești?... Să pot pricepe și icoana ta... pe om” („Memento mori”, v.1, p.310), **gândiri de preot:** „Și-n fruntea mea, oglindă a lumilor senine,/ Aveam gândiri de preot și aveam puteri de regi” („Cum universu-n stele...”, v.1, p.342), **de împărat poet:** „Venere, marmură caldă, ochi de piatră ce scânteie./ Braț molatic ca gândirea unui împărat poet./ Tu ai fost divinizarea frumuseții de femeie” („Venere și madonă”, v.1, p.58), **regii, care-i seamănă drumul cu roze:** „Învăluit în maiestatea tăcerii/ Stă-mpăratul./ Vezi-l atins de umbra gândirilor regii!/ Vorba-i va să fie o rază-n lume;/ Orele lui sunt izvoare la anii istoriei” („Murmură glasul mării”, v.1, p.357); „– Astfel pe-unde de popoară/ Umbra gândurilor regii se aruncă-ntunecat” („Egiptul”, v.1, p.68, „Memento mori”, v.1, p.277); „Ai vedea în ea crăiasa lumii gândurilor tale” („Scrisoarea V”, v.1, p.150); „Umbra gândurilor regii se aruncă-ntunecat” („Egiptul”, v.1, p.68); „Voi urmați cu răpejune cugetările regine,/ Când plutind pe aripi sânte printre stelele senine,/ Pe-a lor urme luminoase voi asemenea mergeți!/ Cu a ei candelă de aur palida înțelepciune/ Cu zâmbirea ei regală, ca o stea ce nu apune./ Lumina a vieții voastre drum de roze semănat” („Epigonii”, v.1, pp.62-63), **de geniu:** „A geniului imperiu: gândirea lui/ anume; A sufletului spațiu e însușii el./ Ca grâu vei sămăna în ceruri a gândurilor sume/ Și-atunci realizate vor fi, vor sta mereu./ Că-n lumea dinafară tu nu ai moștenire/ A pus în tine Domnul nemargini de gândire./ În aste mari nemargini unde gândiri ca stele/ Lin înfloresc, miriade s-amestecă, contrag;/ Zidite-n dome mândre, de cugetări castele/ Se darmă la suflarea-ți și-n taină se desfac/ Sau la dorința-ți numai se mișcă ca mărgele/ Și sub cântări, ce vibră – se-ntunecă și tac;/ Astă nemărginire de gând ce-i pusă-n tine/ O lume e în lume și în vecie ține” („Povestea magului călător în stele”,

v.1. pp.323-324), **de proroc:** „Gândul lui – o prorocire, vorba lui – mărgăritar;/ Și l-aude valea-adâncă și l-aud stelele multe” („Memento mori”, v.1, p.302); „Care-i scopul vieții mele;/ De ce gându-mi e proroc;/ De ce știu ce-i scris în stele;/ Când în van lumea o-nvoc” („Cântecul lăutarului”, v.1, p.242), **de titan:** „Exilat în stânce sure și-n titanica-i gândire;/ Ca Prometeu ce-a-adus lumii a luminei fericire;/ De pe-o piatră el privește lingușirea mării-adânci;/ Acolo, gonit de soarte și de gânduri, el adoarme;/ Cu durere-adâncă marea vrea pământul să-l răstoarne -/ Și izbea mugind de doliu în mormântul lui de stânci” („Memento mori”, v.1, p.309); „Găsești în lume oameni cu mințile oculte/ Cari cunosc a lumii gândire de titan;/ Să știi însă că oamenii în veci nu vor s-asculte/ Și-n basme au un nume: li zice năzdrăvan;/ La gânduri uriașe a lor minte asudă;/ Da oamenii-i înconjur și nu vor să-i audă” („Povestea magului călător în stele”, v.1, p.322) (Eminescu într-adevăr dădea dovadă de o minte excepțională, de titan: „Scrisorile sale arată o superioritate de gândire, o-nlesnire de pătrundere a celor mai grele chestiuni, eleganță și spirit de sarcasm care dovedesc până și în mucul condeiului pe omul mare” ([„E clar că un stat...”, v.7, p.161), **de înger:** „Un înger a fost, un înger cum îl cugetă dumnezeu numai o dată în mijlocul eternității sale fără margine” („Geniu pustiu”, v.2, p.23); „Voi, ce-uniți tot universul în zâmbirea minții scurte;/ Ce cauți gândiri de înger -n ochii mari vă par/ Două nopți însprâncenate” („Antropomorfism”, v.1, p.392); „Fața-n văl de gând și nourii/ Al serafilor monarc” („Cine-i?”, v.1, p.217), **gânduri divine:** „Ce-n stele senine/ Nu-i scris – eu nu pot ști. Sunt scrieri streine/ Gândite de Domn-ntr-a sorilor nimb” („Povestea magului călător în stele”, v.1. p.327), **care „divinizează sufletul”,** fiind inseparabile de formația de sine [Paleologu-Matta 2007, p.13]. **La „conștiința nemuririi” geniul ajunge prin „nemărginirea gândirii”** [Tudoran, 1981, p.153], „nemurirea să fie umbra gândirii lui” [Tudoran, 1981, p.113].

Pe poet îl vizitau gânduri cutremurătoare, înălțătoare: „Ah! de-aș muri... tu, înger, fără să știi vodată/ Că te-a iubit acela, ce zace în pământ;/ C-un rai întreg de visuri, cerimea înstelată/ De cugetări înalte cu dânsu-i îngropată;/ Că acea lume-ntinsă ție-a fost închinată” („O arfă pe-un mormânt”, v.1, p.350); „Ah, ce fioros de dulce de pe buza ta cuvântu-i-!/ Cât de sus ridici acuma în gândirea ta pe-o roabă;/ Când durerea ta din suflet este singura-mi podoabă” („Scrisoarea IV”, v.1, p.146), **gânduri de foc:** „Gravau în piatra rece gândirea lor de foc” (Ms.2254, f.16v.) [Cimpoi 2019, p.547], **gânduri mari:** „Și atunci apare Roma în uimita omenire;/ Gânduri mari ca sori-n caos e puternica-i gândire/ Și ce zice-i zis pe veacuri, e etern, nemuritor;/ Iar popoarele-și îndreaptă a lor suflete mărețe;/ A lor fapte seculare, uriașele lor viețe;/ După căi prescrise-odată de gândirea-ăstui popor” („Memento mori”, v.1, p.285), **uriaeșe:** „Cine-a pus aste semințe ce-arunc ramure de raze;/ Într-a caosului câmpuri, printre veacuri numeroase;/ Ramuri ce purced cu toate dintr-o inimă de om?/ A pus gânduri uriașe într-o țeastă de furnică;/ O voință atât de mare-ntr-o putere-atât de mică;/ Grămădind nemărginirea în sclipitu-unui atom;/ Vai! în van se luptă firea-mi să-nțeleagă a ta fire!/ Tu cuprinzi întregul spațiu cu a lui nemărginire/ Și icoana-ți n-o inventă omul mic și-n margini strâns;/ Jucăria sclipitoare de gândiri și de sentințe;/ Încurcatele sofisme nu explică a ta ființă/ Și asupra cugetării-ți pe mulți moartea i-a surprins” („Memento mori”, v.1, p.310), **mărețe:** „Gândurile-ți mărețe în gândul meu cuprind;/ La sufletu-ți de flăcări eu sufletu-mi aprind” („Mureșanu”, v.2, p.292), **puternice:** „din cugetările noastre vom adânci mări cu mii de undoiete oglinzi” („Sărmanul Dionis”, v.2, p.74); „Oamenii au făcut chipuri ce-ți ziceau că-ți seamăn ție;/ Te-au săpat în munți de piatră, te-au sculptat într-o cutie;/ Ici erai zidit din

stânce, colo-n aşchii de lemn sfânt;/ Ş-apoi vrură ca din chipu-ţi să explice toate. Mută/ La rugare şi la hulă idola de ei făcută/ Rămânea!... Un gând puternic, dar nimic – decât un gând” („Memento mori”, v.1, pp.310-311); „N-a fost om acel ce cade, ci a veacului gândire/ A trăit în el... Cu dânsul cartea lumii iar s-a-nchis” („Memento mori”, v.1, p.309), **geniale**: „pe a cărui frunte Dumnezeu a scris geniul” („Geniu pustiu”, v.2, p.8), **nobile**: „Gândiri de-o nobilă, naltă răscoală:/ Întoarcerea la fire şi dreptate” („Demonism”, v.1, p.254); „- Orice gând ai, împărate, şi oricum vei fi sosit./ Cât suntem încă pe pace, eu îţi zic: Bine-ai venit!” („Scrisoarea III”, v.1, p.139); „Începe a fi nobil şi generos în cuget” („Andrei Mureşanu”, v.1, p.272); „Gândiri de-o nobilă, naltă răscoală:/ Întoarcerea la fire şi dreptate” („Demonism”, v.1, p.254), **psalmice**: „Solomon, poetul rege, tocmind glasul unei lire/ Şi făcând-o să răsune o psalmodică gândire,/ Moaie-n sunetele sfinte degetele-i de profet” („Memento mori”, v.1, p.279), **realizabile**: „- Nu vezi, tu, Mario, că tot ce gândesc eu îngerii îndeplinesc în clipă?” („Sărmanul Dionis”, v.2, p.76); „valurile ascultătoare mânu neporuncite, după gândirea noastră, luntrea cea aurită” („Umbra mea”, v.2, p.86), **răzbătătoare de nemargini**: „Şi prin părţi/ Necunoscute-a lumii gândirea lui pribeagă/ Străbate cu-aripi mândre nemărginirea-ntreagă” („Povestea magului călător în stele”, v.1, p.338), **nemuritoare**: „Gânduri mari ca sori-n caos e puternica-i gândire/ Şi ce zice-i zis pe veacuri, e etern, nemuritor” („Memento mori”, v.1, p.285); „Să văd trecând în haină convenită/ Acele gânduri, ce-atunci când apar/ Nemuritoare par” („O, te-nsenină, întuneric rece...”, v.1, p.252); „Şi-n uimire/ Cugetă – de au fost popul destinat spre nemurire” („Memento mori”, v.1, p.304); „Din agheazima din lacul, ce te-nchină nemurirei,/ E o picătură-n vinul poeziei ş-a gândirei/ Dar o picătură numai” („Memento mori”, v. 1, p. 313); „- O, Adonai! Al cărui gând e lumea/ Şi pentru care toate sunt de faţă./ Ascultă-mi ruga, şterge al meu nume/ Din a veciei carte mult măreaţă” („Fata-n grădina de aur”, v.1, p.426). **Gânduri care niciodată nu apun**: „Nimeni soarele n-opreşte să apuie-n murgul serei,/ Nimeni Dumnezeu s-apuie de pe cerul cugetării” („Memento mori”, v.1, p.312), **a căror urme nu le poate şterge nici timpul**: „Zadarnic şterge vremea a gândurilor urme!/ În minte-mi eşti săpată ca-n marmura cea rece,/ Uitatea mână-n noapte a visurilor turme/ Şi toate trec ca vântul – dar chipul tău nu trece” („Zadarnic şterge vremea”, v.1, p.479).

Gânduri cu mare încărcătură filosofică: „Era frumos – de-o frumuseţe demonică. Asupra feţei sale palide, musculoase, expresive se ridică o frunte senină şi rece ca cugetarea unui filosof” („Geniu pustiu”, v.2, p.8); „o cugetare semifilosofică îi trecu prin minte” („Moartea Cezarei”, v.2, p.105), **încărcate cu vise şi idei**: „Un vis purtam în fiecă gândire,/ Cum lacul poartă-o stea pe orice val;/ Astfel duceam viaţa-mi poleită/ De raza lumii şi de aur pal/ În văi de vis, în codri plini de cânturi,/ Atârnau arfe îngereşti pe vânturi” („O, n-Ńtelepciune, ai aripi de ceară!”, v.1, p.562), **pline de înţelepciune**: „Dar nu se miră lumea de braţu-i ce supune,/ Ci de-a lui adâncă şi dreaptă-nţelepciune” („Povestea magului călător în stele”, v.1, p.314), **cuprinzătoare de Univers**: „În fruntea lui e strânsă un ev de-nţelepciune,/ Viaţa lumii toate în minte-i a-ncăput” („Povestea magului călător în stele”, v.1, p.316); „Vezi icoana unui secol lângă chipul unei flori!” („Memento mori”, v.1, p.310); „Căci tu îmi prinzi tot gândul/ Ca cerul ce priveşte-n lac/ Adâncu-i cuprizându-l” („Să fie sara-n asfinţit”, v.1, p.636); „Mâna care-au dorit sceptrul universului şi gânduri/ Ce-au cuprins tot universul, încap bine-n patru scânduri” („Scrisoarea I”, v.1, p.133). **Gânduri care se identifică cu poezia**: „Cântând pe a mea arfă sălbatică, vibrândă./ Am pus în ea o parte a sufletului meu./ E partea

cea mai bună, mai pură și mai sfântă [...] / Nu e vre-o fantasmă nebună și deșartă, / E o făptur-
aieva, cu **gând din gândul meu**, / Dintr-un noian de raze am întrupat-o eu / Și **inima-mi o**
cheamă, gândirea-mi o desmiardă / Și sufletul din sine e și sufletul său” („Povestea magului
călător în stele”, v.1, p.335) [Paleologu-Matta 2007, p.129],

Gânduri străbătătoare de neguri: „Razele mari a gândirii / Negurile albe pătrund”
(„Într-o lume de neguri...”, v.1, p.360); **sfărâmătoare de iluzii:** „Săracă-i a ta limbă de
vorbă și de gând / Când mintea[ți] se sfărâmă de visuri spumegând; / În van cauți cuvântul și
sunsetul în van / Să prinzi în cercu-i palid gândul cel diafan, / Că nu e limbă vagă, cuvântul nu-i
profan / Ce scrie al gândirei puternic ocean” („Săracă-i a ta limbă” [Creția 1992, p.61]),
tămăduitoare de suferințe: „Lună tu, stăpân-a mării, pe a lumii boltă luneci / Și gândirilor
dând viață, suferințele întuneci; [...] Câte frunți pline de gânduri, gânditoare le privești!”
(„Scrisoarea I”, v.1, pp.129-130); „Și dacă stele bat în lac / Adâncu-i luminându-l, / E ca
durerea mea s-o-mpac / Înseninându-mi gândul” („Și dacă...”, v.1, p.174), **stingătoare de**
mizerii: „Și somnul, frate-al morții, cu ochii plin d-eres, / Prin regia gândirii nenființate
trece / Și moaie-n lac de visuri aripa lui cea rece; / Cu gând fără de ființă a lumii frunte-atinge /
În minte fericirea, mizeria i-o stinge” („Mureșanu”, v.2, p.276), **fericitoare:** „umbra unei
fericitoare cugetări” („Sărmanul Dionis”, v.2, p.79); „chipul tău, umbra ce-ai aruncat-o pe
pânza gândirilor mele este singura fericire ce am avut-o în lume” („Sărmanul Dionis”, v.2,
p.78), **capabile să ușureze viața societății:** „A gândului lucire, a inimei bătaie / Ridică un
grăunte din sarcina greoaie / Mizeriei comune?” („Mureșanu”, v.2, p.277), **să stea pavază**
liniștii sufletești: „Când gândul era pază de vis și de eres” („Povestea magului călător în
stele”, v.1, p.314), **să înfrâneze voințele celor răi:** „De-a fi vreo unu-n lume cărui prin gând
i-ar trece, / În loc să-i stea gândirea și limba lui să sece” (Ms.2306, f.68–69, [„Te-aș blestema
pe tine, Zamolxe...”]). **Noi am primit ca moștenire pânza gândurilor poetului:** „pânza
gândurilor mele” („Sărmanul Dionis”, v.2, p.78).

Caracteristic pentru opera eminesciană este varietatea gândirii, definirea
mijloacelor de gândire, puterea lor. Cu gând din gândul poetului încercăm să descifrăm
sistemul filosofic eminescian. Gândirile poetului sunt arhitectonice și de-o grozavă măreție:
„sunt gândiri arhitectonice de-o grozavă măreție” („Memento mori”, v.1, p.276),
schimbătoare de paradigme, începătoare de ere: „Regii duc în pace-eternă a popoarelor
destine, / Închinând înțelepciunii viața lor cea trecătoare, / Dar un mag bătrân ca lumea îi
adună și le spune / C-un nou gând se naște-n oameni, mai puternic și mai mare / Decât toate
pân-acuma. Și o stea strălucitoare / Arde-n cer arătând calea la a evului minune” („Dumnezeu
și om”, v.1, p.353), **deschizătoare de drumuri, capabile să arate omenirii calea spre**
viitor: „În lumea adormită, lumina când răsare / Din caosul ce fierbe întunecos și mare, / Cu
raza-ntâi atinge a geniilor munți, / Ce-n nouri de gânduri se pierd bătrâni, cărunți / Și-apoi în
lume s-arată zâmbitoare, / O maiestate mândră în car de foc... un soare! / O, munții cu-a lor
frunte gândindă-n nouri creți, / Când se-ncunun’ cu raze, ai zilei sunt profeți, / Și capete de
geniu când ard, când se inspiră, / Arderea lor arată la lumea ce-i admiră / Că ziua e aproape...
Și palizi poeți / Profeți-s plini de vise ai albei dimineți” („Mureșanu”, v.2, p.265), **capabile să**
întoarcă roata istoriei îndărăt cu mii de veacuri: „Într-o clipă-l poartă gândul îndărăt cu
mii de veacuri, / La-nceput, pe când ființă nu era, nici neființă” („Scrisoarea I”, v.1, p.130)
sau s-o învâрте înainte cu mii de veacuri, în speranță de a prevedea viitorul: „Gândirea ei

spre viitor ia zborul” („Mușat și ursitorile”, v.1, p.638); „Cum gândul meu nu poate să rup-acea perdea./ Ce-ascunde viitorul teribil după ea?” („Andrei Mureșanu”, v.1, p.268).

Gânduri care află rezonanță în natură, în oameni: „Ne-nțeles rămâne gândul/ Ce-ți străbate cânturile./ Zboară vecinic, îngânându-l./ Valurile, vânturile” („Dintre sute de catarge”, v.1, p.601); „Este o frumuseță de zi acum când îți scriu și sunt atât de plin de dulceața cea proaspătă a zilei, de mirosul câmpiilor, de gurele înmiite ale naturii, încât pare că-mi vine să spun și eu naturei ce gândesc, ce simt, ce trăiește în mine” („Cezara”, v.2, p.90); „Și raza mă iubește, mângâie a mea frunte/ Cu-a ei lumină blândă – o muzică de vis/ Din aer și din mare cântului meu răspunde./ Cântec născut din ceruri și-al mării crunt abis” („Povestea magului călător în stele”, v.1, p.334); „Deasupra frunței tale e-un mândru cerc de stele –/ Astfel treci tu, copilă, făptura minții mele./ Minune-a Creațiunii, ș-o singură gândire/ Te face ca să tremuri: o harpă pe-un mormânt” („O arfă pe-un mormânt”, v.1, p.350), **capabile să renască cu timpul în mințile altor oameni:** „Nu e vreo fantasmă nebună și deșartă./ E o făptură – aieuea, cu gând din gândul meu./ Dintr-un noian de raze am întrupat-o eu/ Și inima-mi o cheamă, gândirea-mi o dezmiardă/ Și sufletul din mine e și sufletul său” („Povestea magului călător în stele”, v.1, p.335), **să pună în mișcare popoare:** „Eu răzvrăteam imperii, popoarele cu gândul.../ visând că toată lumea îmi asculta cuvântul” („Strigoii”, v.1, p.100), **să umanizeze Universul:** „Și tu-mpopulezi marea cu suflete de raze/ Și stelele de cântec le împli visător” („Povestea magului călător în stele”, v.1, p.336), **să poarte cu sine visul dăinuirii:** „Și-n uimire/ Cugetă – de au fost popul destinat spre nemurire” („Memento mori”, v.1, p.304); „Din agheazima din lacul, ce te-nchină nemurirei./ E o picătură-n vinul poeziei ș-a gândirei” („Memento mori”, v.1, p.313).

Gânduri rele, întunecate, descurajatoare

Din a doua categorie fac parte gândurile rele, întunecate, subordonate lumescului, rutinei: „Am ajuns văd zile grele./ Necazuri și gânduri rele” („Lirica populară” „Despărțirea a doi prieteni”, v.2, p.513); „Lumești gânduri într-un alt chip împleau sufletul său./ El cugeta la toate, ci nu – la Dumnezeu” („Povestea magului călător în stele”, v.1, p.339); „Nu voi ca să se lase plăcerilor șirete/ Ce strâng în lanț de roze a cugetărei cerc” („Povestea magului călător în stele”, v.1, p.316); „e chinuit de gândul „cel rău” că totul este o tainică lucrare a Morții („La nimic reduce moartea cifra vieții cea obscură –/ În zadar o măsurăm noi cu-a gândurilor măsură./ Căci gândurile-s fantome, când viața este vis” („Memento mori”, v.1, p.313) [Cimpoi 2019, p.187], **patimilor:** „Când te-am văzut, Verena, atunci am zis în sine-mi:/ Zăvor voi pune minții-mi, simțirei mele lacăt/ Să nu pătrundă dulce zâmbirea ta din treacăt/ Prin ușile gândirii, cămara tristei inemi./ Căci nu vroiam să ardă pe-al patimilor rug/ Al gândurilor sânge și sufletu-n cântare-mi” („Când te-am văzut, Verena”, v.1, p.469); „Căci lumea e locașul pătimirei:/ Un chin e valu-i, iară gândul spuma./ Dureri ascunse farmecul firei” („Pe gânduri ziua...”, v.1, p.456); „Și nu voiam ca dânsii cu dulce vicleșug/ S-aprinză al meu suflet pe-al patimilor rug/ Și zborul cugetării-mi, mândria din cântare-mi./ Eu nu voiam c-un zâmbet al tău să mi le sfaremi” („Gelozie”, v.1, p.618); „Cu-acea gelozie./ Ce gândurile-ți arde și inima-ți sfâșie” („Gelozie”, v.1, p.617); „cugetarea ei era împătimită, ca un strat cu florile pe jumătate veștejite de arșiță” („Cezara”, v.2, p.104); „În zădar li imputează a lor gânduri senzuale” („Antropomorfism”, v.1, p.391); „Păsăruica ia în sine simțul, gândul dintr-un greier/ Ce ucide. Al lui suflet pe-al ei suflet ’navuțește.../ Și cucoșul

care moare naște-n cel ce-l mistuiește./ Cine știi ce simț în suflet, cine știi ce gând în creier” („Antropomorfism”, v.1, p.391); „Dar acuma nu-i vremea de-a ne gândi la femei” („Mira”, v.2, p.229).

Gândurile neconștientizate, nehotărâte: „nu știu de-aș pute da cont pe ceea ce gândesc” („Amor pierdut – viață pierdută”, v.2, p.206); „eu priveam la ei, dar nu știam ce să cuget” („Geniu pustiu”, v.2, p.16), **încâlcite:** „Gândirea încâlcită nu pot să ți-o desfășur” („Grue Sânger”, v.2, p.342), **clocite:** „Ca un pomătuf de jalnic și tăcut ca o cociorbă./ Ș-a uitat de mult luleaua și clocește tot pe gânduri/ Doară plosca-l mai ochește de pe-a policioarei scânduri” („Călin Nebunul”, v.1, p.394), **amețite:** „numai de n-ar ameți mintea” („Sărmanul Dionis”, v.2, p.67); „Râuri curgând alene, arcuri de frumusețe/ Îmi amețeau gândirea” („Bogdan Dragoș”, v.2, p.418), **somnoroase** „Și trezește-n bucuria-a, din gândire somnoroasă/ Pe-un clapon, mâhnit călugăr, cu-arătare pântecoasă” („Antropomorfism”, v.1, p.386), **bete:** „În lumea lată./ Cu mintea beată/ Eu plâng și cânt” („Prin nopți tăcute”, v.1, p.222); „Inima mea cea stoarsă de-o cugetare beată” („Andrei Mureșanu”, v.1, p.275); „C-un zâmbet faci gândirea-mi să se-mbete” („Iubind în taină...” , v.1, p.178); „Și visuri lungi gândirea i-o-mbată și i-o mint” („Povestea magului călător în stele”, v.1, p.319); „Se uită-n stele, -n lună, ce ca un vis de-argint/ Cu fața ei cea blondă lungi nourii sfâșie/ Și visuri lungi gândirea i-o-mbată și i-o mint” („Povestea magului călător în stele”, v.1, p.319), **gânduri aiurea, fără țintă:** „Danțul, muzica, pădurea./ Pe acestea le-ndrăgii./ Nu chiliile pustii/ Unde plângi, gândind aiurea!” („Povestea teiului”, v.1, p.111); „Gândul îi era aiurea” („Henrieta de Serrey” de Armand de Lagniau, v.4, p.605); „Și numai eu, gândind aiurea./ Gândesc la tine, dona Sol” („Dona Sol”, v.1, p.622), **anapoda, care intră pe o ureche și ies pe alta:** „Și maximele bătrânei pe-o ureche toate-i iese./ Cum intrară pe cealaltă” („Antropomorfism”, v.1, p.386), **fără discernământ:** „Și când gândirea oarbă prin țara morții trece” („Andrei Mureșanu”, v.2, p.268), **stranii:** „Căutătura era tristă și adâncă ca și când ar fi fost cuprins de o stranie gândire” („La anul 1774...” , v.5, p.404), **iluzorii:** „Mohamed stârnise moartea cea stăpână peste stepe./ Și-au dat gând de biruință mulgătorilor de iepe” („Mohamed biruitorul...” [Creția 1992, p.95]), **rătăcite, pline de eresuri:** „Tu gândire rătăcită/ Din planul lumesc” (?). „Ce sunt acestea nimicuri și eresuri!/ Cu care tu pruncie gândirea mi-o împresuri” („Bogdan Dragoș”, v.2, p.386), **molatece:** „gândiri molatece și nebunești” („Mira”, v.2, p.231), **melancolice:** „Și de melancolici gânduri al ei suflet e cuprins” („Memento mori”, v.1, pp.292-293), **crude:** „Ci mai bine nu mai între în gândirea ta virgină/ Visele înșelătoare de iubire și plăcere -/ Vin’ să-nveți înțelepciunea, a naturii-adânci mistere/ Și a stelelor mari drumuri, ce viitorul îl luminează” („Antropomorfism”, v.1, p.386), **necoapte, negândite până la capăt:** „Această doctrină e una din acele idei pe jumătate adevărate pentru că n-a fost gândite pân-în capăt” ([„Balanța comercială...”], v.7, p.145), **nemistuite:** „Să tot torni la rime rele/ Cu dactile în galopuri./ Cu gândiri nemistuite/ Să negrești mai multe topuri” („Poet”, v.1, p.495); „discursurile aveau aerul unor improvizățiuni nemistuite, nedemne de numele eroului” („Serbarea guvernamentală...” , v.8, p.523), **nemature:** „Căci capu-i slab la dânsii, gândirile-s copile” („Mira”, v.2, p.233), **ușuratic:** „Și s-o vezi înconjurată de un roi de pierde-vară./ Cum zâmbește tuturora cu gândirea ei ușoară?” („Scrisoarea IV”, v.1, p.148), **uitătoare de izvoare:** „Am uitat mamă, am uitat tată./ Am uitat lege, am uitat tot;/ Mintea mi-e seacă, gândul netot” („Amicului F.I.”, v.1, p.57), **nesupuse lămuririi:** „Ei nu pătrund a ta mărire -/ Minune-i pentru dânsii tot./ Necercetând nimic în

fire./ Nimic nu știu, nimic nu pot;/ Căci nu-i supusă lămuririi/ Gândirea-n capul înțelept -/ La toate farmecele firii/ Se bat cu mâinile pe piept” („E împărțită omenirea...”, v.1, p.461), **gânduri de pedant**: „cartea sta deschisă, în care un pedant dăduse curs cugetărilor sale asupra lumii” („Umbra mea”, v.2, p.84), **fără ardere intensă**: „Azi gândirea se aprinde ca și focul cel de paie -/ Ieri ai fost credință simplă – însă sinceră, adâncă,/ Împărat fuși Omenirei, crezu-n tine era stâncă.../ Azi pe pânză te aruncă, ori în marmură te taie” („Dumnezeu și om”, v.1, p.354), **sclave**: „Când de osteneală geana-abia se ține/ A mele gânduri te-nsoțesc ca sclavii/ Și prins de setea unei dulci evlavii/ Drumet se face sufletul din mine” („Sonete” „Când însuși glasul”, v.1, p.124), **triste**: „Prin gândurile-mi triste și negre treci frumoasă./ Ca marmura de albă, în haine de argint./ Cu ochii mari albaștri în bolți întunecoase/ Și desfăcut ți-e părul în valuri de aur moale” („O arfă pe-un mormânt”, v.1, p.350); „El vine trist și gânditor/ Și palid e la față” („Luceafărul”, v.1, p.157); „Ca flamura cea neagră gândirea vă e tristă” („Mira”, v.2, p.234); „Fire-ar tare glasul meu [...] Să ajungă pân-acasă./ Unde-mi stă mama de țeasă./ Și să-i spuie-n multe rânduri/ Nu muri mamă, de gânduri” („Mușatin și codrul”, v.1, p.592); „Să văd cum dormi... să te admir cu drag.../ Cu gura-abia deschisă-ncet respiri./ De pe condei cu mân-atunci retrag./ Pătrunde pacea tristele-mi gândiri” („Dormi!”, v.1, p.458); „Ah! Gândurile-mi triste ce greu știu să s-adune” („Bogdan Dragoș”, v.2, p.374). „Zăpezi ca gândirea tristă-a/ Zeului Wuotan” („Odă în metrul antic”, variantă), **amare**: „Te rog soarte, mă scapă, de alții nu – de mine/ Atât venin în suflet, ș-atât amar în gând./ Încât dac-aș pute-o ca să răsuflu-adânc/ Și bine – aș învenina vremea, în care-s osândit/ De a trăi” („Andrei Mureșanu”, v.2, p.274); „Voi zile aurite/ Iar nu-ngropări pustie și cugete-amărâte” („Mira”, v.2, p.238), **neîncrezătoare**: „În zădar gândești, căci gândul./ Zău nimic în lume schimbă” („Eu nu cred nici în Iehova”, v.1, p.494); „Gândirea noastră spuma zădărnicii noastre” („Nu mă-nțelegi”, v.1, p.628); „ș-un gând te ademenește:/ Că vis al morții-eterne e viața lumii-ntregi” („Împărat și proletar”, v.1, p.84), **descurajatoare**: „are să-mi omoare nerv cu nerv, gândire cu gândire, bucată cu bucată din creierii mei s-ar muia sub sărutările ei” („Avatarii faraonului Tla”, v.2, p.130); „Și idei a zeci de secolii sunt reduse la nimic” („Memento mori”, v.1, p.312); „Nordul m-a învins – ideea m-a lăsat” („Memento mori”, v.1, p.309); „Și când gândesc la viața-mi, îmi pare că ea cură/ Încet repovestită de o străină gură” („Melancolie”, v.1, p.89), **strâmbe, din secolele străine**: „Cărți vechi, roase de molii, cu părății afumați./ I-am deschis unsele pagini, cu-a lor litere bătrâne./ Strâmbe ca gândirea oarbă unor secole străine./ Triste ca aerul bolnav de sub murii a fundați” („Dumnezeu și om”, v.1, p.352), **potricălite**: „Ce să-mi găuresc în van gândirea/ Ca să-aflu ce-i în dosul astei lumi/ Pe ea o văd, pe ea o țiu ș-o voi” (M. Eminescu, Teatru, vol. I, p.250); „Și în gându-mi trece vântul, capul arde pustiit./ Aspru, rece sună cântul cel etern neisprăvit.../ Unde-s șirurile clare din viață-mi să le spun?/ Ah, organele-s sfărmate și maestrul e nebun!” („Scrisoarea IV”, v.1, p.149), **greșite**: „Pare-mi-se că Măria Ta dă greș cu gândul” ([„Având a da seama...”], v.8, p.236), **retrograde**: „Hotărâți de-a ta gândire urmă azi ziua de ieri?” („Memento mori”, v.1, p.303), **străine, zdrobitoare de viață**: „Și deși-n inima noastră sunt semințe de mărire./ Noi nu vrem a le cunoaște; căci străina-ne gândire/ Au zdrobit a vieții veche uriaș, puternic lanț” („Memento mori”, v.1, p.304), **schimbătoare**: „Acel rege – o lume-n mâna-i – schimbătoarea lui gândire/ La o lume dă viață, la un secol fericire -/ Din portalele-i de aur ca un soare răsărea./ Dar puternica lui ură era secol de urgie” („Memento mori”, v.1, p.275), **de ocară**: „Și nici visai că gându-mi te face de ocară” („Gelozie”, v.1,

p.618), **dosite**: „Vun gând ascuns, ce nime nu e menit să-l știe” („Grue Sânger”, v.2, p.341); „Vrun gând ascuns, ce nime nu e menit să-l știe”(„Bogdan Dragoș”, v.2, p.374), **pe dos**: „Căci toate, toate-s fapta unei gândiri pe dos” („Andrei Mureșanu”, v.1, p.274), **de mărire**: „Atunci visul măririi s-a șterge-n a lui gând/ Când peste spuza sură se va turna pământ” („Povestea magului călător în stele”, v.1, p.339), **de predominire**: „Din păduri eterne, hale verzi, vor curge mari popoare/ Și gândiri de predominire vor purta pe fruntea lor” („Memento mori”, v.1, p.303), **războinice**: „se sătură de toate gândurile războinice” („Fragmente din istoria românilor” de Hurmuzaki, v.4, p.26), **de pradă**: „Muhamet stârnise moartea cea stăpână peste stepe/ Dădu gând de biruință mulgătorilor de iepe” („Alexandru Lăpușneanu”, v.2, p.425); „Împăcând cu gând de pradă ale stolurilor certuri” („Alexandru Lăpușneanu”, v.2, p.425), **generate de minți obosite și bătrâne**: „Porniți de constelații sângeroase,/ Cu mintea aprinsă de preoți bătrâni,/ Popoarele pornesc în contra Romei” („Decebal”, v.1, p.296); „În van mai caut lumea-mi în obositul creier,/ Căci răgușitul, tomnatec, vrăjește trist un greier” („Melancolie”, v.1, p.88), **goale**: „Precum corăbii negre se leagănă de vânt/ Cu pânzele-atârinate, departe de pământ,/ Cum între cer și mare trec păsările stol,/ Trec gândurile mele a sufletului gol,/ Întind ale lor aripi spre negre depărtări.../ Tu numai ești în visu-mi luceafărul pe mări” („Apari să dai lumină”, v.1, pp.624-625); „M-ai speriat adesea cu-a tale gânduri goale” („M-ai chinuit atâta cu vorbe de iubire”, v.1, p.472), **pustii**: „Îi venea să plece-n lume,/ Dusă de pustie gânduri/ Și de-un dor fără de nume” („Făt-Frumos din tei”, v.1, p.85), **idioate și sterpe**: „O! dacă-ai cunoaște tu cât de puțin sufletul meu acesta, te-ai înfiora – nu știi, nu-ți poți imagina cât e de pustiu, cât e de deșert în el – e întocmai ca gândirea idioată și stearpă a unui om, a cărui urechi sunt surde ca lutul, a cărui gură e mută ca pământul, a cărui ochi sunt orbi ca piatra” („Geniu pustiu”, v.2, p.13); „în fine, un nesens absurd ce semăna cu gândirile unui idiot, iată ceea ce se-nvârtea în capul meu” („Geniu pustiu”, v.2, p.41); „La rodul gurii tale gândirile-mi sunt sterpe” („Când te-am văzut, Verena”, v.1, p.469), **aspre**: „Un stol de gânduri aspre trecu peste-a lui frunte” („Strigoi”, v.1, p.103); „Și un gând îmi vine aspru, adânc, fără de milă” („Andrei Mureșanu”, v.1, p.275); „Vei însenina fruntea ta etern întunecată de cugetări aspre” („Avatarii faraonului Tla”, v.2, p.121); „norul care-i poartă gândirea-i aspră, rece” („Mira”, v.2, p.247), **grele, apăsătoare**: „Bată-l lacrimile mele./ Bată-l gândurile grele” („Lirica populară” „Pseudobalade”, v.2, p.587); „Corabia vieții-mi, grea de gânduri,/ De stânca morții risipită-n scânduri./ A vremii valuri o lovesc și sfarmă/ Și se izbesc într-înșa rânduri-rânduri” („Rime alegorice”, v.1, p.444); „Gândirea mea cea sură, destul de-apăsătoare” („Grue Sânger”, v.2, p.341); „Dan se simțea bolnav, abătut, strivit sub greutatea cugetărilor lui” („Sărmanul Dionis”, v.2, p.81); „Magul adânc gândește și-n minte-și desfășoară/ Soarta omului care l-avea naintea sa./ Sărac, umil fusese în lume-odinioară./ Dar gândul lui puternic viața-i apăsa” („Povestea magului călător în stele”, v.1, p.338), **devenite povară**: „Și sarcina de gânduri s-o porți ca pe un gheb” („Ca o făclie...”, v.1, p.567), **palide**: „Când palida gândire prin țara morții trece/ Și moaie-n visuri de aur aripa ei cea rece” („Mureșanu”, v.2, p.259); „Ca gânduri palide din ore dalbe” („Ondina” (Fantasie), v.1, p.206); „Și printre nori de Nouri a lunei palid gând (Ms.2257, f.182r.) [Cimpoi 2019, p.547], **veștede**: „Și-n ore de durere, când gândul mi-a fi veșted/ Să simt cum dulcea-ți mână se lasă pe-al meu creștet” („Icoană și privaz”, v.1, p.490), **uscate**: „Câte nopți eu cugetat-am pân-se-nvăluie gândirea,/ Pân-ce visele-i gigantici se uscau în nălucire” („Câte nopți eu cugetat-am” [Creția 1992, p.64]),

tomnatic: „Gândirea mea o toamnă ca gândul unui mort,/ Sunt ca un imperator cu fruntea devastată” („Cum universu-n stele...”, v.1, p.342), **bătute de brumă:** „O, tristă meserie, să n-ai nimic de spus/ Decât povești pe care Homer și alți autori/ Le spuseră mai bine de zeci de mii de ori./ Da, soarele bătrânu-i, bătrân pământu-acuma:/ Pe gândurile noastre, pe suflet s-a prins bruma/ Și tineri numa-n sânuri vedem frumusețea vie,/ Dar gândul nostru-n ceață n-o pune pe hârtie.../ Suntem ca flori pripite, citim în colbul școlii/ Pe cărți cu file unse, ce roase sunt de molii./ Astfel cu meșteșuguri din minte-ne – un pir -/ Am vrea să iasă rodii sau flori de trandafir” („Icoană și privaz”, v.1, p.488), **apuse:** „amurgul gândirilor se prefăcea într-o miazănoapte de plumb” („Geniu pustiu”, v.2, p.7); „Când ceru apune a lui gânduri/ Când se – nverzește ceru de-nserare/ Când timpul nevăzut stau s-o reprezint aici” („Decebal”, variantă), **stînse:** „Pe focul cugetării a presărat cenușă./ Și sub cenușă-ard încă consumatori cărbuni./ Atunci visul măririi s-a șterge-n a lui gând./ Când peste spuza sură se va turna pământ” („Povestea magului călător în stele”, v.1, p.339), **împietrite:** „eu bat cu degetul în murul marmoreu al gândirii tale” („O taci, ce spui că mă iubești copilă...”, v.2, p.182); „Altfel neci gândirea lui n-ar fi neagră și-mpietrită” („Mira”, v.2, p.229), **încremenite:** „A lui gândiri încremeniră reci/ În fruntea sa de stânci și deveniră:/ Rozele dulci, rubine; foile./ Smaralde, iară crinii/ Diamante. Sângele său/ Se prefăcu în aur, iar mușchii/ Se prefăcură în argint și fier” („Demonism”, v.1, pp.256-257), **neînțelese:** „El dă gânduri nențelese/ Vârstei crude și necoapte” („Pajul Cupidon”, v.1, p.116), **de osândă:** „Și în pustiu vieții mele/ Tu luminai o mândră stea./ Sânt osândit gândind la tine” (?), **rebele:** „Pricep gândiri rebele” („Andrei Mureșanu”, v.1, p.273); „Că-n capul tău în ochii tăi adânci/ Trăiesc gândiri rebele ca-ntr-al meu” („Decebal”, v.1, p.296); „El răscoală în popoare a distrugerii scânteie/ Și în inimi pustiite samănă gândiri rebele” („Înger și demon, v.1, p.74); „El prezentul îl răscoală cu-a gândirilor lui faimă/ Contra tot ce grămădiră veacuri lungi și frunți mărețe” („Înger și demon”, v.1, p.75); „Ah! acele gânduri toate îndreptate contra lumii,/ Contra legilor ce-s scrise, contra ordinii-mbrăcate/ Cu-a lui Dumnezeu numire” („Înger și demon”, v.1, p.75); „Am voit viața-ntreagă să pot răscula poporul/ Cu gândirile-mi rebele contra celui deschis” (satira III, demonism); „Am urmat pământul iată, vremea mea, poporul,/ Cu gândirile-mi rebele contra cerului deschis” („Înger și demon”, v.1, p.76), **sugrumătoare de gânduri bune:** „Dar poate...o! capu-mi pustiu cu furtune,/ Gândirile-mi rele sugrum cele bune./ Când sorii se sting și când stelele pică,/ Îmi vine a crede că toate-s nimică” („Mortua est!” v.1, p.65); „Te miră de gândirea-ți, răsai la al tău glas./ Încremenește galben la propriul tău pas” („Gemenii”, v.1, p.615); **strașnice:** „gândeam că-nnebunesc” („Visul unei nopți de iarnă”, v.2, p.159), **înfiorătoare:** „Dar deodată în mulțime tu fixezi ochiul tău mare./ De o umbră-înfiorată e gândirea ta cuprinsă” („Ta twam asi”, v.1, p.556), **tulburi:** „prin mintea lui trec iute, turburi, amestecate, toate întâmplările abia trecute” („Sărmanul Dionis”, v.2, p.82); „Făcută-a fost viața mea/ Viața ta s-o-ncapă/ Și-o au cuprins asemenea/ Lianelor din apă./ Să nu fiu vesel și întreg./ Să n-am gândiri senine./ Chiar însumi să nu mă-nțeleg/ Când sânt fără de tine” (?); „Noaptea era întunecoasă și rece, gândurile mele erau tulburi și dureroase, astfel încât mă durea capul de ele și simțeam cum țeasta nu-mi încăpea creierii mei cei revoltați și siniștri. Să cuget nu mai puteam” („Geniu pustiu”, v.2, p.50); „De la turburi creieri în van eu sama cer” („Povestea magului călător în stele”, v.1, p.335); „Apoi în cytere ele-ncordară/ Și plin și limpede încet cântară/ Glas a trecutului, ce însenină/ Minte ce turbure de gânduri plină” („Ondina” (Fantasie), v.1, p.206), **turbate:** „turbăciunea cruntă rânjea din fundul

gândurilor mele” („Mira”, v.2, p.231); „Taci, taci, suflete mândru, nu răscoli cu-atâta/ Grozavă ușurință titanica turbare/ Ce-n așchii sclipitoare gândirea mi-o sfărâmă” („Andrei Mureșanu”, v.1, p.274), **nebune**: „un fel de gândire neagră și cumplită se furișează în mintea mea... Gândire nebună și înfricoșată” („Mira”, v.2, p.230); „Chiar pala nebunie/ Se poate că trezită a-nfipt ochii cumpliți/ În fruntea-mi veștețită, în creieri rătăciți” („Povestea magului călător în stele”, v.1, p.336); „viața mea toată mi se părea un fantastic vis de nebun, fără înțeles și fără de țintă – în limbile de flăcări vedeam pare că arzând toate cugetările mele, zilele mele, visele mele de fericire” („Geniu pustiu”, v.2, p.31), **nefericite**: „O, gând nefericit! Aiuri e!” („Sărmanul Dionis”, v.2, p.77), **ucise de neînțelegere**: „Tu îmi ucizi gândirea, căci nu mă înțelegi” („Nu mă-nțelegi”, v.1, p.628), **sinistre** (atmosfera sinistrală care nu lasă nici o speranță [Vrabie 2004, p.87]): „Corabiei apusene grea de gânduri/ Sinistre – eu pe valuri îi dau drumul,/ Frântă de stânci se risipește-n scânduri” („În căutarea Șeherezadei”, v.1, p.370), **cețoase**: „frumoși au înmărmurit ochii lui în negurile gândirii mele” („Sărmanul Dionis”, v.2, p.63); „Acopere tu ziua cu-a gândului tău ceață -/ Eu vecinic treaz, din visu-ți voi face o viață” („Mureșanu”, v.2, p.293), **neguroase**: „Întuneric... o negură rece cuprinse creierii lui” („Avatarii faraonului Tla”, v.2, p.110), **obscure**: „Diavolului înainte de cădere i-ar fi plesnit în minte această obscură idee și de atunci a căzut” („Sărmanul Dionis”, v.2, p.70), **întunecate**: „cugetări întunecate” („Ah! Dac-aș fi ce am fost”, v.2, p.176), **negre**: „el rămăsese singur, cu gândurile lui negre” („Avatarii faraonului Tla”, v.2, p.108); „O, Demiurg, solie când nu mi-ai scris în stele,/ De ce mi-ai dat știința nimicniciei mele?/ De ce-n al vieții mijloc, de gânduri negre-un stol/ Mă făc să simt în minte și-n inimă un gol?” („O, stingă-se a vieții...”, v.1, p.570); „cum i-aș alunga gândurile negre c-o sărutare umedă și copilăroasă” („Ah! Dac-aș fi ce am fost”, v.2, p.176); „Tu zici că-n curtea cea neagră, pe țărnișii mării, acolo petrece gândirea lui” („Mira”, v.2, p.229); „Ochiul înghețat i-li umplu gânduri negre de amor” („Scrisoarea V”, v.1, p.152); „Și acele gânduri negre mai nici a muri nu-l lasă” („Înger și demon”, v.1, p.75); „Prin gândurile-mi triste și negre treci frumoasă,/ Ca marmura de albă, în haine de argint,/ Cu ochi mari albaștri în bolți întunecoase/ Și desfăcut ți-e părul în valuri de-aur moale.../ Deasupra frunții tale e-un mândru cerc de stele -/ astfel treci tu, copilă, făptura minții mele,/ Minune-a Creațiunii, ș-o singură gândire/ Te face ca să tremuri: o arfă pe-un mormânt” („O arfă pe-un mormânt”, v.1, p.350); „Neavând învăț și normă,/ Fantazia fără formă/ Rătăcit-a, vai! cu mersul:/ Negru-i gândul, șchiop e versul” („Cu gândiri și cu imagini”, v.1, p.491); „Citeam pe-o carte veche,/ Cu mii de negre gânduri/ Și literele-n rânduri/ Prinsese a juca” („Lectură”, v.1, p.499); „În liră-mi geme și suspin-un cânt,/ Căci eu îmi vărs acum veninu-n vânt./ Prin minte-un stol de negre gânduri trec:/ Spre casa cea din patru scânduri plec” („În liră-mi geme și suspin-un cânt”, v.1, p.463); „Și și-a înflăcărat eterna mea cântare/ Aripile de pară-n cer pornite,/ Pân-am pierdut pământu-n depărtare,/ De unde-albastre scândure-s urnite./ De gânduri negre-i grea antea-mi navă:/ Nu știu pe vane căi-s ori menite?/ Viața mea-i ca lanul de otavă:/ E șeasă făr-adânc și înălțime./ Vulcanul mort și-a stins eterna lavă” („În căutarea Șeherezadei”, v.1, p.369), **de noapte**: „pe tine, gând de noapte,/ Te stinge o femeie cu tainicele-i șoapte” („Femeia?... măr de ceartă”, v.1, p.468); „Gândirea-ți turburată soarele-n noapte cheamă,/ Ca el să apese sigil de aur și lumină/ Pe lumea cea dormindă în noaptea ce întină” („Mira”, v.2, p.244); „în vremea veche trăia un împărat întunecat și gânditor ca mezzănoaptea și avea o împărăteasă tânără și zămbitoare, ca miezul luminos al zilei” („Făt-Frumos din lacrimă”, v.2, p.183); „Tu, stingere!

Tu, chaos, tu – lipsă de viață./ Tu, ce pân' și la geniu spui numai ce-i în cărți;/ O, slabă fulgerare... cea, cărui nu te teme./ Îngheți nervul vieții din fulgerătoare vreme./ Când alții cu-a lor gânduri mereu în lume sapă./ Istorie e viața ce scrisă e pe apă; -/ Pe tine, dulce-amice, pe tine, întuneric./ Tu, care c-o suflare stingi jocul cel feeric/ Al lumii sclipitoare – pe tine, gând de noapte./ Te stinge o femeie cu tainicele-i șoapte” („Femeia?... măr de ceartă”, v.1, p.468); „trăia un împărat întunecat și gânditor ca meazănoaptea” („Făt-Frumos din lacrimă”, v.2, p.183), **de doliu:** „Palid stă cugetătorul, căci gândirea-i e în doliu:/ În zădar el grămădește lumea într-un singur semn:/ Acel semn ce îl propagă el în taină nu îl crede” („Memento mori”, v.1, p.283), **fatale:** „Dar m-ai învins... Pătruns-ai a inimei cămări/ Ș-acum lucești ca steaua fatală peste mări/ Pe gândurile mele” („Gelozie”, v.1, p.618), **de moarte:** „Numai o viață pe gând de moarte./ Numai o frunte ce-a-ngălbenit./ Numai un atom fără soarte/ Nu e iubit” („Nu e steluță”, v.1, p.212); „Mă-mpiedec în gândirea-mi de crucea secată” („Mira”, v.2, p.241); „Colo-n cimitirul cu cruci risipite/ Te primblă adese cu gânduri uimite;/ Alege-ți o cruce, alege-un mormânt/ Și zi: Aici doarme amorul meu sânt” („Care-o fi în lume”, v.1, p.214); „Ah! gândi el, în curând vom muri, aste-s deja umbre de pe ceea lume” („Sărmanul Dionis”, v.2, p.81); „O, ochii mei, sărmane ferești ale gândirii/ Sunt prinși de flori de gheață, de pânzele peirii” („Bogdan Dragoș”, v.2, p.377); „Dar cu moartea cea adâncă/ Azi eu schimb al vieții-mi gând./ Am fost vultur pe o stâncă./ Fire-aș cruce pe-un mormânt!” („Cântecul lăutarului”, v.1, p.242); „Afară era un timp posomorât și gemător ca gândurile murinzilor” („Geniu pustiu”, v.2, p.15); „Răsplată prea frumoasă: un giulgi și patru scânduri./ Ți-e îndemână-n nuntru, și scapi de multe gânduri./ De gânduri fără noimă” („Mureșanu”, v.2, p.278).

Nu trebuie să sperie enorma cantitate de gânduri întunecate. Cugetările poetului nu au fost umbrite de un trai liniștit: „cugetările mele umbrite de un trai liniștit” („Ah! Dac-aș fi ce am fost”, v.2, p.176). Cu toate acestea poetul debarca pe malul pozitiv/ luminos al râului vieții. La Eminescu „doliul gândirii se transformă în lumea poetică, care este de un ordin superior, căci **în ea domnește**, spune Martin Heidegger (1889-1976), „**o esențială superioritate a spiritului**” [Paleologu-Matta 2007, p.26]. „Și azi când a mea minte, a farmecului roabă,/ Din orișice durere îți face o podoabă” („Nu mă-nțelegi”, v.1, p.627). „Chipul cu păr de aur, cu ochiul înțelept”, vine „din noaptea neființei” [Drăgan 1989, p.138]. **Fire luminoasă, Eminescu cheamă și revarsă lumină peste gândurile întunecate:** „Răasai asupra mea, lumină lină/ Ca-n visul meu ceresc d-odinioară;/ O, maică sfântă, pururea fecioară./ În noaptea gândurilor mele vină” („Răasai asupra mea...”, v.1, p.555). „**Trăirile negative dau poeziei sale o frumusețe superioară**”. „Abisul său ontologic precede orizontul său: este un „orizont nemărginit”, ontologic și el. Rari sunt poeții la care întâlnim un asemenea orizont” [Paleologu-Matta 2007, p.307]. „Eminescu, fiind **un mare poet cu predispoziții filosofice, este un poet gânditor, cu o gândire autonomă**. El operează un transfer orfic de aici, de pe pământ, dincolo... **Dimensiunea orfică a lui Eminescu devine un element generativ numai al său, adică unic**. „Oscilând între viață și moarte, ontologia lui este cea fată care a murit”, este o ontologie trăită în mare suferință. Chinul său devine sublimul său, adică poezia sa. Aceste considerații ale lui Antonio d'Augenti sunt **o adevărată cheie de boltă a creației eminesciene care se confundă cu destinul poetului**” [Paleologu-Matta 2007, p.306]. „**Poet gânditor**” [Drăgănescu 1990, p.184].

Opera eminesciană – munte de gândire

Eminescu este un munte de gândire: „Eu umbra rătăcită prin ruinele pământului – munții gândirii se spintecă dinaintea mea d-o parte verzi și înfloriți muiți de lumină de alta goi, slabi, arși și sufletul meu buhă trece rece și plângător în stâncele desperării” (Eminescu „Teatru”, v. I, p.140, „Mira”); „Și din nori de imagini, din oștiri atârinate/ Care, de soare aurite, se-mping pe adâncul albastru/ Peste picioare de stânci, prin codri bătrâni de cântare/ Cari, înalți și adânci, îngroapă munții gândirii” („Fragmente dintr-o epopee dacică” [Creția 1992, p.70]), **munte care deschide mari orizonturi cunoașterii:** „Și pe culmea înălțată/ El ajunge deodată/ Și făcându-și ochii roată/ Mistuiește lumea toată,/ Că departe se-ntind șesuri/ Ce cu ochii nu le măsură,/ Unde soarele cel sfânt/ Parcă iese din pământ” („Mușatin și codrul”, v.1, p.595). „Căci Eminescu nu este muntele măreț care se înalță ca Ceahlăul deasupra culmilor dimprejur. **El este muntele care izbucnește deodată spre cer din câmpia plată**” [Ibrăileanu 1991, v.2, pp.408-409]. „Eminescu a apărut ca un munte în câmpia poeziei românești, că prin el, limba poetică a făcut un salt de cel puțin o sută de ani, arzând fulgerător etapele. Moștenirea lui – un mare continent liric scăldat de apele eternității – ne fascinează azi cu imensa ei liniște cosmică și profunda ei pulsație existențială, **arătând lumii și viitorului forța spirituală a unui popor într-un extraordinar edificiu liric**” [Șandru 1991, v.2, p.586].

Eminescu este un munte de gândire cu fruntea cufundată în înălțimile cerului, zăpada gândurilor căruia alimentează cu idei dătătoare de viață întregul areal de cultură românească și nu numai românească: „Muntele începe de jur împrejur și n-are poteci” [Arghezi 1991, v.2, p.480]. **Imaginea munților fiind frecventă și simbolică la poet:** „Munți înalți, luminoși,/ Bine v-am găsit sănătoși” („Dramatice”, „Orație de nuntă”, v.2, p.628); „Să tot privesc la munte în sus cum se ridică,/ Pierzându-și a sa frunte în negură și nori” („Din străinătate”, v.1, p.42), **ei fiind pentru poet cele mai însemnate repere de orientare:** „Pe munte lucește o flacăra mică/ Cu raze ce taie-ntunericul larg” („Povestea magului călător în stele”, v.1. p.319), **iar Carpații – un simbol al leagănului de civilizație românească:** „Carpații. Este muntele, tată al râurilor și al poporului românesc” („Ms.2275, f.46v., „Fragmentarium” 1981, p.376); „Aici ne aflăm noi românii – limbă cumpenei Universului” (Ms.2255, 417v., „Fragmentarium”, p.377), **un simbol al bogăției spirituale a poporului român:** „Și tu vrei ca poetul să fie trecător./ Pe-a țării sale țărături să n-aibă ce se cânte?/ Dar nu-s colori destule în lume să-nvesmânte/ A munților Carpatici sublime idealuri./ Ce-noată-n a lui suflet cum’noată-n mare valuri/ Și-n creieri-i aleargă de gânduri vijelii” („Întunericul și Poetul”, v.1, p.229). **Eminescu visa să privească Ceahlăul de la Cetatea Albă**, așa cum făcuse cândva Dimitrie Cantemir (1673-172) („Descrierea Moldovei”): „La marginea ei stă Ceahlăul, care în zilele seninate se poate vedea pe vremea apusului soarelui din Cetatea Albă, cale de 60 ceasuri” („La anul 1774...”, v.5, p.403); „Aflat-am și munți cu piscuri nalte/ Așa fel de pe unul căruia-i zic Ceahlăul/ În zile după ploaie cuprinzi cu ochii lumea [...] pierdută-n zarea zilei/ Vezi o cetate mândră ce-i zic Cetatea-Albă” („Bogdan-Dragoș”, v.2, p.370). Din stimă față de cele scrise de eminescologul Mihai Cimpoi (1942) cititorii l-au supranumit Ceahlăul criticii literare basarabene. Va spune eminescian (precum vorbea poetul de casa mititică, de la mit, expresie pe care corectorii permanent o îndreptau nejustificat în mititică) și cu simțul umorului, criticul literar Mihail Dolgan (1939-2013): „**În munți gândurile și trăirile se muntifică**” [Dolgan 2014, p.23]; „Dar deasupra-astei mulțimi

pestrițe/ De gânduri trecătoare, vezi departe/ Munții de vecinici gânduri ridicând/ A lor trufașă frunte către cer:/ Cu nepăsare ei privesc la toate/ Efemeridele ce trec în vale/ Cântând, vuind, certându-se și toate/ Aspirând la un lucru care-n veci/ Nu poate fi a lor – eternitatea” („O, te-nsenină, întuneric rece...”, v.1, p.252). „La poalele veșniciei pasc mieii vremelniciei” [Dolgan 2014, p.61]. „De departe se vedeau munții mei natali, uriași bătrâni cu frunțile de piatră spărgând nouri și luminând țepeni, suri și slabi asupra lor” („Geniu pustiu”, v.2, p.33).

Muntele este pentru poet și un simbol al deschiderii de orizonturi noi, de lărgire a cunoștințelor, simbol al vederii departe: „Stâncele nalte fac ca orizontul meu să fie îngust” („Cezara”, v.2, p.91). **Eminescu mereu ține calea muntelui de unde se deschid noi și noi orizonturi ale cunoașterii:** „Și spre mal se îndreaptă iară/ Luntrea mică și ușoară./ Iar Mușatin se coboară./ Calea muntelui apucă./ Până-n vârfuri să se ducă” („Mușatin și codrul”, v.1, p.595); „Corabia vieții-mi, grea de gânduri,/ De stânca morții risipită-n scânduri,/ A vremii valuri o lovesc și-o sfarmă/ Și se izbesc într-înșă rânduri-rânduri” („Rime alegorice”, v.1, p.444), **dorește să ajungă la piscurile de unde se dezvăluie esențele:** „Înălțimea, dealul, muntele, piscul este locul atingerii cerului cu pământul, zeii folosesc înălțimile pentru a-și descoperi esența” [Vrabie 2004, p.93], **acestea fiind culmile de gândire omenească:** „Dar deasupra-astei mulțimi pestrițe/ De gânduri trecătoare, vezi departe/ Munții de vecinici gânduri ridicând/ A lor trufașă frunte către cer” („O, te-nsenină, întuneric rece...”, v.1, p.252). **„Puternic ademenite, mintea și sufletul căutau piscurile de unde se văd orizonturile, iar în adâncimile sufletești se trezeau ecouri ce-și așteptaseră numai gongul pentru a tremura finețea celor mai sublime rezonanțe”** [Papadat-Bengescu 1991, v.2, p.428]. „Asemenea astrului, care, ca un fulger neîntrerupt, rătăcește prin oceanul uranic al constelațiilor, **străbate și creația eminesciană cele mai înalte culmi atinse de o minte omenească**” [Papu 1991, v.2, p.566], gândire în stare să reconstituie geneza Universului, apariția vieții în el, stingerea Lumii. **Muntele simbolizează și libertatea, originalitatea, plinătatea și nemărginirea gândirii omului de geniu:** „În munții ce puternic din codri s-ardică./ Giganți cu picioare de stânci de granit./ Cu fruntea trăsniță ei norii despică/ Și vulturii-n creieri palate-și ridică/ Și uimiți stau în soare privindu-l țintit” (Povestea magului călător în stele”, v.1, pp.317-318). **Munții mai simbolizează înaintemergătorii, cei care primii întâlnesc zorii noii dimineți, prevestitorii dimineții, profeții de continuă auroră:** „În lumea adormită, lumina când răsare/ Din caosul ce fierbe întunecos și mare./ Cu raza-ntâi atinge a geniilor munți./ Ce-n nouri de gânduri se pierd bătrâni, cărunți/ Și-apoi în lume s-arată zâmbitoare./ O maiestate mândră în car de foc... un soare!/ O, munții cu-a lor frunte gândindă-n nouri creți./ Când se-ncunun cu raze, ai zilei sunt profeți./ Și capete de geniu când ard, când se inspiră./ Arderea lor arată la lumea ce-i admiră/ Că ziua e aproape... Și palizi poeți/ Profeți-s plini de vise al albei dimineți” („Mureșanu”, v.2, p.265).

„**Eminescu: piscul cel mai înalt**, iată ce a fost el pentru literatura română, a epocii sale. În deceniile următoare **piscul s-a înălțat și mai sus, spre cer, s-a făcut munte, lanț de munți, dar numele poetului a rămas mereu gravat acolo sus, pe cel mai înalt vârf, solid ca granitul, veșnic, de neînvins**” [Ruffini 1991, v.2, pp.518-519]. „Pe unde-ai călcat/ sfâșiat/ apăsător/ de neliniști oarbe, de gânduri cărunte,/ toate viforile s-au izbit de tine ca de un munte” [Cotruș 1991, v.2, p.442]. „Cum ar fi putut oare-nveli/ șoarecii./ cu văzurile lor mărunte,/ de la poale până-n pisc – un munte?!” [Cotruș 1991, v.2, p.442]. **Eminescu este Omul care marchează existența noastră în spațiu și timp:** „Se vedea simțindu-se ridicat

sus peste ceilalți, la care privea liniștit și blând din înălțimea gândurilor lui” [Scurtu 1990, v.1, p.267]. În fața operei eminesciene, celui mai mare tezaur al gândirii noastre, oamenii într-adevăr se simt ca în fața unui munte de cunoștințe, și în suflet li se naște dorința de a urca acest munte, pas cu pas ca să poată descifra enigma vieții, afla taina dănuirii: „Atunci eu mă voi duce, pe calul pag călare,/ M-oi duce pân’ la poala a muntelui Pion/ Și-apoi pe jos de-acolo eu muntele-am să sui,/ Ca gândurilor mele aripe să le pui./ Aripe, ca să știe ce e deșertăciunea:/ Să treacă ale lumii curs mizer și meschin” („Povestea magului călător în stele”, v.1, p.317); „Și cine-enigma vieții voiește s-o descuie,/ Acela acel munte pe jos trebui să-l suie” („Povestea magului călător în stele”, v.1. p.317).

Eminescu e supranumit Ceahlăul cugetării noastre. Înălțimea adevărată a muntelui de gândire eminescian nu o cunoaște nimeni, ea trece dincolo de nori, de piscurile unde își are sălaș Zamolxe: „Și din nori de imagini, din oștiri atârdate/ Care, de soare aurite, se-mping pe adâncul albastru/ Peste picioare de stânci, prin codri bătrâni de cântare/ Cari, înalți și adânci, îngroapă munții gândirii” („Fragmente dintr-o epopee dacică” [Creția 1992, p.70]), **dincolo de Luceafăr, de Soare, dincolo de stele, se pierde în infinit:** „Colo unde stau Carpații cu de stânci înalte coaste,/ Unde paltinii pe dealuri se înșir ca mândră oaste,/ Munții țeapăna lor frunte o suiau ’n albastre bolți” („Memento mori”, v.1, p.296); „Pe muntele gigantic ce fruntea și-o strecoară/ Prin nori până la soare – trăiește-un bătrân mag” („Povestea magului călător în stele”, v.1, p.316); „Dar cât ține răsăritul se-nalț-un munte mare -/ El de două ori mai nalt e decât depărtarea-n soare -/ Stâncă urcată pe stâncă, pas cu pas în infinit/ Pare-a se urca – iar fruntea-i, cufundată-n înălțime,/ Abia marginile-arată în albastra –ntunecime:/ Munte jumătate-n lume – jumătate-n infinit” („Memento mori”, v.1, p.291).

Măreția omului e în gândire. Eminescu - mândria gândirii românești

Omul e mare prin gândire. Eminescu este „mândria gândirii noastre românești” [Pavelescu 1991, v.2, p.381]. **Poetul cugeta mult:** „Le vedea toate cu ochi ageri, trăia numai sufletește și mereu gândea” [Slavici 1971, p.142], **cugeta serios:** „să cugete serios în el însuși câteva ore asupra unui subiect” ([„La întrebarea...”, v.7, p.381), **gândirea fiind la dânsul o „formă a foamei”**[Stănescu 1982, p.64]: „Pe-un cal care soarbe prin nările-i foc,/ Din ceața pustie și rece/ Un tânăr, pe vânturi, cu capul în joc,/ Cu clipa gândirei se –ntrece” („Eco”, v.1, p.261); „Un june pe vânturi, cu capul în joc,/ Cu clipa gândirei se-ntrece” („Ondina” (Fantasie), v.1, p.205). „Părea că fața pustiului se ia după urmele lui și zbura ca un gând, ca o vijelie printre volburele de nisip, ce se ridicau din urmă-i” („Făt-Frumos din lacrimă”, v.2, p.192),

Ființă gânditoare, omul eminescian „e dator să gândească” („Revista teatrală” [„Joia trecută s-au reprezentat...”, v.5, p.240), **gândirea lui fiind un dar al Celui de Sus:** „Un om se naște – un înger o stea din cer aprinde/ Și pe pământ coboară în corpul lui de lut,/ A gândurilor aripi în om el le întinde/ Și pune graiul dulce în pieptul lui cel mut” („Povestea magului călător în stele”, v.1, p.320); „ești lumină din lumină, Dumnezeu din Dumnezeu” („Cassiodor”, ms.2255). **„Profunzimea din om este similară profunzimii materiei, universului”** [Drăgănescu 1990, p.181]. **„Omul, zicea fizicianul și filosoful francez Blaise Pascal (1623-1662) (tot el și inventatorul roabei) e numai o trestie, cea mai slabă din natură, însă e o trestie gânditoare”** [Uță 1039, p.227]. **Viața în viziunea genialului matematician,**

fizician și filosof francez Henri Poincare (1854-1912), contemporan cu Eminescu, **este un epizod fugar dintre două veșnicii ale morții și între acestea durata gândului conștientizat este o clipă. Gândul e ca o scăpărare de lumină într-o noapte fără de sfârșit, dar această scăpărare e tot** [Poincare 1983, p.282]. **Prin gândire omul e puternic**, ceea ce nu-i gând e nimic curat, noi nu putem produce altceva decât gânduri, toate cuvintele pe care le folosim în discuțiile despre lucruri nu exprimă altceva decât gânduri [Poincare 1983, p.282]. **Adevărata oglindă a Lumii este pentru Eminescu Ființa Gânditoare care rătăcește pe piscurile de granit ale Muntelui Cunoașterii:** „Alecsandri – el ce luminează geniul poporului în calea sa spre cer – elegant poet de salon care cu toate astea se rătăcește [pe] piscurile de granit ale gândirii în nourii cei suși a melancoliei puternice./ El și-a muiat aripile sale în cântec și inima sa în senin – căci simțirile sale sunt senine și dulci ca razele [cele] mai strălucite și cele mai albe ale soarelui de mai” (Ms.2258, v.3, p.75). **Capacitatea materiei de a se gândi pe sine**, consideră biologii, **este miracolul acestei Lumi** [Gavrilă 1995, p.151], dacă nu apărea omul, spectacolul lumii ar fi decurs fără spectatori [Gavrilă 1995, p.151], tristă situație. Apariția omului a fost marea invenție a naturii spre ași oglindi în minte și ochi propria-i măreție, **„prin om totul capătă sens”** [Gavrilă 1995, p.151], doar astfel existența Universului devine logică, se motivează pe sine [Gavrilă 1995, p.151].

„Gândirea umană este prima putere a omului” (Antonio d’Augenti) [Paleologu-Matta 2007, p.303]. **Personalitatea fiind pentru poetul filosof un vas cuprins de patos de gândire:** „apare așadar personalitatea ce-a devenit purtătorul lui mai mult un vas în care e prins acest patos de gândire” („Arta reprezentării dramatice dezvoltată științific și în legătura ei organică” de Enric Theodor Rotscher”, v.4, p.179). **Cugetarea fiind activitatea prin care omul evoluează ca ființă rațională:** „cugetare, recunoaștere este lumină și aer, în care e numai posibilă înflorirea sa ca om” („Cultură și știință”, ms.2255, v.4, p.400). **Prin cugetare omul se purifică spiritual:** „Să se (curețe) purifice prin cugetare” („Arta reprezentării dramatice dezvoltată științific și în legătura ei organică” de Enric Theodor Rotscher”, v.4, p.201), **își divinizează sufletul:** „Când îi cugeți, cugetarea sufletu-ți divinizează./ În trecut mergem, cum zeii trec în cer pe căi de raze./ Peste adâncimi de secolii ne ridică curcubeii;/ Un popor de zei le trecem, căci prin evi de vecinicie/ Auzim cetatea sfântă cu-nmiita-i armonie.../ Și ne simțim mari, puternici, numai de-i gândim pe ei” („Memento mori”, v.1, p.304).

Cugetătorul de la Ipoțești judecă activitățile umane prin areopagul gândirii, prin gândurile pe care omul le-a lansat în viața lui: „De-aceea înainte de-a morții-mi sântă oră/ V-am adunat, pe-al vieții-mi mintos areopag” („Povestea magului călător în stele”, v.1, p.316). **Eminescu pune în capul mesei pe omul gânditor:** „Într-un cran uscat și palid ce-l acoperi cu o mână./ Evi întregi de cugetare trăiesc pacinic împreună./ Univers, râuri de stele – fluvii cu mase de sori;/ Viața turbure și mare a popoarelor trecute./ A veciei văi deschise-s cu adâncimi necunoscute./ Vezi icoana unui secol lângă chipul unei flori!” („Memento mori”, v.1, pp.309-310). **Măreția omului e pe potrivă măreției gândurilor lui:** „Cum Dumnezeu cuprinde cu viața lui cerească/ Lumi, stele, timp și spațiu ș-atomul nezarit,/ Cum toate-s el și dânsul în toate e cuprins./ Astfel tu vei fi mare ca gândul tău întins” („Povestea magului călător în stele”, v.1, p.324), **gândirea omului are puteri oceanice:** „Săracă-i a ta limbă de vorbă și de gând/ Când mintea [ți] se sfarmă de visuri spumegând;/ În van cauți cuvântul și sunetul în van/ Să prinzi în cercu-i palid gândul cel diafan./ Că nu e limbă vagă, cuvântul nu-i profan/ Ce scrie al gândirei puternic ocean” („Săracă-i a ta limbă” [Creția 1992, p.61]).

Eminescu aprecia înalt oamenii care gândesc: „El venea trist și gânditor” („Luceafărul”, v.1, p.157); „acel sfânt gândește” („Istoria unei lacrimi”, v.2, p.179); „Să mângâi cu suflarea-mi a ta față pălindă./ Ochii tăi gânditori” („De-aș muri ori de-ai muri”, v.1, p.226); „Iubesc o față frumoasă, cu ochi gânditori” („Făt-Frumos din lacrimă”, v.2, p.188); „O frunte naltă, pleșuvă, încrețită de gândiri” („Sărmanul Dionis”, v.2, p.69), **îndeosebi pe cei cu gândire originală:** „niște articole într-adevăr bine scrise și corect cugetate” (Scrisoare către Iacob Negruzzi, 6.02.1871, v.3, p.380); „Duhring e un semigeniu... îi lipsește cea de-a doua latură constitutivă pentru geniu, un bogat izvor de gânduri proprii, așa cum acesta curge, de pildă, la Schopenhauer” (Ms.2287, v.3, p.43); „Dl Conta ca scriitor e din numărul acelor puțini care nu reproduc numai idei nerumegate din cărți străine, ci gândesc mai cu seamă singuri; apoi d-sa mai are talentul de a expune foarte clar materiile cele mai grele, fără ca prin aceasta limpezime obiectul să piardă ceva din însemnătatea sa” („Prelegerile „Junimii” [„Duminică în 13...”, v.5, p.289), **pe cei cu minte de titan:** „Greșeli de astea-n lume se-ntâmplă-adeșea multe/ Și-ncurcă-a vecinicieii mult înțeleptul plan./ Găsești în lume oameni cu mințile oculte/ Care cunosc a lumii gândire de titan;/ Să știi însă că oamenii în veci nu vor s-asculte/ Și-n basme au un nume: li zice năzdrăvan./ La gânduri uriașe a lor minte asudă./ Da’ oamenii-i înconșor și nu vor să-i audă” („Povestea magului călător în stele”, v.1, p.322), **pe oamenii ce generează „gânduri d-aur presărate în cântările furtunii”** („Memento mori”, v.1, p.299), **pe geniile care au foc ceresc în cap:** „Profete al luminei! În noaptea-ți te salut/ Și vărs geniu de aur în corpul tău de lut./ În buclele-ți eu strecor dulci lauri de argint./ Cu raza zilei albe, eu geniu-ți aprind” („Mureșanu”, v.2, p.265), **au binecuvântare de la Dumnezeu:** „acela căruia Dumnezeu îi dă o slujbă îi dă și minte destulă pentru ea” („Conservatorul din Iași”, v.5, p.308); „Și Dumnezeu i l-o botezat ș-o rămas băietul năzdrăvan” („Finul lui Dumnezeu”, v.2, p.700); „Căci Dumnezeu în lume le ține loc de tată/ Și pune pe-a lor frunte gândirea lui bogată” („Povestea magului călător în stele”, v.1, p.323), **gândesc ca îngerii:** „când plouă, toate grânele cresc;/ Când Dumnezeu vrea, tu gândești ceea ce gândesc îngerii” („Sărmanul Dionis”, v.2, p.76), **au gânduri de foc, cutezătoare** (demn de urmat): „Era vremi acelea, Doamne, când gravura grosolană/ Ajuta numai al minții zbor de foc cutezător.../ Pe când mâna-ncă copilă pe-ochiul sânt și arzător/ Nu putea să-l înțeleagă, să-l imite în icoană” („Dumnezeu și om”, v.1, p.352), **gândiri divine:** „Dar dacă gândul zilelor mele/ Se stinse-n mintea lui Dumnezeu./ Și dacă pentru sufletul meu/ Nu-i loc aicea, ci numai-n stele” („Amicului F.I.”, v.1, p.57), **raze de lumină în viața lumii-ntregi:** „Auzit-ați de-mpărații stând pe tron cu trepte multe?/ Frunte-ncinsă în luceferi făcea lumea să-i asculte./ Vorba lor era o rază în viața lumii-ntregi” („Memento mori”, v.1, p.285); „demiurgul este doar creator al lumii materiale, subordonat unui principiu universal (inteligența divină, „gândul etern”) [Cimpoi 2019, p.299]. **Până și Satana îl poartă în gând pe Dumnezeu:** „Mă avânt la libertate deși sufletul mi[-i] greu/ Ca Satana care-n suflet poartă-un gând de Dumnezeu” (Ms.2254, f.17r.) [Cimpoi 2019, p.548],

Poetul era refractar față de cei care nu gândesc sau gândesc superficial ori aiurea: „În lumea cea de chinuri ea oare ce mai cată -/ Ea, cea ce nu gândește, gândind doară cu gura?” („Femeia?... măr de ceartă”, v.1, p.466); „Astfel, acesta este semnul caracteristic al unei totale lipse de cultură, precum și al lipsei de gândire proprie” („Cine-ar citi foile...”, v.8, p.268); „nu știa ce să gândească, nici gândea ceva” („Sărmanul Dionis”, v.2, p.79); „numai în urechea mortului suna un greier parcă... El auzea parcă acel greier, dar nu gândea

nimic” („Avatarii faraonului Tla”, v.2, p.112); „Apoi nu mai gândi nimic, sau Dumnezeu știe ce” („Întâia sărutare”, v.2, p.155); „Dar nici pot s-urmez vro dată/ Al scrisori-vă tiptic,/ Să mă pun cu voi la masă,/ Să scriu negândind nimic” („Versuri cu unghii”); „Îmblătoarea minții sale un izvor pustiu devine/ De cerneală și gândire” (Ms.2262, f.86-86v., „Epistolă deschisă către homunculul Bonifacius”)

Dar, observă Eminescu, nu toată lumea gândește, „mulți lucrează, dar puțini gândesc” (Ms.2258, f.164, „Fragmentarium” 1981, p.79; „Cugetări”, v.3, p.162), **o parte din capetele omenști, spune poetul, sunt lovite de seceta cugetării**: „Și-o secetă cumplită în capul tău tăcut!” („Mureșanu”, v.1, p.263), gând eminescian care consună cu o observație a matematicianului fizicianului și filosofului francez Henri Poincare (1854-1912), că multor oameni nu le place să gândească, ei fiind dirijați de instinct, care nu e altceva decât rutină, savantul chemând totodată pe cei care gândesc să cugete și pentru cei care nu gândesc [Poincare 1983, p.289]. Gânditorului antic Socrate (469î.Hr.-399î.Hr.), bunăoară, **îi plăcea să „moșească” gânduri din oameni** [Dumitriu 1991, p.242], **lucru plăcut și cugetătorului de la Ipotești**: „Una din marile mulțumiri ale vieții lui era să steie de vorbă, să-și deie pe față gândurile și să ispitească pe alții, fie aceștia chiar oameni pe care îi socotea mărginiți, ceea ce în adevăr și erau. Ceea ce îl ademenea era dorința de a vedea cum se prezintă lucrurile în capetele altora și a se dumeri el însuși” [Slavici 1990, v.1, p.164].

Opera eminesciană ni se prezintă azi ca un imn înălțat gândirii omenști: „Sori se sting și cad în caos mari sisteme planetare,/ Dar a omului gândire să le măsure e-n stare.../ Cine-mi măsur adâncimea – dintr-un om?... nu – dintr-un gând/ *Neaprofundabil*. Vană e-a-nvățaților ghicire./ Cum în fire-s numai margini, e în om nemărginire./ Cât geniu, câtă putere – într-o mână de pământ./ Într-un cran uscat și palid ce-l acoperi cu o mână./ Evi întregi de cugetare trăiesc pacinic împreună” („Memento mori”, v.1, p.309). **La Eminescu, ca și la filosoful antic Anaxagora (cca 500î.Hr.-428î.Hr.), gândul, intelectul este un principiu al lumii** [Drăgănescu 1990, p.35], **gândirea cugetătorului de la Ipotești fiind „călăuzită de principii proprii unui clasic și unui raționalist”** [Drăgan 1989, p.82]. **„Poetul proclamă puterea rațiunii, dar nu este sclavul ei. Este stăpânul gândului”** [Paleologu-Matta 2007, p.306]. **Impresionează fiecare gând al poetului**, bunăoară și-a imaginat un fenomen ieșit din comun - cel al unei planete cu doi sori: „Înzestrat cu o închipuire urieșească el a pus doi sori și trei luni în albastra adâncime a cerului” („Sărmanul Dionis”, v.2, p.75); „Când ne deșteptam din somn, aurora celor doi sori, în haine roz, culegea mărgăritarile de argint de prin grădinile noastre și, râzând cu glasul ei de ciocârlie, ni le arunca din poalele ei pe față și în patul nostru” („Umbra mea”, v.2, p.87). **„Dar ceea ce e din naștere la adevăratul poet nu e dispoziția pentru forma goală a ritmului și a rimei, ci nemărginita iubire a tot ce este cugetare și simțire omenească**, pentru ca din perceperea lor acumulată să se desprindă ideea emoțională spre a se înfățișa în forma frumosului” [Măiorescu 1990, v.1, p.290].

Izvoarele gândirii eminesciene

Eminescu a asimilat tot ce s-a gândit măreț până la dânsul. „Gândirea poetică este o gândire originară, cu rădăcini în „lumea ce vorbea în basme și gândea în poezii”. Mitul e suportul ei genetic” [Cimpoi 2019, p.233]. „Lucian Blaga arată că „gândirea mitică, cu produsele ei, reprezintă un mod al conștiinței umane, nu capricios și întâmplător, ci foarte consecvent cu sine însuși” [Cimpoi 2019, pp.293-294]. **Poetul mereu s-a adăpat la**

izvoarele gândirii: „Aide, poeți, descrieți luna, învățați, descoperiți izvoarele gândirii, eu le am toate” („Avatarii faraonului Tla”, v.2, p.118); „eu am trei izvoară/ Din care toată mintea mi-o culeg” (Shakespeare, Schopenhauer și femeia iubită - n.n.) („Cărțile”, v.1, p.455); „Shakespeare! Adesea te gândesc cu jale,/ Prieten blând al sufletului meu./ Izvorul plin al cânturilor tale/ Îmi sare-n gând și le repet mereu” („Cărțile”, v.1, p.455); „Timp, căci din izvoru-ți curge a istoriei gândire./ Poți răspunde la-ntrebarea ce pătrunde-a noastră fire./ La enigmele din cari ne simțim a fi compuși?/ Nu!... Tu măsură intervalul de la leagăn pân-la groapă./ În ăst spaț” nu-i adevărul. Orologiu ești [ce sapă...]/ Tu , nedând vo dezlegare, duci l-a dezlegării uși” („Memento mori”, v.1, p.311); „Viața mea curge uitând izvorul” („Amicului F.I.”, v.1, p.56). **savura din ele tot ce este mai bun:** „a însoți caracterele prin toate vicisitudinile simțămintelor și până la izvorul cugetărilor și rezoluțiunilor lor” („Arta reprezentării dramatice dezvoltată științific și în legătura ei organică” de Enric Theodor Rotscher”, v.4, p.271),

Mintea poetului a fost luminată de mituri și basme: „întoarcerea la „lumea ce gândea în basme și vorbea în poezii” [Cimpoi 2019, p.614]. „Iar pe-un divan, ascuns între perdele/ Albastre, înfoiate și cu stele,/ Ședea regina basmelor măiastră -/ Lumina lumea gândurilor mele” („Rime alegorice”, v.1, p.447), „**poetul** care nu se mărginea la suprafața faptelor și **cerea mitului să fie însuflețit și înălțat de o idee**” [Caracostea 1987, p.43], „**ca să nu se vadă în basm numai basmul, în formulă numai formula, ci și cugetarea, ideea care poartă în sine imaginea**, precum cauza poartă în sine o urmare neapărată a ei” [Tudoran 1991, v.2, p.597]. Ideea pentru Eminescu era sufletul mitului.

Poetul umbla des pe drumul poveștilor: „Iar eu s-ascult pe gânduri și să mă uit de lume./ Cu mintea s-umblu drumul poveștilor ce-aud” („Când crivățul cu iarna...”, v.1, p.249), **asimila creativ creația populară:** „trebuie să ne ridicăm de la formă spre ideea care o poartă în sine” [Tudoran, 1981, p.23], **stătea la straja gândirii populare:** „cu propășirea realismului modern, se șterg legende și povești, proverbe și locuțiuni, adevărate nestemate ale gândirii poporului românesc” („Foaie nouă” [„Colectorul literar pentru ambele sexe”...], v.5, p.259).

Eminescu a dospit gândurile în viața națională: „timp îndelungat ca firea și sângele lor să se fi dospit cu viața românească” [Caracostea 1987, p.193], **s-a adăpat la cugetările poporului român, fiind un rod al propriei țări:** „Când privesc zilele de-aur a scripturilor române./ Mă cufund ca într-o mare de visări dulci și senine/ Și în jur parcă-mi colindă dulci și mândre primăveri./ Sau văd nopți ce- ntind deasupra-mi oceanele de stele./ Zile cu trei sori în frunte, verzi dumbrăvi cu filomele./ Cu izvoare-ale gândirii și cu râuri de cântări” („Epigonii”, v.1, p.60). „Încă o dată constatăm că **tot ce scrie Eminescu este profund românesc și totodată profund eminescian**, printr-o rară îmbinare a poetului și al gânditorului” [Paleologu-Matta 2007, p.64]. „Eminescu a fost un rod genial al țării, un **poet care spinteca norii cu gândul și găsea dincolo de stele forme noi pentru cugetarea românească**” [Laurian 1990, v.1, p.345]. **Eminescu a plămădit și frământat gândurile în înțelepciunea popoarelor lumii - a grecilor antici:** „Dar el o zvârli în mare... Și d-eterna murmuire/ O urmă ademenită toat-a Greciei gândire./ Împlând halele oceanici cu cântările-i de-amor” („Memento mori”, v.1, p.284). Cercetătoarea Svetlana Paleologu-Matta (1928), care în tinerețe a învățat la Ismail, consideră că Eminescu s-a întors la grecii antici fiindcă acest popor a știut să trăiască într-un mod eroic și totodată uman [Paleologu-Matta 2007,

p.13]: „O patrie nouă, sublimă, iubită./ De cântece plină din veacuri fugite -/ Aici lumea-antică urmează-a ei trai” („Povestea magului călător în stele”, v.1. p.330), **a germanilor:** „O tăcuții, gânditorii, umanitarii germani! Unde sunt ei” („Scrisoare către Iacob Negruzzi, 4/16 septembrie 1870, v.3, p.526), poetul „avea o deosebită predilecție pentru filosofii nemți, în special pentru Schopenhauer” [Vlahuță 1971, p.216]; **a popoarelor Asiei:** „Ca s-explic a ta ființă, de gândiri am pus popoare./ Ca idee pe idee să clădească până-n soare./ Cum popoarele antice în al Asiei pământ/ Au unit stâncă pe stâncă, mur pe mur s-ajungă ceruri” („Memento mori”, v.1, p.311), **reclădind gândurile vechilor înțelepți în palatul cugetărilor sale, așa cum se pune piatra în cetate:** „Eliad zidea din visuri și din basme seculare/ Delta biblicelor sânte, profețiilor amare” („Epigonii”, v.1, p.61). Poetul s-a identificat cu modul de a gândi al lumii, originilor sale calea sintezei către întregul lumii. Dar **„acel cuprins ideal al culturii omenеști nu era la Eminescu un simplu material de erudiție străină, ci era primit și asimilat în chiar individualitatea lui intelectuală”** [Maioreescu 1990, v.1, pp.290-291], [Maioreescu 1989, p.339]; „Kant mi-a căzut în mână relativ târziu, Schopenhauer de asemenea. Ce-i drept îmi sunt familiari, însă renașterea intuitivă a gândirii lor în mintea mea, cu mirosul specific de pământ proaspăt al propriului meu suflet, nu s-a desăvârșit încă” (Scrisoare către Titu Maioreescu, 5.02.1874, v.3, p.394); **„Acela care poate zidi o lume-ntreagă, acela ce poate s-o sfarme, acela care cuprinde cu gândul tot universul nu este altul decât Eminescu însuși”** [Papu 1971, p.73]. **„Eminescu, în puritatea lui, ca de sfânt, s-a angajat pe linia de grandoare a gândirii europene și s-a chinuit cumplit în demiurgia lui poetică, auzindu-și „doar el” plânsul”** [Paleologu-Matta 2007, p.164]. Nicolae Petrașcu (1859-1944): Eminescu a dat o notă „particulară ideilor contemporane, trecându-le prin temperamentul său” [Ștefan 1989, p.45].

Eminescu a însușit și tot ce-i valoros din domeniul științei. Cugetările înaintașilor i-au divinizat sufletul: „Când îi cugeți, cugetarea sufletu-ți divinizează./ În trecut mergem, cum zeii trec în cer pe căi de raze./ Peste adâncimi de secolii ne ridică curcubeii” („Memento mori”, v.1, p.304), **i-au insuflat puteri:** „Și ne simțim mari, puternici, numai de-i gândim pe ei” („Memento mori”, v.1, p.304), **i-au servit de stindard:** „Mare, că-i purtat pe umeri de adânci și mândre vremuri:/ Căci gândiri, cari ieșise dintr-a lumii lung cutremur./ El le poart-unite-n frunte și le scrie pe stindard” („Memento mori”, v.1, p.308). „Eminescu a asimilat un imens tezaur din înțelepciunea lumii. Nu a fost însă doar cel mai bine informat științific poet român. **Interesul pentru știință a reprezentat indiscutabil un atribut al geniului său, iar ideile sale științifice au fost fascicule de lumină pornite din același focar incandescent ca și lirica sa.** Cu multă trudă, dar și cu mare iscusință, a știut să găsească căile de a gândi profund, sigur, autonom, căci gândirea echivala pentru el cu existența; „Chiar și lumile în ființă se prăbușesc la Eminescu când gândirea nu mai are puterea de a le susține, observă Ioana Em. Petrescu” [Petrescu I, 1978] „Ș-astăzi punctul de solstițiu a sosit în omenire./ Din mărire la cădere, din cădere la mărire/ Astfel vezi roata istoriei întorcând schițele ei;/ În zădar palizi, siniștri, o privesc cugetătorii/ Și vor cursul să-l abată... Combinații iluzorii - / E apus de zeitate, ș-asfințire de idei” („Memento mori”, v.1, pp.311-312). Din aceste frământări ale gândirii, Eminescu a cristalizat răspunsuri de mare perspectivă filosofică la „herghelii de întrebări” privind sensul existenței noastre în Lume.

Eminescu încontinuu asimila și prelucra noi cunoștințe, **mintea lui a topit și a supus fuzionării tot ce s-a gândit până la sine în problemele ce-l frământau, totodată opera lui**

fiind originală și proaspătă prin suflul ei. Eminescu a dat o notă „particulară ideilor contemporane, trecându-le prin temperamentul său” (N. Petrașcu) [Ștefan 1989, p.45]. „Iar omul trecea înainte, înfășurat în platoșa sa de diamant, iscodind neconținut, în cursul zilelor sale singuratice, și aruncând apoi, nepăsător, în urmă, aurul uimitor al frumuseții nouă” [Iorga 1965, v.2, p.129]. **Poetul a „revărsat valuri de lumină în cugetarea românească”** [Laurian 1990, v.1, p.347], **văpaia eminesciană „se mistuie într-adevăr luminând”** [Perpessicius 1991, v.2, p.482], **„lumina aceasta a cucerit unanimitatea cunoștințelor românești”** [Perpessicius 1991, v.2, p.482]. **„Gândirea eminesciană a devenit pentru noi calitate de existență, reamintire a ființei noastre profunde, și cu cât trece vremea cu atât orizonturile eminesciene se boltesc tot mai larg peste noi, în spiritualitatea noastră./ Din vaste margini și nemargini de gândire pe care numai cuvântul său le poate cuprinde, Eminescu operează în noi o transfuzie permanentă de Ființă.** Unduirea dorului eminescian atinge o asemenea intensitate și decizie existențială tocmai pentru că vine dintr-un miez central și original, de acolo de unde într-o coincidență miraculoasă a unicului și multiplului, spiritul creează fără încetare realul” [Baltag 1991, v.2, p.586]. **„Gândirea ține de ființă, gândirea este gândirea ființei”** [Paleologu-Matta 2007, p.30].

Gândirea - o componentă indispensabilă a Lumii

Pentru Eminescu gândirea este o componentă indispensabilă a Lumii. „În spirit hegelian, Cugetare = Existență, așa cum Gândirea Divină = Univers, iar Veșnicia cea Bătrână = „Cugetare în mite”. **În viziunea lui Eminescu, totul în Lume gândește, ține minte, comunică, este purtător și procesor de informație.** Întreaga natură se ține pe o gândire cu care e înzestrată tropomorfic „codrul bătut de gânduri”, florile – „gândiri gingașe a țărânei”, „Planetul cugetă adânc și sfânt” [Cimpoi 2019, p.318]. Aceasta fiind una din ideile principale ale conceptului filosofic eminescian - universalizarea gândirii.

Îngerii gândesc: „La picioarele Mariei/ Genuncheat pe-un nor de-argint,/ Alb ca lebăda pustiei,/ Bland ca glasul poeziei,/ Sta un înger cugetând;/ Și-a luat arpa-i de aur/ Și trecând mâna pe ea/ A-nceput a răsună/ Raiul... luncile-i de laur/ De-un bland Ave Maria” („Basmul ce i l-aș spune ei”, v.1, p.236). Se agață de gâtul îngerului Eminescu ... în sensul **coborârii îngerului în om, transmițându-i divinitatea gândirii și a graiului dulce:** „tu care ești îngerul corpului meu, răspunde, de ce nu-s mulțumit, de ce zbor cu aripile tale ca un cântec fără înțeles... Prin acest gigantic labirint de lumi, unde voi găsi în acest mare vis care se numește **viață, firul de aur al scopului?**” („Cassiodor”, ms.2255) [Paleologu-Matta 2007, p.84].

Soarele gândește, el își ține planetele în jurul său prin gând: „Sau ghicit-ați vreodată ce socoate-un mândru soare/ Când c-o rază de gândire, ține lumi ca să nu zboare,/ Să nu piard-a lor cărare, să nu cadă-n infinit?/ Zvârcolindu-se aleargă turburate și rebele/ Și să frâng-ar vrea putere ce le farmăcă pre ele/ Și s-alerge-ar vrea în caos de-unde turburi au ieșit” („Memento mori”, v.1, p.284). **Cerul la fel gândește:** „Și cerul nori gândește, nori de răzbunare/ Ce vor să biciuiască pământul răsculat” („Povestea magului călător în stele”, v.1, p.324); „Un munte arunca celuilalt umbra lui, cerul gândea nouri, iar stâncile – pocite schelete de piatră – șuierau cuprinse de vânt” („Geniu pustiu”, v.2, p.51), **stelele gândesc:** „Nu e steluță tremurătoare/ Să nu gândească în drum de nor/ La altă steauă strălucitoare./ La

alt amor” („Nu e steluță”, v.1, p.212); „Credeam ieri că steaua-ți e-un suflet de înger/ Ce tremură-n ceruri, un cuget de aur/ Ce arunc-a lui raze-n o luncă de laur/ Cu al cântului dar” („La o artistă”, v.1, p.223).

Pământul e împovărat de gânduri: „Ai înzestrat pământul cu gândiri./ L-ai înarmat cu argumente mari/ Contra lui Ormuz” („Demonism”, v.1, p.256), **cugetă adânc:** „Că planetul ce îi poartă cugetă adânc și sfânt” („Memento mori”, v.1, p.312). **Luna gândește:** „Mă așezai pe o bancă și cugetam”; „gândeam lucruri de care nu-mi pot da cont, pe când luna, lunecând alene printre nourii de argint ai cerului albastru, gândea și visa ce nici un om nu știe” („Geniu pustiu”, v.2, p.29). **Astrul nopții revarsă gânduri peste lumea adormită:** „Și unde luna-i soare, vărsând gândiri de aur/ Pe lumea liniștită” („Mira”, v.2, p.254); „Gândesc precum gândește pe mare-o blondă lună” („Mira”, v.2, p.256); „Tu îmi pari a fi un înger ce se plânge pe-o ruină./ Ori o lună gânditoare pe un nour vagabond” („De ce să mori tu?”, v.1, p.224); „Ori o lună gânditoare pe un nor vagabond” („De-aș muri ori de-ai muri”, v.1, p.226), **gânduri ce nici un om nu-și poate imagina:** „luna, lunecând alene printre nourii de argint ai cerului albastru, gândea și visa ce nici un om nu știe” („Geniu pustiu”, v.2, p.29), **gânduri ce trezesc în oameni meditații stingătoare de suferințe:** „Lună tu, stăpân-a mării, pe a lumii boltă luneci/ Și gândirilor dând viață, suferințele întuneci [...] Câte frunți pline de gânduri, gânditoare le privești!” („Scrisoarea I”, v.1, p.129-130).

Dunărea poartă valuri de gândire: „Colo Dunărea bătrână, liberă, -ndrăzneată, mare/ C-un murmur rostogolește a ei valuri gânditoare/ Ce mișcându-se-adormite merg în marea de amar;/ Astfel miile de secolii cu vieți, gândiri o mie./ Adormite și bătrâne s-adâncesc în vecinici/ Și în urmă din izvoare timpuri răcori și clari răsar” („Memento mori”, v.1, p.295), **marea ascunde în adâncuri gânduri:** „Gândit de-adâncul mării, de aer oglindit” („Mira”, v.2, p.246); „Ca un gând al mării sfinte, reflectat de cerul cald/ Ș-aruncat în depărtare” („Egiptul”, v.1, p.68). **Gândul are puteri oceanice:** „Ce scrie al gândirei puternic ocean” („Săracă-i a ta limbă” [Creția 1992, p.61]). **Pustiul înalță gânduri argintoase:** „Ș-atunci Memfis se înalță, argintos gând al pustiei./ Închegare măiestrită din suflarea vijeliei” („Egiptul”, v.1, p.70); „Și-atunci Memfis se ridică, argintos gând al pustiei./ Închegare măiestrită din suflarea vijeliei” („Memento mori”, v.1, p.278), **pe al vânturilor aripi:** „Pe-a vânturilor gânduri eu gândul meu îl duc” („Mira”, v.2, p.241). **Munții gândesc:** „Dar deasupra-astei mulțimi pestrițe/ De gânduri trecătoare, vezi departe/ Munții de vecinici gânduri ridicând/ A lor trufașă frunte către cer:/ Cu nepăsare ei privesc la toate/ Efemeridele ce trec în vale/ Cântând, vuind, certându-se și toate/ Aspirând la un lucru care-n veci/ Nu poate fi a lor – eternitatea” („O, te-nșenină, întuneric rece...”, v.1, p.252), **ei au frunți de piatră gânditoare:** „iar drept în față, bătrânii urieși de piatră, munții, ce acum păreau încununați de stele ce tremurau asupra frunților lor” („Geniu pustiu”, v.2, p.33), **sub care își frământă creierii:** „În munții ce puternic din codri s-ardică./ Giganți cu picioare de stânci de granit./ Cu fruntea trăsniță ei norii despică/ Și vulturii-n creieri palate-și ridică/ Și uimiți stau în soare privind-l țintit” („Povestea magului călător în stele,” v.1, p.324), **decretând libertate omului:** „În creierii împietriți ai munților și în aerul lor cel rece, flutura tricolorul, trăia libertatea Transilvaniei” („Geniu pustiu”, v.2, p.36), **frunțile lor se pierd în nori de gândire:** „În lumea adormită, lumina când răsare/ Din chaosul ce fierbe întunecos și mare./ Cu raza-ntâi atinge a geniilor munți./ Ce-n nourii de gânduri se pierd bătrâni cărunți” („Mureșanu”, v.2, p.265), **care își revarsă gândurile de foc prin tunete și fulgere:** „Și

norii-și spun în tunet durerea lor mugindă./ Gândirile de foc” („Amorul unei marmure”, v.1, p.52); „Iar Carpații țepeni îngropați în nori/ Își vuiiau prin tunet gândurile lor” („Horia”, v.1, p.211). **Codrul este bătut de gânduri:** „Adormind de armonia/ Codrului bătut de gânduri” („Dorința”, v.1, p.91); „De glasul păsărelelor/ Pe gânduri codru-i pus” („Din cerurile-albastre”, v.1, p.602); „Și tot ce codrul a gândit cu jale / .../ Se adunau în râsul meu, în plânsu-mi./ De mă uitam răpit pe mine însumi” („O,-nțelepciune, ai aripi de ceară!”, v.1, p.562); „Câte buze ar închide gândul sântelor păduri!” („Memento mori”, v.1, p.283),

Omul gândește: „Mă-ntorsei în casă și mă culcai iar; însă mi-era cu neputință să mai închid ochii de gânduri” („Geniu pustiu”, v.2, p.36); „Bătrânul sta asemenea gânditor” („Geniu pustiu”, v.2, p.50); „Bătrânul ședea trist și gânditor lângă foc” („Geniu pustiu”, v.2, p.51); „O frunte naltă, pleșuvă, încrețită de gânduri, ochii suri, boltiți adânc în capul cel înțelept” („Sărmanul Dionis”, v.2, p.69); „Mă lăsam târât de râul lin al cugetărilor sale într-o nemargine de vise” („Geniu pustiu”, v.2, p.11); „copilă gânditoare” („De-aș muri ori de-ai muri”, v.1, p.226); „Să mângâi cu suflarea-mi a ta față pălindă/ Ochii tăi gânditori” („De-aș muri ori de-ai muri”, v.1, p.226). **Istoria lumii cugetă:** „Și istoria lumii cugetă – deși încet, însă sigur și just: istoria omenirii e desfășurarea cugetării lui Dumnezeu” („Domnului Dumitru Brătianu”, 15 august 1871, v.5, p.36). **Cetățile, palatele meditează:** „Palate de-argint se ridic gânditoare” („Povestea magului călător în stele”, v.1, p.330); **Noaptea și zilele gândesc:** „În veci noaptea și ziua șoptesc în gând un nume” („Zadarnic șterge vremea”, v.1, p.479), **coala de hârtie poartă umbre de gândire:** „Vreo umbră de gândire, ori un petec de hârtie” („Scrisoarea I”, v.1, p.132), **lira cugetă:** „cugetă lumi nouă – cum cugetă o liră” („Mureșanu”, v.2, p.291), **pisicul meditează:** „Oare ce gândește hâtrul de stă ghem și toarce-ntr-una?” („Sărmanul Dionis”, v.2, p.65); „Noaptea-n pod, cerdac și streșini heinizând duios la lună” („Sărmanul Dionis”, v.2, p.65), **greierul toarce gânduri, caria toacă gânduri:** „Drept preot toarce-un greier un gând fin și obscur./ Drept dascăl toacă cariul sub învechitul mur” („Melancolie”, v.1, p.88), **într-o țeastă de furnică mocnesc gânduri uriașe:** „A pus gânduri uriașe într-o țeastă de furnică./ O voință-atât de mare-ntr-o putere-atât de mică./ Grămădind nemărginirea în sclipitu-unui atom” („Memento mori”, v.1, p.310); „Dar să știu – semeni furniceii ce cutează-te gândi?” („Memento mori”, v.1, p.310), **crucea meditează în tăcere:** „Crucea-mi pare gânditoare./ Parcă arde-a vieții-mi tort/ Și prin neguri mormântare/ Privesc viața mea de mort” („Ondina” (Fantasie), v.1, p.209); „Cruce-mi pară gânditoare./ Parcă arz-a vieții tort./ Căci prin neguri mormântare/ Voi să văd fața-mi de mort” („Cântecul lăutarului”, v.1, p.242).

În pre existență (primordial) Lumea a existat în gând (în informație): „Nainte de-a fi soare și nainte/ De-a fi o lume, el o și clădește/ În mintea lui – un Chaos neguros./ Apoi din Chaos el rupând fâșii/ În sfârșit comandează legioane/ De sori, de lune, de planete puternici” (Ms.2258, ff. 171-172v, „Scrisoarea I”, variantă); „Fără un principiu profund, raza de gândire, universul ar deveni dezordine totală, haos, versurile îmbină viziunea cosmosului profund și concentrat, cu a cosmosului extern și dilatat, într-o imagine poetică ce caută să redea unitatea lor” [Drăgănescu 1990, p.180]. Geneza Lumii însăși fiind pentru poet, un răsărit al luminii **eliberate de razele gândirii din adâncurile negurilor albe**”, cum remarcă Ioana Em. Petrescu [Ștefan 1989, p.109]. Paralel cu un asemenea Cosmos, reductibil la un „sâmbure de lume”, se impune în începuturile sale, mitul creației pământului după o

mitologie proprie romană. Pământul e, în aceasta reprezentare, gând al poetului Rom. Pământul trebuia să apară ca „un gând al poetului Rom” [Cimpoi 2019, p.607].

Eminescu întrezărește izvorul gândirii în timp: „Timp, căci din izvoru-ți curge a istoriei gândire./ Poți răspunde la-ntrebarea ce pătrunde-a noastră fire./ La enigmele din cari ne simțim a fi compuși?/ Nu!... Tu măsură intervalul de la leagăn pân-la groapă./ În ăst spaț” nu-i adevărul. Orologiu ești [ce sapă...]/ Tu , nedând vo dezlegare, duci l-a dezlegărei uși” („Memento mori”, v.1, p.311). **Nimic în Lume nu e în stare să înăbușe gândirea poetică liberă, nici vremea:** „Nimeni soarele n-oprește să apuie-n murgul serei./ Nimeni Dumnezeu s-apuie de pe cerul cugetării” („Memento mori”, v.1, p.312); „Zadarnic șterge vremea a gândurilor urme!/ În minte-mi ești săpată ca-n marmura cea rece./ Uitarea mână-n noapte a visurilor turme/ Și toate trec ca vântul – dar chipul tău nu trece” („Zadarnic șterge vremea”, v.1, p.479).

Marii gânditori ai lumii sunt gladiatori ai spiritului

Eminescu numește pe marii gânditori ai lumii gladiatori ai spiritului: „Gladiatori cu corpul sunt aceia/ A căror putere este mare./ Gladiatori ai spiritului sunt/ Acei a căror minte este mare!” („Decebal”, v.2, p.306), **el însuși fiind un cugetător „în care a trăit o comoară de gânduri”** [Laurian 1990, v.1, p.347], rămânând în memoria contemporanilor ca **un gânditor fără pereche:** „Era un om care se mulțumea cu lumea gândurilor sale și în această lume nu se plictisea niciodată” [Ștefanelli 1971, p.180]; „scria, scria mereu, așternând pe o coală sau pe un petic de hârtie rodul gândurilor sale, și dacă i se ivea vreo dificultate, se scula iarăși, mai bea cafea, se plimba, gândea și iarăși se punea la scris” [Ștefanelli 1971, p.181]. De altfel, **și fizicul poetului trăda făptura lui de gânditor, „frunte de gânditor, ziceau colegii săi germani”** [Ștefanelli 1971, p.174]; „fruntea ieșea strălucitoare de sub părul negru ca pana corbului” [Cremnitz 1990, v.1, p.272]; „Deodată se deschide ușa și văd intrând un tânăr slab, palid, cu ochii vii și visători totodată, cu părul negru, lung, ce i se cobora aproape până la umeri, cu un zâmbet blând și melancolic, cu fruntea înaltă și inteligentă, îmbrăcat în haine negre, vechi și cam roase” [Negruzzi 1990, v.1, p.170]; „mă uitam la Eminescu și mi se părea un zeu tânăr, frumos și blând, cu părul negru, ondulat, de sub care se dezvelea o frunte mare” [Vlăhuță 1990, v.1, p.320]; „În admirația vârstei de atunci, **doream parcă să pătrund cu privirea sub fruntea lui ca în mecanismul unui ceasornic, să surprind cum se făurea acea incantație a poeziei lui**” [Petrașcu 1990, v.1, p.269]; „**Cu cât îi priveam mai mult fața, cu atât parcă deslușeam cum se limpezea în mintea lui înțeleșul doinei, ca o tragedie a vieții poporului românesc, transpusă în sunete**” [Petrașcu 1990, v.1, p.269]. **Poetul avea ochii „osteniți de gânduri”** [Vlăhuță 1990, v.1, p.320], **părea un mai mare pe serafimi:** „Fața-n vâl de gând și nouri -/ Al seraphilor monarc” („Steaua mării”, v.1, p.217).

Cum gândește poetul?

După cum menționează criticul literar Mihai Cimpoi (1942), **Eminescu** (eroul eminescian) **„nu gândește pur și simplu”** [Cimpoi 1991, p.31], **ci e pus pe gânduri:** „am încercat să-i însenin cugetul prin cântec... dar cântecul cel mai vesel îl pune pe gânduri” („Mira”, v.2, p.228); „dar încetul cu încetul se pun pe gânduri” („O notiță străină relativă la literatura română”, v.5, p.459); „Și cum stă domnița dusă/ Și pe gânduri multe pusă,/ Teiul

nalt crescut sub geamuri/ I-au întins vro două ramuri/ Încărcate, -nfloritoare/ Și frumos mirositoare” („Peste codri sta cetatea...”, v.1, p.644), **stă pe gânduri:** „O, demone, viața-mi și sufletu-mi de vrei,/ De ce mai stai pe gânduri, de ce nu mi le cei?” („Pierdută pentru mine, zâmbind prin lume treci!”, v.1, p.475); „Dar acuma-mi stă pe gânduri” („Călin Nebunul”, v.1, p.396); „nu sta pe gânduri, duduie” („Amor pierdut – viață pierdută”, v.2, p.208); „Și eu astfel mă uit din jeț pe gânduri,/ Visez la basmul vechi al zânei Dochii” („Sonete”, v.1, p.123); „șuieratul trist al unui om pe gânduri” („Aur, mărire și amor”, v.2, p.137); „și privea pare-că pe gânduri în potirul de purpură al florii” („Sărmanul Dionis”, v.2, p.78); „Zise-atunci Călin pe gânduri” („Călin Nebunul”, v.1, p.410), **cade pe gânduri:** „Cu pierdelele lăsate,/ Șed la masa mea de brad,/ Focul pâlpâie în sobă,/ Iară eu pe gânduri cad” („Singurătate”, v.1, p.114); „În curând cade pe gânduri” („Antropomorfism”, v.1, p.392), **cade pradă gândurilor:** „astfel rămăsesem numai în prada cugetărilor și închipuirilor mele” (Scrisoare către Gheorghe și Raluca Eminovici, 10.02.1872, v.3, p.388); „Arald cu moartea-n suflet, a gândurilor pradă” („Strigoii”, v.1, p.104), **se adâncește în gânduri:** „Odin adâncit în gânduri vede-a luptei lungi grandoare/ Și coroana-i de-aur luce pe-a lui frunte arzător” („Memento mori”, v.1, p.298); „Pe-a muntelui streșină de stânci de ruină,/ Pe-o stea prăvălită, cu cartea în mână,/ Adânc se gândește puternicul mag” („Povestea magului călător în stele”, v.1, p.325); „Cezarul trece palid, în gânduri adâncit” („Împărat și proletar”, v.1, p.81), **se cufundă în gânduri:** „părea cufundat în gânduri” („Lanțul de aur”, de Onkel Adam, v.4, p.599); „Pierdut pân-atunci într-un platonism deșert și cufundat cu capul în curiozități romantice și subtilități filosofice” („Amalia”, v.2, p.177), **e dus de gânduri:** „Doamna e pe gânduri dusă/ Dup-acele cântecele de la Țarigrad aduse” („Alexandru Lăpușneanu”, v.2, p.434), **de valorile gândirii:** „Dus de valorile gândirii și de adâncimea conținerii generale ce e dată unei personalități” („Arta reprezentării dramatice dezvoltată științific și în legătura ei organică” de Enric Theodor Rotscher”, v.4, p.179), **târât de râul gândirii altor cugetători:** „Mă lăsam târât de râul lin al cugetărilor sale într-o nemargine de vise” („Geniu pustiu”, v.2, p.11), **aruncat din gândire în gândire:** „mă transport în ceri, pun aripi umerilor mei și părăsesc pământul, pentru ca să mă dau cu totul acelor umbre divine – visuri, care mă poartă din lume-n lume și mă izbesc din gândire în gândire. Mor pentru pământ, ca să trăiesc în ceri” („Geniu pustiu”, v.2, p.13), **se cutremură de gânduri:** „Sufletul lui se cutremura la gândirea că nu va putea scutura greutatea acestui amor” („Sărmanul Dionis”, v.2, p.77); „mă cutremur când gândesc” („Lais”, de Karl Saar, v.4, p.566), **se însingurează în gânduri:** „Și-n gândiri te-nsinguri” („Când se juca Elisa Muller...”, v.1, p.382), **se pierde în gânduri:** „Da... visam odinioară pe acea ce m-ar iubi,/ Când aş sta pierdut pe gânduri, peste umăr mi-ar privi,/ Aș simți-o că-i aproape și ar ști c-o înțeleg.../ Din sărmana noastră viață, am dura roman întreg” („Scrisoarea IV”, v.1, p.148); „Contele șezu un moment pierdut în gânduri” („Lanțul de aur”, de Onkel Adam, v.4, p.602).

Despre ce cugetă Eminescu?

Care e vectorul mișcării gândirii poetului? Ce gânduri îi trec prin minte, despre ce cugetă el? „Tu te îndreaptă dup-o rază”, ne învață Eminescu [Paleologu-Matta 2007, p.281]. **Omul**, spune informaticianul și filosoful Mihai Drăgănescu (1929-2010), **are disponibilitate informațională - o mare libertate de gândire.** Intuiția ne apare ca un

fenomen subtil, ca un fenomen mental ce nu poate fi prezent într-o inteligență artificială strict structurală așa cum dispunem astăzi [Drăgănescu 1990, p.217].

Revenim la opera poetului „spre a afla care gânduri sunt acasă” („Avatarii faraonului Tla”, v.2, p.120). **Eminescu cugetă despre toate:** „Dar vai! ș-acolo-l urmă visările-i amare./ Căci lumea cu-a ei visuri gândirea i-au supus [...] Lumești gânduri într-alt chip împleau sufletul său./ El cugeta la toate, ci nu – la Dumnezeu” („Povestea magului călător în stele”, v.1, p.339). **Vom urmări peregrinările gândurilor poetului cu ochi de fizician. Problemele care-l frământă și la care poetul căuta dezlegare, sunt multe și variate** (practic stăpâna toate inteligențele). **Poetul cugetă despre tot ce-i trece pe dinainte, prin minte:** „Toate-mi trec prin gându-mi, trec pe dinainte” („La Bucovina”, v.1, p.43); „Deci făcur-o nuntă mare ș-a ținut trei luni de rând./ Lăutari, benchet, alaiuri, tot ce-i poate trece-n gând” („Călin Nebunul”, v.1, p.411), **chiar și despre lucruri de care nu-și da seama:** „gândea lucruri de care nu-și da seama” („Cezara”, v.2, p.99). **Pentru Eminescu nu există cugetări imposibile:** „Cugetări imposibile nu există, căci îndată ce o cugetare există nu mai e imposibilă, și dac-ar fi imposibilă n-ar exista” („Archaeus”, v.2, p.143).

Eminescu cugetă despre tot ce se întâmplă sau poate întâmpla pe Pământ și în Cer: „precum gându-i era-n viață între cer și-ntre pământ” („Alexandru Lăpușneanu”, v.2, p.430); „Tu, care treci prin lume strein și efemer./ Cu sufletu-n temină, cu gândurile-n cer./ Poet gonit de lume și înghețat de vânt./ Ce cânti ca o stafie ruină și mormânt” („Mureșanu”, v.2, p.264), **despre sine:** „e un moment mare, să mă cuget mai întâi, gândi el” („Sărmanul Dionis”, v.2, p.72); „Cine sunt eu?” fu cea întâi cugetare ce-i veni în minte. Mintea lui era clară, închipuirile erau ca formele concrete, vii și pline de viață... el avea o lume gata în capul lui, de a cărei izvoare nu-și putea da socoteală” („Avatarii faraonului Tla”, v.2, p.113); „nu vorbesc în gând decât eu cu mine. Eu cu mine. Ciudat! Această despărțire a individualității mele se făcu izvorul unei cugetări ciudate” („Umbra mea”, v.2, p.84), **despre viața sa lumească:** „Afară-i toamnă, frunză-mprăștiată./ Iar vântul zvârle-n geamuri grele picuri;/ Și tu citești scrisori din roase plicuri/ Și într-un ceas gândești la viața toată” („Sonete”, v.1, p.123); „Când mintea va cuprinde viața ta lumească” („Povestea magului călător în stele”, v.1, p.324), **despre misterele din viața popoarelor:** „cugetam asupra acelor mistere din viața popoarelor, din mersul generațiunilor care, asemenea fluxului și refluxului mării, duc ca o teribilă consecință ici la înălțare, acolo la cădere” („Geniu pustiu”, v.2, p.15), **despre cele mai diverse probleme ale omului și omenirii:** „acum n-am făcut decât a răsuci firul cugetărilor și a sta de vorbă, cu reflectul meu asupra diferitelor probleme ale omenirii” („Umbra mea”, v.2, p.84) **și, bineînțeles, despre materia poetică:** „concepe cugetând materia poetică” („Arta reprezentării dramatice dezvoltată științific și în legătura ei organică” de Enric Theodor Rotscher”, v.4, p.206),

Eminescu caută în permanență „știre” despre viața noastră [Paleologu-Matta 2007, p.179]: „De-astă viață mândră de vrei să ai de știre/ Gândește num-atuncea la visuri și la somn, [...] În ocean de stele, prin sori, nemărginire./ El îmblă, risipește gândurile prin somn” („Povestea magului călător în stele” v.1, p.324), **știre despre „ceea ce gândesc îngerii”** („Sărmanul Dionis”, v.2, p.76), **„gândea că e într-o altă lume”** („Avatarii faraonului Tla”, v.2, p.121), **gândea despre „cele mai acute probleme ale științei – natura materiei, natura universului, natura vieții, natura minții”** [Drăgănescu 1990, p.136]. **Poetul caută să descifreze tainele naturii:** „nu-i poate veni în minte gândirea tainuită de

numărătoarea cărții?” („Sărmanul Dionis”, v.2, p.71), **caută în cartea lumii înțeleșurile ei deschise:** „Nu voi ca să se lase plăcerilor șirete/ Ce strâng în lanț de roze a cugetării cerc;/ Nu voi ca lumea asta cu visuri să-l îmbete,/ Căci cei mai mulți din oameni după nimic alerg -/ Să vadă-n cartea lumii un înțeles deschis,/ Căci altfel viața-i umbră și zilele sunt vis” („Povestea magului călător în stele, v.1, p.316), **având în vizor o singură țintă - viața:** „acest mare vis ce se numește viață firul de aur al scopului” („Cassiodor”, ms.2255); „Lin lucește-eterna pace, luminos și mândru țel” („Memento mori”, v.1, p.308); „Cu pasul lui sigur prin râuri înoată,/ Se-ndreaptă spre țelul cel mic și senin” („Povestea magului călător în stele”, v.1, p.319).

Eminescu „îndrepta gândirea filosofică și științifică spre un strat mai profund al realității” [Drăgănescu 1990, p.57], **își chinuia mintea și cu întrebări pe care mintea omenească încă nu și le puse:** „multe v-aș mai spune/ Ce minte omenească n-a mai putut gândi” („Grue Sânger”, v.2, p.340); „Nu-mi mai chinui cugetarea cu-ntrebări nedezlegate” („Memento mori”, v.1, p.313), **precum cine prescrie legile în Lume:** „Cine prescrie legea la orice înger blând/ Ca-n viața-i să coboare o dată pe pământ?” („Povestea magului călător în stele”, v.1, p.321), **bănuind că toate tainele Lumii sunt încifrate în stratul primordial al materiei:** „Am părerea cum că toate ideile ce plutesc pe suprafața vieții oamenilor sunt creții ce aruncă o manta pe un corp ce se mișcă. Ele sunt altceva decât mișcarea corpului însăși, deși atâră de la ea” („Cezara”, v.2, p.92). **Gândirea poetului era împovărată de soarta Omului în Univers:** „Și să nu pot de somnul pământului s-adorm?” („O, stingă-se a vieții...”, v.1, pp.570-571); „Magul adânc gândește și-n minte-și desfășoară/ Soarta omului care-l avea naintea sa” („Povestea magului călător în stele”, v.1, p.338), **gândul principal fiind cel existențial:** „Mă-mpiedic în gândirea-mi de crucea cea secată” („Mira”, v.2, p.241), **gânde la chinuitoarele probleme ale vieții și ale morții:** „Când unii țese haina vremii,/ Ceilalți a vremii coji adun:/ Viața unii dau problemei,/ Ceilalți gândirii o supun” („E împărțită omenirea...”, v.1, p.460-461); „Văzut-am din carte-mi că viața bătrână/ Curând se sfârșește – ș-asupra-ăstui gând/ Uitat-am eu lumea” („Povestea magului călător în stele”, v.1, p.325); „Și azi îndrept aceleași crude-ntrebări la soarte/ Ș-asamăn întreolaltă viață și cu moarte.../ Și-n cumpăna gândiri-mi nimica nu se schimbă,/ Căci între amândouă stă neclintita limbă” („Mureșanu”, v.2, p.276); „În mână sceptru de-aur, povara lui cea grea,/ Pe fruntea lui cea ninsă de aur diadem -/ Părea c-așteaptă-a morții întunecos problem” („Povestea magului călător în stele”, v.1, p.314), **la cele veșnice:** „Să trăiești în asceze gândind la Dumnezeu” („Povestea magului călător în stele”, v.1, p.334), **bătea la porțile veșniciei:** „Mintea lui era preocupată și privirile ochilor lui mari erau ațintite asupra acelei porți vecinic închise./ - Aș voi să văd fața lui Dumnezeu, zise el unui înger ce trecea” („Sărmanul Dionis”, v.2, p.76). „Gândirea omului are nevoie de cuprinderea mai largă a marilor unități și procese ale lumii” [Drăgănescu 1990, p.38]. **„Visul și poezia, inseparabile ca și poezia și gândirea,** spune Svetlana Paleologu-Matta (1928), **sunt toate împreună o neîncetată interogare despre ființa omului”** [Paleologu-Matta 2007, p.14]. **Temele tratate de Eminescu sunt în esență căutarea Ființei** [Paleologu-Matta 2007, p.85]. **Corabia gândurilor eminesciene fiind îndreptată cu prova spre un a fi etern,** acolo se „află cheia de boltă a unei exegeze eminesciene în **determinarea raporturilor,** transfigurate de arta verbului, **între existența temporară și eternitate”** [Balaci 1991, v.2, p.579]. **Lumea cu-a ei visuri subordonându-i gândirea:** „Căci lumea cu-a ei visuri gândirea i-au supus” („Povestea magului călător în

stele”, v.1. p.339). **Scopul urmărit de Eminescu**, consemna cercetătoarea Ioana Petrescu (1941-1990), **nu e gândirea în sine, ci problemele care îl frământau: „în universul lui Eminescu se postulează coexistența unei pluralități de „limbaje”, o pluralitate de moduri de articulare a sensului gândirii; a cărei unitate primă nu e cuvântul, ci existența obiectului, a ființei sau a lumii „gândite”** [Petrescu I. 1978, p.196].

Ce înseamnă a cugeta?

Ce înseamnă a cugeta, se întreba poetul? „Toate județele sunt deci funcțiuni ale unității (implicite?) dintre reprezentările noastre, de vreme ce se-ntrebuințează la cunoștința obiectului, în locul unei reprezentări nemijlocite, una superioară, care cuprinde sub ea atât pe aceasta cât și altele multe, contrăgând astfel multe cunoștințe posibile într-una singură. Iar toate acțiunile inteligenței noastre le putem reduce la județe, așa încât inteligența în general poate fi închipuită ca facultatea de a judeca. Căci, după cele de mai sus, a fost facultatea de a cugeta. **Cugetarea însă e cunoștință prin noțiuni**” („Critica rațiunii pure” de Immanuel Kant”, v.4, p.332). Cugetarea „funcțiunea cugetării se poate repărți sub patru titule” „Cantitatea județelor/ Generale/ Particulare/ Singulare” („Critica rațiunii pure” de Immanuel Kant”, v.4, p.333); „mai întâi judecăm ceva problematic, pentru ca apoi s-o admitem asertoric de adevărată, susținând-o în urma-urmelor ca nedespărțibil legată cu inteligența, adică ca necesar și apodictic, de aceea cele trei funcții ale modalității se pot numi tot atâtea momente ale cugetării” („Critica rațiunii pure” de Immanuel Kant”, v.4, p.335).

Eminescu supune informația adusă de simțuri analizei creierului, pentru dânsul cunoașterea rațională fiind net superioară celei obținute prin intermediul simțurilor (vederea gândirii e net superioară celei oculare): „Ei văd cu ochii, nu cu gândul./ Al lucrurilor preț nu-l știu:/ Ce-i rău ei vecinic admirîndu-l/ Ce este bun nicicând nu știu” („Fragment din „Die Beiden Hunde”, v.1, p.679). **„Sediul gândirii este mintea, iar mintea este informație”** [Drăgănescu 1990, p.47]. **Temeiul tuturor lucrurilor și faptelor omenesci, considera Eminescu, este „energia specifică” a creierului nostru** (Ms.2255, f.293v., „Fragmentarium” 1981, p.282). Schimbul verbal de informații între oameni este însoțit de un transfer de energie, astfel că gândul apare ca o forță materială, un câmp energetic ce se mobilizează de la un subiect emițător la unul receptor [Gavrilă 1995, p.143]. Uimitor lucru, creierul e aprovizionat de o sursă de energie de cca 12WT, cât a unei lumânări, dar cum lucrează! ca forță materială, gândul exercită asupra omului, atât o acțiune semantică, cât și una energetică [Gavrilă 1995, p.148]. Gândul este o forță materială – prin blestem, descântece – manipularea câmpului energetic prin incantațiile și imprecategoriile pe care le rostesc [Gavrilă 1995, p.147].

Gândirea, în opinia poetului, e o înlănțuire firească de judecăți bune, în pași, în creierul omenesc. **Pentru Eminescu a cugeta înseamnă a fi**, poetul punând semnul egalității între „eu” și „gând”, între „a fi” și „a cugeta”. Aici el se conduce de perceptul filosofului și matematicianului francez Rene Descartes (1596–1650): „Cogito, ergo sum” [Matvievskaja 1976, p.139]. „Cuget deci sunt”, a zis Descartes. Să ne deprindem dar a cugeta mai mult decât a vorbi și vom *fi*” ([„La întrebarea...”, 16 aprilie 1881, v.7, p.381). De fapt, de acest percept se conduceau multe somități ale științei: fizicianul austriac Erwin Schrödinger (1887–1961) [Schrödinger 1972, p.13], profesorul rus de mecanică teoretică, istoric al științei A.A. Kosmodemianski (1909-1988) [Kosmodemianski 1969, p.184]. Dar dincolo de gândire ce

este, se întreabă savanții? [Gavrilă 1995, p.272]. „**Lumina vine de la gândire și numai de la ea**”, „**gândirea poate ființa**” [Paleologu-Matta 2007, p.270]. **Gândul pentru Eminescu e măsură a tot ce există**: „Abia urmează încă a gândului măsură” („Mureșanu”, v.2, p.290). **Poetul identifică gândul cu putința (forța)**: „ceea ce facem noi singuri în gândire face și natura în puteri” (Ms.2255, v.3, p.35), **cu însuși viața** (viața o măsoară cu a gândului măsură): „La nimic reduce moartea cifra vieții cea obscură -/ În zădar o măsurăm noi cu-a gândurilor măsură./ Căci gândirile-s fantome, când viața este vis” („Memento mori”, v.1, p.313), **cu poezia (ca avansare intuitivă în gândire)**: „Cântând pe a mea arfă sălbatică, vibrândă/ Am pus în ea o parte a sufletului meu./ E partea cea mai bună, mai pură și mai sfântă [...]/ Nu e vre-o fantasmă nebună și deșartă./ E o făptură aievea, cu gând din gândul meu./ Dintr-un noian de raze am întrupat-o eu/ Și inima-mi o cheamă, gândirea-mi o desmiardă/ Și sufletul din sine e și sufletul său” („Povestea magului călător în stele”, v.1, p.335). **Poetul admite că voințele omului pot să se realizeze după gândirea lui**: „capeți chiar o bucată din atotputernicia lui Dumnezeu, voințele ți se realizează după gândirea ta... se-nțelege, împlinind formulele, căci formulele sunt vecinice ca cuvintele lui Dumnezeu pe care el le-a rostit la facerea lumii, formule pe care le ai toate scrise în cartea ce ți-am împrumutat-o” („Sărmanul Dionis”, v.2, p.70). **Vraja, bunăoară, paralizează voințele**: „Simt că l-a ta privire voințele-mi sunt sterpe,/ M-atragi precum m-atrage un rece ochi de șerpe” („Gemenii”, v.1, p.611). Relațiile umane simpatie și antipatie, dragoste și ură... capătă o coordonată materială – câmpul biologic [Gavrilă 1995, p.147]. Gândirea creierului este produsul concret al creierului înțelegerea prin limbaj articulat are o dublă cale de acces; prin semantica cuvintelor și prin câmpul energetic emis concomitent – limba plus câmpul energetic purtător de informație este cununa întregii lumi vii [Gavrilă 1995, p.147].

Omul a devenit uman din momentul în care a început să muncească și să gândească [Drăgănescu 1990, p.133]. **Gândind, omul a creat o cultură și o viață spirituală legată de resorturile lumii** [Drăgănescu 1990, p.133]. **Geniul metafizic eminescian care intensifică și înobilează viața, îl împinge la o exploatare a propriei sale gândiri, prin cuvinte** [Paleologu-Matta 2007, p.102]. **Vocația metafizică exprimă specificul uman care se diferențiază radical de restul lumii animale** [Paleologu-Matta 2007, p.102].

Ce e cugetarea, se întreabă frecvent poetul? „Ce e cugetarea sacră? Combinație măiestrită/ Unor lucruri neexistente; carte tristă și-ncâlcită, [...] Ce mai mult o încifrează cel ce vrea a descifra./ Ce e poezia? Înger palid cu priviri curate,/ Voluptos joc cu icoane și cu glasuri tremurate./ Strai de purpură și aur peste țărâna cea grea” („Epigonii”, v.1, p.63), **cugetarea e o „acțiune purtătoare de mesaj”** [Gavrilă 1995, p.214]. **Cum se produce ea?** „Când privești o fizionomie ciudată, îți vine de sine întrebarea: oare cum dracu-o fi gândind acest om? Ba lipsa unui din cele cinci simțuri, chiar venind mai târziu, modifică radical lumea cugetării” („Archaeus”, v.2, p.143). **De unde își trage puterea gândirea omului?** [Gavrilă 1995, p.8]: „Este mașina de muncă creierul, atunci musculatura și celelalte mașini coadaptate nu sunt decât mijlocitori și moderatori ai mișcării creierului” (Ms.2275B, f.35, „Fragmentarium” 1981, p.291). **Eminescu încerca să înțeleagă cum funcționează mintea omului** (o preocupare a praxeologiei, ramură a științei care studiază structura generală a acțiunilor umane și a condițiilor eficacității acestora), **facultatea eminentă a omului**, raționalitatea pusă în interesul intuiției al desfătării estetice și al reveriei arte, apriori și

aposteriori: „Toate dezlegările pe care i le-nsufla mintea lui sănătoasă și ageră el gândea că provin numai din combinările astrologice, în care el încifra ce nu era în ele. Unde mintea lui proprie nu-i da o dezlegare, acolo nici astrologia n-o putea face nemijlocit. Ea aproba numai aposteriori ceea ce el pusese în calculele sale apriori” („Moș Iosif”, v.2, p.169). **O preocupare a poetului specifică marilor inteligențe.** Problema, cum gândește omul îl interesa și pe fizicianul american Eugene Wigner (1902-1995): „**mintea omenească poate să aducă până la o mie de argumente fără a cădea în greșală**” [Wigner 1971, p.194] și pe fizicianul rus P.L. Kapița (1894-1984), **care au ajuns la concluzii neîndestulătoare: „este foarte greu să cunoști cum gândește omul”** [Wigner 1971, p.180], „**natura mecanismului memoriei creierului nu este cunoscută**” [Kapița 1977, p.326]. Regulile pe care le urmează mintea omenească îl interesa și pe matematicianul, fizicianul și astronomul francez Henri Poincare (1854-1912) [Poincare 1983, p.467]: cum funcționează creierul, cum alege ea faptele, cum stabilește ierarhia lor [Poincare 1983, p.401], care în glumă compara creierul teoreticianului cu o mașină-abator la un capăt al căruia se introduc axiome (carne) și la alt capăt ies teorii (cârnaț) [Poincare 1983, p.371]. Rațiunea are capacitate de a crea simboluri, lanț matematic nesfârșit [Poincare 1983, p.27]. Creierul uman gândește și asigură vorbirea – memoria, inteligența, comportamentul, temperamentul – o mașina chimică controlată [Gavrilă 1995, p.268]. Problema funcționării creierului omenesc rămâne și azi a fi o mare enigmă, „unul din marele mistere ale naturii” [Drăgănescu 1990, p.42], „cea mai mare sfidare a științei” [Gavrilă 1995, p.151], o preocupare a marilor inteligențe. „Din ce mintea i se lumina... i se părea că lada de creieri este o sală frumoasă plină de flori și oglinzi, dar fără lumină încă... o muzică înceată trecu prin sală, ciudată și dulce” („Avatarii faraonului Tla”, v.2, p.112). Poincare credea că **studierea procesului de gândire matematică ar permite pătrunderea în esența minții umane** [Poincare 1983, p.309].

Pe Eminescu îl interesa secretele funcționării minții, studia anatomia creierului: „avem această mână de creieri, care ar vrea să ne dovedească că într-adevăr facem ce dorim” („Cezara”, v.2, p.93), **dorea să știe cum judecă omul, care este „geografia rațiunii omenești”:** „Ce-ar gândi un om când i-ar adormi o jumătate din creieri și o jumătate nu?” (Ms.2285, v.3, p.34); „Celebrul David Hume a fost și el unul din geografii rațiunii omenești” („Critica rațiunii pure” de Immanuel Kant”, v.4, p.367), **il preocupa problema asimetriei psihofuncționale a celor două emisfere cerebrale:** „Ce ar gândi un om când i-ar adormi o jumătate din creieri și o jumătate din inimă?” (Ms.2285, f.137, „Fragmentarium” 1981, p.95), **se interesa de influența psihicului asupra fizicului:** „Căzut e corpul nostru, când sufletu-i căzut” (Ms.2254, f.9, „Fragmentarium” 1981, p.102), **cum ar arăta un creier stors de gânduri:** „Creierii mei părea că-i stoarce o gheară de lemn” („Geniu pustiu”, v.2, p.37), **se interesa de „metafizica gândirii despre gândire”** [Gavrilă 1995, p.16]: „în gândire reflexivă” (Ms.2275B, v.3, p.118), **încerca să pătrundă în adâncul unei cugetări:** „ai vedea departe, departe în fundul cugetării unui om” („Archaeus”, v.2, p.144), **să înțeleagă cum se armonizează cugetările umane:** „acești doi oameni găsiră într-adevăr un punct în care cugetările, de altminterlea eterogene, să fie aceleași” („Părintele Ermolachie Chisăliță”, v.2, p.160), **prin ce se explică existența inteligențelor multiple:** „Cum va fi arătând capul unui om, care are-o operă ori o dramă-n el, cu oamenii ei interesanți, cu lumina de lampe, cu pânzele zugrăvite, cu totulul tot în capul lui” („Archaeus”, v.2, p.144).

Poetul lăsându-ne și o imagine artistică cum se plăsmuiesc diamantele gândirii: „Oamenii învățați dar fără talent propriu, adică purtătorii științei moarte, mi-i închipuiesc ca o sală întunecată, cu o ușă de intrare și una de ieșire. Ideile străine intră printr-o ușă, trec prin întunericul sălei, și ies pe cealaltă, indiferente, singure și reci. Capul unui om de talent e ca o sală iluminată, cu pereți de oglinzi. De afară vin ideile într-adevăr reci și indiferente – dar ce societate, ce petrecere găsec. În lumina cea mai vie, ele-și găsec pe cele ce s-asamăn, pe cele ce le contrariază, dispută – concesii și ideile cele mari chintesența vieții sale sufletești, se uită la ele dacă și cum s-ar potrivi toate fără să se contrazică. Și cum ies ele din această sală iluminată? Multe întâi inamice ies înfrățite, toate cunoscându-se, toate știind clar, în ce relațiune stau sau pot sta – și astfel, se comunică și auditoriului și el se simte în fața unei lumi armonice care-l atrage” (Ms.2287, f.15, v.3, p.71). **Eminescu fiind un „poet luminos”,** diferitele doctrine, idei și concepții venite din afară găseau în „sala iluminată” a minții poetului, acea „societate” intelectuală și „petrecere” care le permiteau să interfereze și să fuzioneze în gândiri alese, originale, de o unitate și noblețe fără echivalent în lume. „Așa a putut modifica Eminescu sensibilitatea românilor. El i-a „fundat” în sensul plin al cuvântului, printr-o sinteză integrală operată de el în acea „sală luminată”, care a fost chintesența sufletului său. Aici s-au interferat, ca în „oglinzi”, tezaurul folclorului românesc, deja metafizic în sine, cu marile culturi străine, susținute de formația filosofică a poetului – numai pentru că Eminescu avea deja în el, aprioric, aceste dimensiuni” [Paleologu-Matta 2007, p.273]. „Așa s-au petrecut întâlnirile cu visul romantismului german, cu infinitul lui Giordano Bruno, cu fabulația lui Platon – bijuteriile filosofice și poetice cele mai pure ale omenirii” [Paleologu-Matta 2007, pp.273-274].

Pentru geniul poeziei noastre o gândire este un cutremur al nervilor, pe când cuvintele nu sunt decât coji ale gândirii: „Îi numesc ai cuvântului pentru că înțelepciunea lor consistă în cuvinte, în cojile unor gândiri pe care memoria lor le păstrează”, „căci o gândire este un act, un cutremur al nervilor, pe care memoria lor le păstrează. Cu cât nervii se cutremură mai bine, mai liber cu atâta cugetarea e mai clară. La ei acest act, prin care cugetarea străină să se repete întocmai în capul lor, nu se-ntâmplă, pentru că mulțimea citirii și obosirea creierului n-o permite. Cele citite trec ca niște coji moarte în hambarul memoriei, de unde iese la iveală apoi tot în aceeași formă” („Archaeus”, v.2, p.142). **Gândurile lui Eminescu se trag din a lumii lung cutremur:** „A dreptății aspră rază în popor adânc pătrunde,/ Zilele de îngrozire s-a contras într-un fantom;/ Dar puteri neliniștite, ce trăiesc în adâncime,/ Ar vrea țărmlul să-l evadă, să înece cu mărimel/ Lumea. Ele se concentrează în suflarea unui om,/ Mare, că-i purtat pe umeri de adânci și mândre vremuri:/ Căci gândiri, cari ieșise dintr-a lumii lung cutremur,/ El le poart-unite-n frunte și le scrie pe stindard” („Memento mori”, v.1, p.308). **Anume acest cutremur găsește rezonanță la cititor,** stârnind în ei „dorul voiniciei” – dându-le puteri cu o anumită direcție de acțiune, cu intensități și ritmuri ce perpetuează în timp și spațiu „unitatea preexistentă a poporului nostru” [Drăgan 1989, p.68]: „Își puse-n brâul verde un fluiel de doine și altul de hore și, când era soarele de două sulițe pe cer, a plecat în lumea largă și-n toiul lui de voinic” („Făt-Frumos din lacrimă”, v.2, p.184).

Limba lui Eminescu nu se baza numai pe cuvinte și gramatică ci pe cunoașterea cât mai profundă pe care o dorea cuprinsă într-o înțelegere cât mai armonioasă a lumii, el avea nevoie de termenii de astăzi, de un model cât mai cuprinzător al lumii, pe care a căutat să-l

închege singur, constituindu-se și pe sine [Drăgănescu 1990, p.190]. El a pătruns dincolo de semantica limbii în cea a minții și a naturii, aducând din firea poetică a lucrurilor formele poetice ale limbii pe care a ferit-o de ruperea de natură, nu numai prin reflectare, ci mai ales prin fibrele ei lăuntrice. Dincolo de modelul lumii și de cunoaștere se găsește poezia, iar Eminescu a mers și **s-a întors din acea zonă prin gândire și limbaj**. O asemenea zonă este de neatins de o inteligență artificială nevie, iar spiritul nu se poate manifesta fără atingerea zonelor profunde ale limbii în mintea omului și în natura lucrurilor. George Călinescu (1899-1965): „Toată arta lui Eminescu stă în a preface ideile în muzică și metafore” („Istoria literaturii române”), dar de fapt **ideile „nu mai sunt metafore ... ci materii ale unei fizici noi, mărețe”** [Drăgănescu 1990, p.190]. Lucian Blaga (1895-1961) îl considera reprezentant al fizicii în contextul mișcării romantice, considerând că „formula enunțată de el avea să devină cel mai rodnic principiu științific al veacului” [Cimpoi 2019, p.634]. Au oare calculatoarele neviei idei? Ce corespunde unei idei în creierul omului? O stare fizică a creierului. Dar creierul este constituit din particule, care nu pot genera idei, pe când omul gândește și are idei. [Drăgănescu 1990, p.40].

Procesul gândirii

Pe Eminescu îl interesa procesul gândirii: „cum devine inteligența la toate aceste cunoștințe apriori, ce întindere, valabilitate și preț pot avea acestea” („Critica rațiunii pure” de Immanuel Kant”, v.4, p.310), **cum funcționează creierul, „morișca intelectuală” a omului:** „Apoi organul acestei gândiri, unde se produc întrebările mari înșirate mai sus, unde se „frământă” problema existenței, trebuie să aibă și el legile lui de lucrare și este foarte important să le cunoaștem” („Prelegerile dlui T. Maiorescu”, v.7, p.170); „Oricât de bună morișcă intelectuală ar avea, ea se strică cu vremea și ea devine incapabilă de a afla adevărul” („Icoane vechi și icoane noi”, v.5, p.432), **cum se nasc gândurile în mintea omului, dorind „să disece gândirea și simțirea umană”** [Gavrilă 1995, p.16], **ca să afle „regulile pe care le urmează mintea omenească”** [Poincare 1983, p.467], **această „mașină divină”, care dorește să știe totul:** „vom și observa, la orice cugetător serios, metoda genetic”, „caută a vedea cum s-a născut formă din formă, cugetare din cugetare, maximă din maximă” (Ms.2306, v.3, p.10). **Pe poet interesându-l în mod deosebit cum se nasc ideile în mințile oamenilor, aici dibuind și o soluție (o cheie):** „Cunoașterea procesului prin care se formează ideile este și cheia pentru a cunoaște modul cum au luat naștere” (Ms.2285, v.3, p.12); „Aceasta e viața vizionară a ideilor noastre” (Ms.2285, v.3, p.12), **mai ales cum apar salbele de idei:** „Cum ai țese-n ghirlande stele lucinzi cu flori,/ Idee cu idee se-ncing adeseori” („Mira”, v.2, p.248); „să ne întoarcem la alt șir de idei ” („Basarabia”, v.5, p.501). Gândul acesta călăuzitor străbate ca un fir roșu întreaga operă eminesciană. **Eminescu a trăit într-un secol însetat de idei, de esențialități, de absolut, astfel că e legitimă căutarea lui a cheii voinței omenești de a influența și modifica Lumea:** „Avea în mână cheia voinței omenești, putea să producă orice mișcare i-ar fi plăcut. Bucurie, invidie, durere, iubire, ură” („Avatarii faraonului Tla”, v.2, p.118).

Pe Eminescu îl preocupa și limitele capacităților intelectuale ale omului: „Dacă organul cugetării omenești, creierul, ar fi capabil a se spori în mod absolut, dacă greutatea lui n-ar oscila cel mult între un maxim și un minim după favoarea sorții, progresul ar fi infinit. Deci intelectul omenească ar fi ridicat la o potență infinită t^{∞} ” (Ms.2255, f.386,

„Fragmentarium” 1981, p.53; v.3, p.148); „Să nu se uite deci că nici mintea, nici onestitatea nu se mănâncă cu lingura și ceea ce le-a lipsit acum zece ani le lipsește și azi” („Văzând stăruința...”, v.6, p.271). „Mintea nu se mănâncă cu lingura” (Eminescu). Dar dacă s-ar mânca cu lingura, zic eu, bătăliile pentru polonic ar fi fost interminabile” [Dolgan 2014, p.127]. Raportând greutatea capului la cea a întregului corp la diferite vietăți, fizicianul P.L. Kapița (1894-1984) a ajuns la concluzia că omul e o ființă cu viitor, dat fiind că acest raport la dânsul e de 5–10%, spre deosebire de cea a altor vietăți, în mare defavoare fiind dinozaurii, care demult au dispărut [Kapița 1977, p.315]. Gândirea este un proces informațional structural-fenomenologic [Drăgănescu 1990, p.46]. Biologii sunt de părere că omul nu va putea să știe totul atâta timp cât creierul lui nu se va modifica ca volum și ca arhitectură interioară [Gavrilă 1995, p.219]. Fizicianul Eugene Wigner (1902-1995) întrevedea sporirea capacității creierului omenesc prin cercetări colective de amploare [Wigner 1971, p.179], care echivalează cu sporirea masei creierului. „Cugetarea generală a istoriei este superioară cugetării particulare a indivizilor” [Cimpoi 2019, p.259]. „E o axiomă a istoriei că tot ce e bine e un rezultat al cugetării generale și tot ce e rău e produsul celei individuale” („Domnului Dumitru Brătianu”, 15 august 1871, v.5, p.36).

„Științele naturale nu cunosc toate principiile necesare explicării minții”, principiile necunoscute pot fi incognoscibile din cauza limitelor capacităților noastre intelectuale, se caută insistent „secretele informaționale ale substanței vii” [Drăgănescu 1990, pp.41-42]. Ce este gândirea în intimitatea ei, care este comportamentul ei informațional total de la nivelul științei de azi, modelarea profunzimilor realității [Drăgănescu 1990, p.39-40]. **Mintea este un sistem biologic dat, având capacitățile ei și limitele ei intrinseci** [Drăgănescu 1990, p.43], **oamenii de știință sunt încrezuți că vor fi descoperite secretele informaționale ale substanței vii** [Drăgănescu 1990, p.43]. Există calculatoare cu putere intelectuală mare, dar lipsit de intuiție, creativitate, inventivitate [Drăgănescu 1990, p.42], fiecare organism viu conține suflet, adică tendințele și cronosul informateriei [Drăgănescu 1990, p.46], **mintea este informație majoră, iar sufletul în cea mai mare măsură, de asemenea informație, însă sensică** [Drăgănescu 1990, p.47], **gândirea apare ca un proces specific numai substanței vii** [Drăgănescu 1990, p.41], **numai omul gândește; eventual rudimente și forme fragmentare de gândire se pot găsi și la unele animale** [Drăgănescu 1990, p.39]. **comportament informațional este gândire, ce este gândirea în intimitatea ei** [Drăgănescu 1990, p.40]. Gândirea este o acțiune pe care organismul îl întreprinde ca răspuns la anumite solicitări ale mediului intern sau extern acțiune diriguată de principiul autoconservării și autoreproducerii organismului, comportament înăscut și învățat [Gavrilă 1995, p.210], acțiune purtătoare de mesaj, la scoarța emisferei cerebrale se perindă imagine după imagine, într-o succesiune ordonată coerentă, specifică fiecărui individ [Gavrilă 1995, p.214].

Drumul lung al prelucrării gândurilor și condensării ideilor

Dar până a fi turnate în tiparele unei opere artistice gândurile poetului treceau un drum lung al condensărilor și prelucrărilor ideilor: „drumul lung al condensării ideilor în cranele poporului” (Ms.2275B, f.9, „Fragmentarium” 1981, p.552); „Prin „forța expresivă și încărcătura ideatică” scrierile eminesciene „presupun un lung exercițiu al gândirii prin contrarii în chiar substanța vie a limbii române” [Drăgan 1989, p.113]. **Materia brută a informației poetul o trece prin sita deasă a intelectului său, „sita inteligenței”, „sita**

cugetării”, prin percepte de echilibru și gust: „Arta: un act de volițiune suprimat, trecut prin sita inteligenței, răcit prin precepte de gust și de echilibru – tradus în operă de artă” (Ms.2275B, f.13, v.3, p.70; „Fragmentarium” 1981, p.541); „Dar acel act de volițiune e pururea dureros; el devine plăcut abia atunci când, trecând prin sita cugetării, se rarifică și se ondolează oarecum în muzică, în vis, în armonie” (Ms.2267, v.3, p.117). **Materia primă a gândirii poetul o fierbe în minte la cele mai înalte temperaturi. Combustia creativă a minții eminesciene fiind capabilă să dea asemenea temperaturi, dat fiind că în capul poetului ardea foc ceresc:** „în capul și inima cărora se frământă câte puțin foc ceresc” („Geniu pustiu”, v.2, p.18); „Ai pune pe-a mea frunte în vise de mărire/ Un diadem de foc” („Amorul unei marmure”, v.1, p.53); „Prin păru-i flori albastre, pe frunte-o stea de foc” („Povestea magului călător în stele”, v.1, p.334); „Și-un cântec trece aspru prin visele-mi de jar” („Andrei Mureșanu”, v.2, p.266). **Poetul topește gândurile în creuzetul minții:** „Căci ce scrie e-o sentință, ce gândește e-o osândă -/ Într-un cran săpat ca-n piatră fierb gândirile-i de fier” („Memento mori”, v.1, p.308); „Într-un cran uscat și palid ce-l acoperi cu o mână,/ Evi întregi de cugetare trăiesc pacinic împreună” („Memento mori”, v.1, p.309). **Cugetarea continuă și profundă îi „înroșea creierii”:** „cu creierii roșii de gândire” („Geniu pustiu”, v.2, p.16); „în limbile de flăcări vedeam pare că arzând toate cugetările mele, zilele mele, visele mele de fericire” („Geniu pustiu”, v.2, p.31). „Și-l minuna și pe el cu legile ei ciudate prin care cauzalitatea dispărea într-o *nemargine de vise*” [Paleologu-Matta 2007, p.78]. Bănuiesc că tânărul Eminescu era pasionat de scrierile lui Dimitrie Cantemir (1673-1723): „vechiu la minte și copt la crieri” [Cantemir 1973, p.158]; „Că unde lipsesc crierii din cap, acolo covârșește coada peste cap” [Cantemir 1973, p.105]. „Am o inimă și o minte ciudată! Nimic nu pătrunde în ele nemijlocit. O idee rămâne la mine zile întregi pe suprafața minții; nici mă atinge, nici mă interesează. Abia după multe zile ea pătrunde în fundul capului și atunci devine, prin altele, ce le va fi găsimd acolo, adâncă și înrădăcinată. Cezara... simțurile mele sunt tot astfel. Pot vedea un om căzut mort pe uliță și momentul întâi nu-mi face nici o impresie... abia după ore reapare imaginea lui și încep a plânge... plâng mult și urma rămâne neștersă în inima mea” („Cezara”, v.2, p.97). „În procesul acesta de actualizare a ideilor și a simțurilor se vede clar cum împrejurarea externă e ceva secundar, care numai întru atât capătă viață întrucât se dospește cu adâncul sufletului” [Caracostea 1987, p.190].

Mintea poetului e tigaie de topit gânduri: „acest extrem nimicește toți timpii și toate epocele, le aruncă, cum am zice, pe toate într-o mare tigaie de topit, spre a scoate din ele un singur costum, cel modern” („Arta reprezentării dramatice dezvoltată științific și în legătura ei organică” de Enric Theodor Rotscher”, v.4, p.285), **focul ei fiind de nepotolit:** „Focul meu a-l stinge nu pot cu toate/ Apele mării./ De-al meu propriu vis, mistuit mă vaiet./ Pe-al meu propriu rug, mă topesc în flăcări” („Odă în metru antic”, v.1, p.177); „Și nu știu gândirea-mi în ce o să stâng” („Mortua est!”, v.1, p.66). **Poetul scaldă gândurile în oceane de flăcări, la cele mai înalte temperaturi ale creației:** „În ocean de flăcări gândirea mea se scaldă / Și sufletu-mi se-mbată d-o primăvară caldă” („Mureșanu”, v.1, p.266), **materia topită a noilor cunoștințe mereu o mestecă pentru a o uniformiza:** „Eu scormonesc în minte-mi a gândurilor lavă” („Mureșanu”, v.2, p.277). **În felul acesta gândurile poetului fuzionau** (azi un termen de bază al fizicii nucleare): „cine zice fuziune nu înțelege confuziune sau difuziune, ci întrunirea unor forțe convergente, care trebuie să fie identice în natura lor spre a produce un rezultat bun, căci altminterlea n-ar produce decât paralizie” („Alaltăieri,

sâmbătă...”, v.6, p.489), **ca materia nucleară în aștri:** „Gânduri mari ca sori-n caos e puternica-i gândire/ Și ce zice-i zis pe veacuri, e etern, nemuritor” („Memento mori”, v.1, p.285), **sub privirea uimită a Creatorului:** „Să vedem ce-a să gândească Dumnezeu și ce-a să zică” („Călin Nebunul”, v.1, p.413). **Astfel cunoștințele acumulate treceau prin individualitatea intelectuală a poetului.**

Deși poetul s-a stins din viață mai bine de un secol, citindu-i opera ai impresia că focul cugetărilor eminesciene încă arde în furnalele lui de creație: „În van pune pe suflet greoile cătușe/ De gânduri uriașe, de-nalte rugăciuni./ În van în a lui urmă a-nchis a lumii ușă/ La visele ei turburi, cu mari deșertăciuni;/ Pe focul cugetării a presurat cenușă./ Ci sub cenuș-ard încă consumatori cărbuni” („Povestea magului călător în stele”, v.1, p.338); „Pe căi necunoscute gândirea lui pribeagă/ Străbate cu-aripi mândre nemărginirea-ntreagă./ De gânduri uriașe, de rugi, a pus cătușe/ Pe inima-i bolnavă... A presărat cenușă/ Pe flacăra dorinței. În van... deșertăciuni/ Au ars și mai departe sub spuză cu cărbuni.../ Inima-i tot de flăcări și mintea-i tot deșartă” („Povestea magului călător în stele”, v.1, p.), **reactorul (cuptorul) de gândire eminescian fiind unul cu ardere veșnică:** „creierii mei un paladiu care arde etern” („Cassiodor”, ms.2255), **gândurile curgând din el fluvii de foc:** „de vrei ca fluviul/ De foc al gândurilor mele mari/ Să curgă-n volbură de aur pe picioare/ De stânci bătrâne, într-o limbă aspră/ Și veche – însă clară și înaltă/ Ca bolțile cerului tău, o, Odin./ Spune-mi atunci, să-nstrun ale ei coarde/ Ca să-mi câștig cununa mea de laur” („Odin și Poetul”, v.1, pp.270-271). **Dobândirea gândurilor valoroase fiind echivalentă cu obținerea aurului curat. Eminescu dorea să obțină un aur și un argint al cugetărilor curate, lămurit de orice zgură:** „actorul pe scenă să fie modelul unei pronunții naționale, de la el să se-audă limba clară, curată, aurul cel lămurit de toată zgura” („Arta reprezentării dramatice dezvoltată științific și în legătura ei organică” de Enric Theodor Rotscher”, v.4, p.225); „curatului i-e totul curat și din foc aurul ar ieși lămurit” („Lanțul de aur”, de Onkel Adam, v.4, p.604); „acest obiect e metalul numit nobil: aurul și argintul” („Banca de scont și circulațiune...”, v.6, p.510); „Fericire e că lamura aurului nostru e însemnată pe lângă zgura ce-am putut-o lepăda fără ca să ne pese” („Educațiune și cultură”, ms.2257, v.8, p.551), **inclusiv de zgurile vremii:** „Artea însă concentrează aceea ce e răzlețit încă în viața reală, în largimea cazualității diferite, ceea ce-i întrerupt de diferite finiri... și conturări într-o singură existență ne-nteruptă și plină de semnificațiune, escludând, cu[m] am zice, zgurile vremuirii și arătându-ne totdeauna aurul unei personalități pline de-nsemnătate” („Arta reprezentării dramatice dezvoltată științific și în legătura ei organică” de Enric Theodor Rotscher”, v.4, p.178).

Poetul pune gândurile la fermentat: „În stadiul al [doilea] picătura de stofă de om de stat au început să înăcrească, să fermenteze în sufletul pur ca laptele a conservatorului” (Ms.2264, v.8, p.605), **le decanta, vedea care drojdiile tulbură procesul:** „e drojdia politicii străine, care face să fermenteze masa nemulțumirilor dinlăuntru” („Nu încurajăm fanteziile politice...”, v.7, p.137); „Oamenii, poate unde erau de aceeași rasă și înrudiți fizic și moralicește, nu erau numai cumiști ci și binevoitori. În acest aluat nu intraseră încă drojdiile ulițelor Țarigradului, care să-l facă să fermenteze” („Proiectul de lege...”, v.8, p.183). **Eminescu „pritocește” avan notițele și însemnările sale.** „poema este pritică avan” (Perpessicius). **Materialul pritică îl precipită după idee și stil:** „beau paharul mizeriei până la drojdiile” („Geniu pustiu”, v.2, p.18); „precipitarea noastră spre fundul răului o numim

progres” („Cu cât trec una după alta zilele...”, v.6, p.165), **îl distilează:** „din miturile străvechi asiatice, încărcate, în migrația lor pe atâtea ș-atâtea drumuri, de elemente eterogene și întunecătoare, distilându-le cu dibăcie, scoate raze de adevăr ce ne luminează originea neamurilor Europei civilizate” [Caragiale1971, p.50], **îl sublimă, pentru a obține esențe fine:** „Activitatea artistică este o bucată de natură sublimată – se-nnobilează. Natura produce în fantazie prin mai multă libertate chipuri mai frumoase. Din mila și din puterea naturii dotați, nu trebuie să trecem peste ea. Noi suntem din firea ei și ea este din firea noastră. Suntem puteri sublimate” (Ms.7/1[1873], v.3, p.150), **diamante de gândire:** „Vezi un ger bătrân și avar cu fața mahnită,/ Cărăbănind al zorilor aur în saci de-ntunerice/ Ca să-i usuce-n rubine” („Mitologice”, v.1, p.359).

Eminescu cristalizează aerul: „Numai fluturi mici albaștri și mari roiuri de albine/ Curg în râuri sclipitoare de luciri diamantine/ Ș-împlu aerul cel dulce de cristal și de răcoare” („Călin Nebunul”, v.1, p.405); „La mijlocul de aer, în sfera de lumină,/ Din frunte-mi se retrage raza cea de cristal” („Povestea magului călător în stele”, v.1, p.335), **apa:** „Și din trestia plecată/ El privea la apa fină,/ Cu oglinda-i nemișcată/ Strălucind sub luna plină./ Deși știi că apa-i moale/ Totuși placa-i de cristale/ Parc-ar fi încremenit” („Miron și frumoasa fără corp”, v.1, p.437); „Și din lacul cristalin” („Peste codri sta cetatea...”, v.1, p.644); „Scânteie marea lină, și placele ei sure/ Se mișc una pe alta ca pături de cristal” („Împărat și proletar”, v.1, p.83); „murmurul șerpuitor al izvoarelor limpezi ca cristalul” („Fragmente din istoria românilor” de Hurmuzaki, v.4, p.28); „Aș vrea să văd acuma natala mea vâlcioară/ Scăldată în cristalul pâraului de-argint” („Din străinătate”, v.1, p.42), **vinul:** „O cupă pe margini cu aur/ El ia și-n ea varsă cristalicul vin” („Povestea magului călător în stele”, v.1, p.328); „Ca sânge de taur/ E vinul și totuși e clar ca rubin” („Povestea magului călător în stele”, v.1, p.328), **raporturile existente în Lume:** „Artele sunt cristalizarea frumoasă a unor raporturi existente. Cu încetarea acestora, ele devin neînțelese” (Ms.2285, v.3, p.154), **prietenile:** „ei știau a cristaliza în jurul lor un fel de curte” („La curtea cuconului Vasile Creangă”, v.2, p.164), **politicile:** „a se cristaliza o politică în adevăr de stat” ([„Sâmbătă seara a avut loc...”], v.7, p.225), **istoria:** „cristalul istoric al României” ([„Nu ne îndoiam că distingerea...”], v.7, p.540), **viața teatrală:** „Întrebarea dar este dacă teatrul românesc are destulă putere de viață ca să se cristalizeze în mijlocul nestatorniciei împrejurărilor noastre” („Revista teatrală” [„Moartea lui Petru cel Mare...”], v.5, p.312), **Universul:** „Când aduce blonda Liza/ Socoteala unei vedre/ Universul cristaliză/ Hexacontetraedre!” („Cristalografie”, v.1, p.574), **expresiile:** „expresia cristalizată” („Revista statistică”, v.5, p.131), **concepțiile:** „Se cristalizează laolaltă cu conceptul” (Ms.2261, v.3, p.36), **caracterele:** „caracterele sunt cristalizate și ne uimesc prin teribila lor consecvență” („Revista teatrală” [„Despre trei reprezentatii...”, v.5, p.254). **Poetul urmărind scopul de a extrage din toate acestea cântarea-cântărilor:** „pare că-ntr-o noapte de vară ar fi nins deodată o pulbere de diamant peste toată lumea și urmele acelei străluciri ar fi muiat și-ndulcit aerul cel dulce al Egiptului, și numai Nilul își leagăna mișcătoarele și lungile lui maluri de papură printre care curg oglinzile lui mari, care reflectă lumea cerului și pare că apele lui, mișcându-se una peste alta ca lințolii de cristal mișcător, sună în adânc cântarea-cântărilor” („Avatarii faraonului Tla”, v.2, p.107).

Din munți de gândire, poetul extrage esențe clare ca lacrima: „Toată viața îi trecea în tablouri naintea ochilor săi... și o lacrimă îi curse din ochiul drept, una... ea era un cristal

frumos, a căzut pe o scrisoare, scrisoarea fu închisă și sufletul... aroma lacrimii fu conservată” („Istoria unei lacrimi”, v.2, p.181), **capabile să redea viața unui șir de oameni printr-o lacrimă:** „O lacrimă! ce cristal prețios! Să storci pământul – ah ce! – să storci tot sistemul solar, nu capeți o lacrimă... trebuie să treacă anume prin mii de faze elementele din care se compune acel lichid scump... Ah, cine-mi spune istoria unei lacrimi? („Istoria unei lacrimi”, v.2, p.181).

Viața gândurilor

Odată generate gândurile duc o viață proprie, devin mai reale ca realitatea. „Gândirea poate ființa” [Paleologu-Matta 2007, p.270]. „Atunci lumea cea gândită pentru noi avea ființă,/ Și din contra, cea aieva ne părea cu neputință” („Scrisoarea II”, v.1, p.136); „Și somnul, frate-al morții, cu ochii plin d-eres,/ Prin regia gândirii nenființate trece [...] Cu gând fără’ de ființă a lumii frunte-atinge/ În minte fericirea, mizeria i-o stinge” („Mureșanu”, v.2, p.276), **se odihnesc:** „Somn, a gândului odină” („Cugetările sârmanului Dionis”, v.1, p.72; „Sârmanul Dionis”, v.2, p.65), **tac:** „Când însuși glasul gândurilor tace./ Mă-ngână cântul unei dulci evlavii-/ Atunci te chem; chemarea-mi asculta-vei?/ Din neguri reci plutind te vei desface?” („Sonete”, v.1, p.124), **tac mâlc:** „Sântu pare că serios/ Și mut n-a lui gândire” („Istoria unei lacrimi”, v.2, p.179), **se interiorizează:** „O!” gândi ea în sine cu părere de rău” („La aniversară”, v.2, p.153), **cad:** „Dar ieșind din templul sacru lasă gândul lui să cadă./ Căci amorul îl așteaptă cu-a lui umeri de zăpadă” („Memento mori”, v.1, p.279), **dau glas:** „Dar nu-i sunet aieva... ci-a gândurilor sale/ Glas tremurat și dulce îi răspundea cu jale” („Povestea magului călător în stele”, v.1, p.321); „Eu în glasul gândirii-ți am pus acest sens” („Povestea magului călător în stele”, v.1, p.323); „a gândurilor sale glas” („Povestea magului călător în stele”, v.1, p.321), **dialoghează:** „un dialog al cugetărilor lui proprii” („Sârmanul Dionis”, v.2, p.72); „Părea c-o întrebă cugetând... părea că ea-i răspunde în cugetări deșirate... un dialog” („Sârmanul Dionis”, v.2, pp.71-72); „Umbra lui îi șoptea în gânduri lungi tocmai ceea ce voia el să i se răspundă” („Sârmanul Dionis”, v.2, p.72). **Arta dialogului**, inițiată de Platon, spune cercetătoarea elvețiană Svetlana Paleologu-Matta (1928), școlită la începutul vieții la Ismail, **este în fapt arta de a gândi, ea permite de a stabili ordinea existentă în realitate și ajută la formarea persoanei respective** [Paleologu-Matta 2007, p.289]. **Gândurile poetului interferează, se amplifică:** „Privirea lui o naltă pe-a cerului câmpie/ Și cugetul lui zboară în lumi fără hotar./ Și gând cu gând se-mbină în lungă reverie” („Povestea magului călător în stele”, v.1, p.319), **vâjâie:** „După aceea ieși, lăsând să-mi vâjâie prin cap ideea de a-l face eroul unei nuvele” („Geniu pustiu”, v.2, p.11), **văd mult mai departe decât ochii:** „Ei văd cu ochii, nu cu mintea./ Nu știu al lucrurilor preț:/ Admiră vecinic cele proaste./ Nnicând nu știu ce este bun./ Ei văd cu ochii, nu cu gândul./ Al lucrurilor preț nu-l știu:/ Ce-i rău ei vecinic admirându-l/ Ce este bun nnicând nu știu” („Fragment din Beiden Hunde (de Gellert), v.1, p.679), **prind gust:** „Umblai mult prin casă, bântuit de idei când dulci, când amare” („Geniu pustiu”, v.2, p.56), **fac umbră:** „Vre o umbră de gândire” („Scrisoarea I”, v.1, p.132); „Astfel pe-unde de popoară/ Umbra gândurilor regii se aruncă-ntunecat” („Memento mori”, v.1, p.277; „Egiptul”, v.1, p.68), **torc visuri:** „Pe când degetele mele torceau un fir, gândurile mele torceau un vis, un vis frumos” („Făt-Frumos din lacrimă”, v.2, p.186), **ca miriadele de stele din Univers, înfloresc, se amestecă, se contrag, se mișcă ca mărgelile:** „În aste mari nemargini unde gândiri ca stele/ Lin

înfloresc, miriade s-amestecă, contrag;/ Zidite-n dome mândre, de cugetări castele/ Se darnă la suflarea-ți și-n taină se desfac./ Sau la dorința-ți numai se mișcă ca mărgelile/ Și sun cântări, ce vibră – se-ntunecă și tac;/ Astă nemărginire de gând ce-i pusă-n tine/ O lume e în lume și în vecie ține” („Povestea magului călător în stele”, v.1. pp.323-324). **Pe ele, consolidate cu fire de raze stelare, poetul împletește ramuri:** „Ramurii care-i împleteam pe gânduri” („Torquato Taso”, de Goethe, v.4, p.583), **cosițe:** „Nu-mi mrejuiai gândirea cu perii tăi cei deși./ Nu-mi pătrundeai, tu idol, în gând vrodinioară” („Când te-am văzut, Verena”, v.1, p.469), **înlănțuie sufletul:** „Sufletul meu... cum s-ar înlănțui de o gândire-a lui... cum i-aș mângâia fruntea lui măreață... cum i-aș alunga gândurile negre c-o sărutare umedă și copilăroasă” („Ah! Dac-aș fi ce am fost”, v.2, p.176).

Gândurile poetului au putere forță materială. Schimbul verbal de informații este însoțit de un transfer de energie, de un câmp energetic **ce se mobilizează de la un subiect emițător la unul receptor** [Gavrilă 1995, p.143], **exercitând asupra interlocutorului „atât o acțiune semantică, cât și una energetică”** [Gavrilă 1995, p.148]. **„Limba plus câmpul energetic purtător de informație este cununa întregii lumi vii”** [Gavrilă 1995, p.147]. Prin hipnoză, blestem, descântece câmpul energetic poate fi manipulat [Gavrilă 1995, p.147], poate paraliza voințele altor oameni: „Așteaptă, copile, să caut o vrajă/ În carte” („Povestea magului călător în stele”, v.1, p.326); „Simt că l-a ta privire voințele-mi sunt sterpe./ M-atragi precum m-atrage un rece ochi de șerpe” („Gemenii”, v.1, p.611). Asemenea scriitorului și matematicianului englez Lewis Carroll (1832–1898), care a materializat zâmbetul pisoiului de Cheshire, **Eminescu obține esențe informaționale gen suflet fără corp, frumoasa fără corp, rază fără soare, murmur fără ape, cântec fără harpă etc., care vin să sprijine idea existenței informației în materie:** „Când omul risipitu-i, în lut fără suflare./ Sufletul în afară rămâne surd și orb:/ Un cântec fără arpă, o rază fără soare./ Un murmur fără ape, e suflet fără corp./ Dar înăuntru-i este o lume-ntinsă mare./ Aievea-i pentru dânsul./ Cum picături ce sorb/ Toate razele lumii într-un grăunte-uimit./ În el îs toate, dânsul e-n toate ce-a gândit” („Povestea magului călător în stele”, v.1, p.324); „Ea a murit și-a ei ființă bună/ E colb în lume, umbră în gândire!” („Care-i amorul meu în astă lume”, v.1, pp.351-352).

Cosmosul eminescian profund este o realitate, un „sâmbure de Lume” asemenea atomului și punctului matematic din considerațiile sale filosofice: „Magul privea pe gânduri în oglinda lui de aur./ Unde-a cerului mii de stele ca-ntr-un centru se adun./ El în mic privește-acolo căile lor tănuite/ Și cu varga zugrăvește drumurile lor găsite./ Au aflat sâmburul lumii, tot ce-i drept, frumos și bun” („Egiptul”, v.1, p.69); „Magul privea pe gânduri în oglinda lui de aur./ Unde-a cerului mii stele ca-ntr-un centru se adun./ El în mic privește-acolo căile lor tănuite/ Și c-un ac el zugrăvește cărărușile găsite./ A aflat sâmburul lumii, tot ce-i drept, frumos și bun” („Memento mori”, v.1, pp.277-278). „Nemarginile de gândire, caracteristice lui Eminescu, fiind „imperiul geniului”, anunță din plin fenomenologia ca știința posibilităților spiritului. Fenomenologia arată că virtualitățile trăite sunt reale, așa cum spune și Eminescu că, deși e vorba de lumi imaginare, el totuși „le vede, simte, le-aude și le are!” [Paleologu-Matta 2007, p.180]. „În ocean de stele, prin sori, nemărginire./ El îmblă, risipește gândirile prin somn;/ Deși nu sunt aievea aceste lumi solare./ El tot le vede, simte, le-aude și le are” („Povestea magului călător în stele”, v.1, p.324). „Poetul se asemuiește, în acest cadru vizionar cosmizat, unui spic de grâu de pe „fruntea” unei unde duse de un fluviu” [Cimpoi 2019, p.573].

Plămădirea gândurilor

Ce face poetul (eroul eminescian) cu gândurile? Le plămădește, le frământă: „Nici un om nu se întărește citind un tractat de gimnastică, ci făcând exerciții, nici un om nu se-nvață a judeca citind judecăți scrise gata de alții, ci judecând singur și dându-și singur sama de natura lucrurilor” („Scrisoare către Gheorghe Chițu, 26 mai 1876, v.3, p.485), **le toarce:** „-Să urmă, zise umbra torcând mai departe firul gândurilor sale, gândiri pe care Dan le auzea ca și când ar fi fost propriile lui cugetări” („Sărmanul Dionis”, v.2, p.73); „Cu degetele-i vântul lovește în ferești,/ Se toarce-n gându-mi firul duioaselor povești” („Departate sunt de tine...”, v.1, p.115), **le răsuțește:** „Se-nțelege că acum n-am făcut decât a răsuți firul cugetărilor și a sta de vorbă cu reflectul meu asupra diferitelor probleme ale omenirii” („Umbra mea”, v.2, p.84), **le coase și descoase:** „Și mândru-acest amestec gândirea-mi o descoasă,/ O-nșiră apoi iarăși cum dânsa a voit” („Când crivățul cu iarna...”, v.1, p.249). **Gândurile poetului sunt dornice de a comunica cu alte gânduri:** „Și ne-am dori cum raza dorește-o altă rază” („Povestea magului călător în stele”, v.1, p.337), **sunt purtate de dor:** „El zboară, gând purtat de dor” („Luceafărul”, v.1, p.162), **călite în focul dragostei pentru a obține iubiri de preot și puteri de regi:** „Cum universu-n stele iubește noaptea clară,/ Cu toate-a mele gânduri astfel eu te-am iubit? [...] Și-n fruntea mea, oglindă a lumilor senine,/ Aveam gândiri de preot și-aveam puteri de regi” („Cum universu-n stele...”, v.1, p.342),

Gândurile poetului n-au astâmpăr, nu-și găsesc într-una loc: „Văd vise-ntrupate gonind după vise,/ Pân’ dau în morminte ce-așteaptă deschise,/ Și nu știu gândirea-mi în ce să o sting!/ Să râd ca nebunii? Să-i blestem? Să-i plâng?” („Mortua est”?, v.1, pp.65-66), **irump:** „gândirile-i irump” („Tăceți! Cearta amuțească...”), **aleargă vijelii:** „Romănu-n trecut mare e mare-n viitor!/ Și tu vrei ca poetul să fie trecător,/ Pe-a țării sale țarmuri să n-aibă ce să cânte?! Dar nu-s colori destule în lume să învesmânte/ A munților Carpatici sublime idealuri,/ Ce-noată-n a lui suflet cum înoată-n mare valuri/ Și-n creieri-i aleargă de gânduri vijelii” („Întunericul și Poetul”, v.1, p.229); „Părea că fața pustiului se ia după urmele lui și zbura ca un gând, ca o vijelie printre volburile de nisip, ce se ridicau din urmă-i” („Făt-Frumos din lacrimă”, v.2, p.192), **pe căi de raze:** „Din frunte-mi se retrage raza cea de cristal,/ Ea prinde chip și formă, o formă diafanină,/ Înger cu aripi albe, ca marmura de pal./ Și se coboară palid pe drumul razei sale” („Povestea magului călător în stele”, v.1, p.335), **zboară în lumi fără de hotar:** „Privirea lui o înalță pe-a cerului câmpie/ Și cugetul lui zboară în lumi fără hotar./ Și gând cu gând se-mbină în lungă reverie,/ Și buzele-i se mișcă c-un zâmbet blând, amar,/ Și sufletul îl împlu dorinți nemărginite,/ Ca marea de adânce cu valur’le uimite” („Povestea magului călător în stele”, v.1, p.319); „gânda că e-ntr-o altă lume” („Avatarii faraonului Tla”, v.2, p.121), **cutreierând nemărginirea întreagă:** „Și prin părți/ Necunoscute-a lumii gândirea lui pribeagă/ Străbate cu-aripi mândre nemărginirea-ntreagă” („Povestea magului călător în stele”, v.1, p.338), **sunt de mare întindere:** „Umbra lui îi șoptea în gânduri lungi tocmai ceea ce voia el să i se răspundă” („Sărmanul Dionis”, v.2, p.72); „Însă, încet-încet,/ Razele mari a gândirii/ Negurile albe pătrund/ Și formează un arc albastru,/ Clar senin în jurul lui,/ Ce-a lui margini își găsește/ Într-a negurilor creți/ Și-nainte, înainte/ Zboară geniul de lumină./ Îndărătu-i printre neguri/ A rămas un fluviu clar/ De albastru senin aer./ În dungi supte, în cordele/ De argint, ele suspendă/ Fluturări și creți în calea/ Râului de-aer albastru,/ Ce de cale îi servește/ Mândrului geniu și nalt/ Al luminei”

(„Într-o lume de neguri...”, v.1, p.360), **nu cunosc margini:** „Că-n lumea din afară tu nu ai moștenire./ A pus în tine Domnul nemargini de gândire” („Povestea magului călător în stele”, v.1, p.323), **planează în depărtări:** „Eu mă aflu lângă Eminescu. El era tăcut și înainta cu capul plecat. Îți făcea impresia că **gândurile sale planau în depărtări, ce numai el știa să le pătrundă**” [Ștefanelli 1990, v.1, p.188]; „Pierzându-și gându-n depărtări/ Cu vasul ce se duce./ Când pe seninul sfinteii mări/ Luceafărul străluce” („Luceafărul”, variantă). „Visul și actul gândirii la Eminescu [...] văd sufletul și lucrurile la o distanță dincolo de cunoaștere, într-o dimensiune în care totul „scânteiază”, îmbogățind cosmosul” [Paleologu-Matta 1991, v.2, p.577], **peregrinează prin cele mai îndepărtate colțuri ale Lumii:** „O! te văd, te-aud, te cuget, tânără și dulce veste/ Dintr-un cer cu alte stele, cu alte raiuri, cu alți zei” („Venere și Madonă”, v.1, p.58). **Gândurile poetului umanizează Cosmosul, pentru a-l stăpâni:** „Visul și actul gândirii la Eminescu [...] văd sufletul și lucrurile la o distanță dincolo de cunoaștere, într-o dimensiune în care totul „scânteiază”, îmbogățind cosmosul”, „ **aici totul e de o înaltă tensiune**” [Paleologu-Matta 1991, v.2, p.577], **spațiile astrale fiind totodată cel mai eficient mecanism de declanșare a cutremurelor gândirii umane** (corpurile cerești au capacitatea de a porni „reactorul” de gânduri omenesc, precum Luna declanșează uneori mecanismul cutremurelor pe Pământ): „Lună tu, stăpân-a mării, pe a lumii boltă luneci/ Și gândirilor dând viață, suferințele întuneci; [...] Câte frunți pline de gânduri, gânditoare le privești!” („Scrisoarea I”, v.1, pp.129-130).

Deși gonit de râsuri și înghețat de vânt, poetul e mereu cu gândurile la Cer: „Tu care treci prin lume străin și efemer./ Cu sufletu-n lumină, cu gândurile-n cer./ Poet gonit de râsuri și înghețat de vânt./ Ce cânti ca o stafie căiții din mormânt./ Sfarmă-n stânca rece a ta nebună liră/ Căci lumea este piatră și ea nu te admiră./ Ci tu, nebun și palid, la poalele ei plângi/ Ca valul care cântă trecutul unei stânci./ Ce veștedă, bătrână se leagănă prin nori./ Când stânca e eternă și valu-i trecător” („Întunericul și Poetul”, v.1, p.228), **gândurile lui cresc pe al cerului câmpie ca lanurile de grâu:** „Ascultă glasul-mi rece: eu sunt un seraf mare./ De Domnul eu trimisu-s, căci te iubește mult./ Să scap a ta ființă de caosul-i imens -/ Eu în glasul gândirii-ți am pus acest sens./ Că dincolo de groapă imperiu n-ai o lume./ De asta ție n-are de ce să-ți pară rău;/ A geniului imperiu: gândirea lui –anume;/ A sufletului spațiu e însuși el. Ca grâu/ Vei sămăna în ceruri a gândurilor sume/ Și-atunci realizate vor fi, vor sta mereu./ Că-n lumea dinafară tu nu ai moștenire./ A pus în tine Domnul nemargini de gândire” („Povestea magului călător în stele”, v.1, p.323), **sunt cuprinzătoare de Univers:** „Căci tu îmi prinzi tot gândul/ Ca cerul ce privește-n lac/ Adâncu-i cuprinzându-l” („Să fie sara-n asfințit”, v.1, p.636).

Gândurile poetului au zbor de vultur. planează la mari înălțimi pentru a surprinde caracteristicile esențiale ale fenomenelor (privirea de ansamblu de la înălțime, când esențialul se evidențiază, iar detaliile mărunte nu se văd): „Eu mă aflu lângă Eminescu. El era tăcut și înainta cu capul plecat. Îți făcea impresia că **gândurile sale planau în depărtări, ce numai el știa să le pătrundă**” [Ștefanelli 1990, v.1, p.188]. „Adăpost, foc în sobă, hrană regulată, la dânsul erau niște accidente, spune August Treboniu Laurian (1810-1881). Ba încă atunci, când neajunsurile păreau că-l biruie, gândul lui Eminescu lua zbor de vultur, iar trupul lui tremurând și nemâncat, uita de frig și de foame, pentru a petrece în lumea fanteziei” [Laurian 1990, v.1, p.346]. Chiar și relația de dragoste poetul o trăiește „**în propria lui grădină, deasupra stelelor**” [Paleologu-Matta 2007, p.85].

Gândurile poetului se acață vulturește de piscurile munților de cugetări: „Eu nu văd munții înecați de nourii/ De care gându-mi vultur s-acată,/ N-aud a mării înmiite-ecouri./ Ce-n glasul meu măreț s-amestecă;/ În codri-antici n-aud muget de bouri./ Trezind zilele vechi în mintea mea,/ Codrul din munți, râul din vale tace -/ De ce nu pot în praf a mă prefăce!” („Aveam o muză”, v.1, p.248), **străpung negurile:** „Însă, încet-încet,/ Razele mari a gândirii/ Negurile albe pătrund/ Și formează un arc albastru,/ Clar senin în jurul lui,/ Ce-a lui margini își găsește/ Într-a negurilor creți/ Și-nainte, înainte/ Zboară geniul de lumină./ Îndărătu-i printre neguri/ A rămas un fluviu clar/ De albastru senin aer./ În dungii supte, în cordele/ De argint, ele suspendă/ Fluturări și creți în calea/ Râului de-aer albastru./ Ce de cale îi servește/ Mândrului geniu și nalt/ Al luminei” („Într-o lume de neguri...”, v.1, p.360), **se leagă în cântări de furtună pe unde norii își spun ideile prin fulgere și tunete:** „Colo unde stau Carpații cu de stânci înalte coaste,/ Unde paltinii pe dealuri se înșir’ ca mândră oaste,/ Munții țepăna lor frunte o îngroap-adânc în nori./ Ca moșnegi ei stau de vorbă și tunând a lor gândire/ Ș-o împart - și se întrebă în adâncă lor uimire:/ Judecata cea din urmă – v-un potop îngrozitor?” (Ms.2259, ff.93-94, „Memento mori”, variantă); „Străbunii Romei s-adunară unde se fierb nourii Carpaților, care ieșind prin pământ înconjură creștetele lor. Ei se consultară asupra Daciei, nourii sorbeau gândurile lor, ca să se însuflețească – crestele Carpaților. Suindu-se ca creieri la munți ei răsufiau în fulgere și exprimau în tunete ideile furate de la străbunul Romei” („Mira?”); „Cântăreț e uraganul pentru lupta care arde,/ Bolta lirei lui e cerul, stâlpi de nori sunt a lui coarde./ Vânturând stelele roșii prin argintul neguros,/ Ele lunecă frumoase prin înflarea sântă-a strunii./ Gânduri d-aur presărate în cântările furtunii./ Codri-antici de vânt se-ndoaie și răspund întunecos” („Memento mori”, v.1, p.299); „Deasupra de lume, deasupra de nori,/ Stă magul; privește furtuna pornită:/ Deasupra lui, soare, cu raza iubită,/ Desupt, iarnă, ploaie, zăpadă, fiori” („Povestea magului călător în stele”, v.1. p.318), **curățind atmosfera intelectuală a societății precum furtuna cu fulgere curăță aerul:** „Venit-am eu în lume când nourii groși și ceață/ Îngreunau văzduhul cu neagra lor viață/ Dar am trecut prin lume un tunet falnic, sânt,/ Și-am curățat deodată și ceruri și pământ” („Mira”, v.2, p.254). **Tot acest cumul dă gândirii sale lumini de fulger**” [Paleologu-Matta 2007, p.300]. **Gândurile poetului străbat sferile cerești - ale Soarelui, Lunii, Luceafărului, stelelor. Se ațin după Lună:** „Ce? Când luna se strecoară printre nourii, prin pustii./ Tu cu lumea ta de gânduri după ea să te ații?” („Scrisoarea IV”, v.1, p.148), **sunt fermecate de Lună și Soare:** „Lună! Soră! Pe-a lui frunte/ Stai și-i farmăcă gândirea” („Mureșanu”, v.2, p.282); „Dragă,/ Ai să aibi o minte-ntreagă,/ Căci isteț vei fi cu duhul/ Ca și luna și văzduhul” („Ursitorile”, v.1, p.587), **încalcă stele:** „Se suie-n vârf de munte, o stea din cer coboară -/ O stea, vultur de aur, cu-aripile de foc,/ Pe ea șezând călare, în infinit el zboară,/ Stelele sclipeau sfinte și-n cale-i făceau loc” („Povestea magului călător în stele”, v.1. p.330), **călătoresc prin țara stelelor cuprinse de gâtul îngerilor:** „Și neteda lui frunte o-atinge tremurând -/ Și gâtul ăstui înger ar vrea să-l cuprinză,/ Cu el să zboare-n țara steloasă și întinsă” („Povestea magului călător în stele”, v.1. p.320), **călătoresc și dincolo de stele:** „Deasupra vedea stele și dedesuptu-i stele,/ El zboară fără preget ca tunetul rănit;/ În sus, în dreapta, -n stânga lanurile de stele” („Povestea magului călător în stele”, v.1. p.331). **Acesta e destinul oamenilor de geniu – să semene pe pământ, iar rodul să-l culegă în Cer:** „Ce samănă în lume, în stele ei culeg” („Povestea magului călător în stele”, v.1. p.322), **fiind călăuziți de stelele sub care se nasc:** „- Ce liniștită-i dânsa, în pace ea

pășește./ O, cum iubesc eu steaua, unde m-am născut eu” („Povestea magului călător în stele”, v.1. p.331), **și mereu cu gândul la ele:** „Numai eu voi rămânea./ Gândurile la o stea./ Ce au fost odat-a mea” („Lumineze stelele”, v.1, p.533).

Gândurile poetului sunt născătoare de putințe demiurgice: „Zamolxe, zeul vecinic, ridică a sa frunte/ Și decât toată lumea de două ori mai mare./ Își pierde-n ceruri capul, în jos a lui picioare./ Cum sufletul lui trece vuind prin neagra-ceață./ Cum din adânc ridică el universu-n brață” („Gemenii”, v.1, p.614), **pot stăpâni Lumea, sunt pe potriva puterii vieții - mai presus de orice altă putere:** „Nu poți să ștergi viața cu-a gândului burete.../ Reneag-a ta viață, desprețuiește-o-n piept.../ Din raze se încheagă și-ți vine înderept” („Mureșanu”, v.2, p.293). **Merită ca omenirea să urmeze gândurile mărețe ale geniilor:** „Și atunci apare Roma în uimita omenire./ Gânduri mari ca sori-n caos e puternica-i gândire/ Și ce zice-i zis pe veacuri, e etern, nemuritor;/ Iar popoarele-și îndreaptă a lor suflete mărețe./ A lor fapte seculare, uriașele lor viețe./ După căi prescrise-odată de gândirea-ăstui popor” („Memento mori”, v.1, p.285). Nu urmărește oare și Eminescu, se întrebă Svetlana Paleologu (1928), în infinite feluri, mereu aceeași poveste de dragoste în derutanta bogăție a imaginilor? Fascinația produsă de Heidegger asupra unora (precum și repulsia asupra altora, care nu-l pot descifra) e datorată limbajului său, desigur. Dar, de fapt, fascinația sa este datorată gândirii sale, total „absorbită” de limbajul său greu de înțeles. Greutatea, însă, nu e totuși în limbaj – care e magistral în forța lui, de o formulare tehnică și lingvistică perfectă – ci în lucrul însuși: **gândirea Ființei.** Căci Ființa interpelată rămâne ambiguă și Heidegger până la urmă se pierde pe drumurile gândirii sale, drumuri „întrerupte”, ori „care nu duc nicăieri”... Or, și **pe Eminescu orizontul escatologic l-a dus la căutarea Ființei, și în această căutare veșnică** („În fereastra despre mare/ Stă copila cea de crai -/ Fundul mării, fundul mării/ Fură chipul ei bălai./ Iar pescarul trece-n luntre/ Și în ape vecinic cată - veșnic cată -/ Fundul mării, fundul mării./ Ah! de mult un chip i-arată” („În fereastra despre mare”, v.1, p.458).

Travaliul artistic al gândurilor eminesciene

Tezaurul eminescian conține o mulțime de însemnări lapidare, note neîncheiate, parțiale, păreri momentane aruncate fugar pe hârtie, care „nu au fost „lucrate de autor cu obișnuita-i perseverență și exigență” [Ștefan 1989, p.69], ele așteptând „vremea travaliului perseverent” [Pop 1989, p.105]. „Este în caiete o prospețime a notației, încă nedefinitive, dar gata să dea în pârg, radiind farmecul neegalat al unei veritabile geneze” [Ștefan 1989, pp.41-42]. „Supunându-și compoziția unui atent travaliu, victoria poemului confirmă conștiințiozitatea unui desăvârșit arhitect și a unui mare meșter, învederând principialitatea că participarea cu sinceritate la viață rămâne condiție necesară în realizarea operei de artă și că munca de detaliu a expresiei înseamnă garanția măiestriei artistice” [Pop 1989, p.122]; „în fazele de șantier ale satirei, printre molozurile variantelor și numeroaselor decantări stilistice” [Pop 1989, p.87]. **Eminescu supune notițele sale unui lung și rafinat travaliu artistic:** „e, în același timp, un nivel mai înalt al sublimării imaginilor îndelung distilate, dominate de o nesecată invenție poetică, de o cristalizare în metafore și construcții expresive, înnoite mereu, a stilului **care tinde tot mai mult spre densitate și culoare**” [Bulgăr 1980, p.58]. „El băga de samă că gândurile lui adesea se transformau în șiruri ritmice, în vorbe rimate, și atunci nu mai rezista de-a le scrie pe hârtie” („Sărmanul Dionis”, v.2, p.64), **le caută forma care să le**

încapă: „cu sete cauți forma ce să poată să te încapă” („Scrisoarea II”, v.1, p.134), idei care și-au găsit pat germinativ la Eugen Doga (1937), un geniu al muzicii: „Să se înțeleagă clar, nu sunt scriitor și nu am pretenția de a fi scriitor, dar sunt sentimente, trăiri în viața asta pe care le poți exprima doar în cuvinte. Eu caut forme de transmitere, de configurare a gândurilor ce mă frământă” [Doga, 2007, p.248], **le îmbracă în haine scumpe:** „Și idei, ce altfel împlē/ Ard în frunte, bat sub tâmples/ Eu le-am dat îmbrăcăminte/ Prea bogată, fără minte” („Cu gândiri și cu imagini”, v.1, p.491), **le țivește cu firul de borangic al visurilor:** „Un an de când copila petrecuse/ Urzind gândirea-i și visând ursitul” („Fata-n grădina de aur”, v.1, p.419), **le tămâiază cu înțelepciune:** „creierii mei un paladiu tămâiat de înțelepciune” („Cassiodor”, ms.2255), **le sfințește cu sarea lacrimii:** „Consacră-mi/ Creștetul cu-ale lui gânduri, să-l sfințesc cu-a mele lacrimi!” („Scrisoarea V”, v.1, p.150), **le înobilează prin iubire:** Iubita – prezență divină - „este Idee. Din planul Genezei” [Cimpoi 2019, p.571]. „Idee,/ Pierdută-ntr-o palidă fee/ Din planul Genezei, ce-aleargă/ Ne-ntreagă!” („Ondina” (Fantasie), v.1, p.208), **le mângâie cu cântări vechi:** „Ah îmi împlē ades prin gând/ O cântare veche./ Parcă-mi țiuie-aiurind/ Dulce în ureche:/ Lume, lume și iar lume!” („Copii eram noi amândoi...”, v.1, p.245), **le farmecă la lumina Lunii:** „Lună! Soră! pe-a lui frunte/ Stai și-i farmecă gândirea./ Să trăiască-n vremi cărunte/ Și să-și uite toată firea” („Mureșanu”, v.2, p.282), **le călește la lumina meditațiilor lucide:** „Cu farmecul luminii reci/ Gândirile străbate-mi,/ Revarsă liniște de veci/ Pe noaptea mea de patimi” („Luceafărul”, v.1, p.164), **le dă puritatea și strălucirea aurului și argintului:** „O stea. Un imperiu întins e și mare./ Cu sute de țări și cu mii de ființi./ Cetățile mari răspândite-s în soare,/ Palate de-argint se ridic gânditoare/ Și regii sunt îngerii cu aripi de-arginți” („Povestea magului călător în stele”, v.1, p.330); „Credeam ieri că steaua-ți e-un suflet de înger/ Ce tremură-n ceruri, un cuget de aur” („La o artistă”, v.1, p.223); „Din când în când cu mâna-i argintoasă/ Ea rupe câte-o floare și-o aruncă/ Jos pe pământ ca o gândire de-aur” („Miradoniz”, v.1, p.258); „Țara pare-a fi a unei mândră, veselă grădină./ Lumina un gând de aur, sus prin nori, luna cea plină” („Memento mori”, v.1, p.307); „Și-atunci Memfis se ridică, argintos gând al pustiei./ Închegare măiestrită din suflarea vijeliei” („Memento mori”, v.1, p.278); „strălucește frumos în soare, ca o argintoasă gândire” („La curtea cuconului Vasile Creangă”, v.2, p.163); „În mintea mea bătrână, în inima pustie/ Răsare gând de aur, ca steua ce învie” („Mira”, v.2, p.253); „Cearcă-a vorbi cu noi în cugetări/ Strălucitoare, varii, -mbalsamate,/ În flori, în râuri, în glasul naturii/ Ce-i glasul lui, consiliu vrea a da” („Demonism”, v.1, pp.255-256); „a gândului lucire” („Mureșanu”, v.2, p.277), **le scaldă în culori de curcubeu:** „Ca idei scaldate-n aur și-n culori de curcubău” („Memento mori”, v.1, p.293), **le pune aripi:** „Pe stânca sfărmată mă sui,/ Gândirilor aripi le pui” („Frumoasă-i...”, v.1, p.203), **aripi de vultur:** „Unde mitele cu-albastre valuri lungi, strălucitoare,/ Înecând a mele gânduri de lungi maluri le risip./ Prefăcute-n vulturi ageri cu aripi fulgerătoare,/ C-ochi adânci și plini de mite, i-au trimis în cer să zboare,/ Dar orbite, cu-aripi arse pe pământ cad îndărăt;/ Prefăcute-n stele de-aur merg pân’l-a veciei ușă” („Memento mori”, v.1, p.311), **și le trimite să călătorească prin Lume:** „Peste vârf de rămurele/ Trec în stoluri rândurele,/ Ducând gândurile mele/ Și norocul meu cu ele” („Ce te legeni”, v.1, p.187), **se așină după Lună, crăiasa lor:** „Ce? Când luna se strecoară printre nouri, prin pustii,/ Tu cu lumea ta de gânduri după ea să te așii?” („Scrisoarea IV”, v.1, p.148); „Ai vedea în ea crăiasa gândurilor tale” („Scrisoarea V”, v.1, p.150), **aleargă prin spații astrale:** „Numai eu voi rămânea/ Gândurile la o stea/ Ce a fost

odat-a mea” („Lumineze stelele”, v.1, p.533); „Luna pe cer trece-așa sfântă și clară,/ Ochii tăi mari caută-n frunza cea rară,/ Stelele nasc umezi pe bolta senină,/ Pieptul de dor, fruntea de gânduri ți-e plină” („Sara pe deal”, v.1, p.196). **„Gânditor cu fața spre problemele ultime**, va spune mai târziu filozoful Constantin Noica (1909-1987), **gândirea lui zboară din stea în stea, din eră în eră și se oprește în locuri unde găsește prilej de emoții poetice și de meditații adânci”, capătă viză de reședință în Cer:** „Tu care treci prin lume străin și efemer,/ Cu sufletu-n lumină, cu gândurile-n cer” („Întunericul și Poetul”, v.1, p.228), **cutreieră nemărginirea-ntreagă:** „Și prin părți/ Necunoscute-a lumii gândirea lui pribeagă/ Străbate cu-aripi mândre nemărginirea-ntreagă” („Povestea magului călător în stele”, v.1, p.338).

De câte ori revii la opera eminesciană tot de atâtea ori rămâi uimit de profunzimea și claritatea gândurilor poetului. **Eminescu a fost un cugetător de rară profunzime. Ca liber-cugetător, mintea lui nu recunoștea limite în gândire:** „Că-n lumea din afară tu nu ai moștenire,/ A pus în tine Domnul nemargini de gândire” („Povestea magului călător în stele”, v.1, p.323). **„Experiența fundamentală a lui Eminescu este depășirea limitelor”** [Paleologu-Matta 2007, p.40], **nimic nu poate sta în cale gândurilor poetului:** „Nimica nu oprește a gândurilor grabă” („Ca o făclie”, v.1, p.566); „Nu! – el zice în ton liric – pentru flacăre cerești/ Nu există îngrădire, cât de naltă e trecută” („Antropomorfism”, v.1, p.387), **libere, ele zboară fără frică:** „Ia calul meu cel alb; el se avântă,/ Ca gândul zboară-n lume fără frică” („Fata-n grădina de aur”, v.1, p.415), **nu recunosc atât hotare spațiale:** Glasul plăcerii, dulce iubit/ Cheamă gândirea pe a mea frunte,/ Ce zboară tainic ca și o luntre/ În oceanu-i nemărginit” („Phylosophia copilei”, v.1, p.215), **cât și temporale:** „Numai poetul./ Ca pasări ce zboară/ Deasupra valurilor,/ Trece peste nemărginirea timpului:/ În ramurile gândului,/ În sfintele lunci,/ Unde pasări ca el/ Se-ntrec în cântări” („Numai poetul”, v.1, p.216). **Gândurile poetului peregrinează prin oceane de stele și nemargini de timp:** „De-astă viață mândră de vrei să ai o știre,/ Gândește num-atuncea la visuri și la somn,/ Ca mort e corpul rece în noapte, nesimțire,/ Pe creațiuni bogate sufletul este domn;/ În ocean de stele, prin sori, nemărginire,/ El împlă, risipește gândirile prin somn;/ Deși nu sunt aievea aceste lumi solare,/ El tot le vede, simte, le-aude și le are” („Povestea magului călător în stele”, v.1, p.324), **gonesc pe căi de raze în trecut:** „Când îi cugeți, cugetarea sufletu-ți divinizează,/ În trecut mergem, cum zeii trec pe cer pe căi de raze” („Memento mori”, v.1, p.304); „Într-o clipă-l poartă gândul îndărăt cu mii de veacuri” („Scrisoarea I”, v.1, p.130); „În vremi de mult trecute, când stelele din ceriuri/ Erau copile albe cu părul blond și des/ Și coborând pe rază țara lor de misteruri/ În marea cea albastră se cufundau adesea;/ Când basmele iubite erau înc-adevăruiri,/ Când gândul era pază de vis și de eres” („Povestea magului călător în stele”, v.1, p.314); **se avântă în viitor:** „În prezent cugetătorul nu-și oprește a sa minte,/ Ci-ntr-o clipă gândul duce mii de veacuri înainte” („Scrisoarea I”, v.1, p.131); „Căci la un punct albastru privirea-i ațintită:/ L-a caosului margini un astru blând ușor;/ Cale de mii de zile el cade-ntr-o clipită,/ Zboară ca gândul care-l aruncă-n viitor” („Povestea magului călător în stele”, v.1, p.331); „cugetarea mea, zâmbire îmbălsămită peste care eu îmi luam zborul către viitor” („Henrieta de Serrey” de Armand de Lagniau, v.4, p.612); „Privesc trecutul, și-icoana lui barbară/ E zugrăvită aspru d-ursita-ne amară./ Cum gândul meu nu poate să rup-acea perdea,/ Ce-ascunde viitorul teribil după ea?” („Andrei Mureșanu”, v.2, p.268), **încheagă trecutul și viitorul într-un tot întreg:** „Căci sub frunte-i viitorul și trecutul se încheagă”

(„Scrisoarea I”, v.1, p.130); „Într-un cran uscat și palid ce-l acoperi cu o mână./ Evi întregi de cugetare trăiesc pacinic împreună” („Memento mori”, v.1, p.309). **Gândurile titanice ale poetului trec nestingherit prin spații și secole ca o barcă pe lac:** „Prin tomuri prăfuite ce mesele-i încarcă./ Edgar trece cu gândul prin veacuri ca-ntr-o barcă./ Nimica nu oprește a gândurilor grabă./ Din când în când în cale-i pe sine se întreabă:/ La ce folos că timpul și spațiul străbate/ Și ce folos că vecinic râvnind singurătate/ El de nimic în lume viața-i n-o să lege./ Că-nțelegând deșertu-i, problema-i n-o înțelege” („Ca o făclie...”, v.1, pp.566-567), **își croiesc drum spre viitor în căutarea unor punți între trecut și viitor:** „Cale de mii de zile el cade-ntr-o clipită./ Zboară ca gândul care l-aruncă-n viitor” („Povestea magului călător în stele”, v.1. p.331); „Căci sub frunte-i viitorul și trecutul se încheagă./ Noaptea-adânc- a vecinicii el în șiruri o dezleagă” („Scrisoarea I”, v.1, p.130), **în găsirea unor spații protectoare sigure și timpuri clare:** „Astfel miile de secoli cu vieți, gândiri o mie./ Adormite și bătrâne s-adâncesc în vecinicie/ Și din urmă din izvoare timpuri răcori și clari răsar” („Memento mori”, v.1, p.295). **Gândurile poetului unt străbătătoare:** Rânduri simple „în care se exprimau toate adâncurile tragice și toată gingășia de culori superficiale ale sentimentelor, toată înțelepciunea unei minți cu experiența largă și nenorocită, toată bogăția unui spirit de o vastă și felurită cultură, toată noutatea strălucitoare a unui gând deprins a străbate până la capăt, neînfricat și neînfricoșat” [Iorga 1965, v.2, p.128] [Iorga 1981, p.83]. **Eminescu** „era stăpânit de aceeași tendință de a urmări gândul până la ultimele lui consecințe, notă dominantă în viața lui intelectuală” [Caracostea 1987, p.201]. „Acest Eminescu al vredniciei și al dăruirii către lumea gândului trebuie și el neapărat cunoscut” (Noica. Introducere la miracolul eminescian, 2010, p.275) [Cimpoi 2019, p.267]. **Realizând astfel „ruperea frontierelor, slab ținute de altfel, între poezie și filosofie”** [Paleologu-Matta 2007, p.15]. **Gândurile poetului sunt eterne:** „Pe când tot ce aleargă și-n șiruri se așterne/ Repaosă în raza gândirii cei eterne” („Ca o făclie”, v.1, p.569); „Repaosa nestrămutate/ Sub raza gândului etern” („Cu mâine zilele-ți adaogi...”, v.1, p.181), **reprezintă peste tot ideea eternității:** „Când regii mor./ Când ceru—apune a lui gânduri, [...] Când am pierdut ideea eternității./ Eu singur stau s-o reprezint aici” („Cezarul”), **purtând cu sine ideea simetriei și frumuseții Lumii:** „În tine vede-se că e în ceriure/ Un Dumnezeu./ Purtând simetria și-a ei misterure/ În gândul său” („Ondina” (Fantasie), v.1, p.207),

Juvaier de diamante ale gândirii

Bijutier al gândurilor fine, Eminescu șlefuieste diamantin gândurile: „Flori cântau în aer cu frunze îngreuiete de gândaci ca pietre scumpe, și murmurul lor umplea lumea de un cutremur voluptos” („Sărmanul Dionis”, v.2, p.75), **le aranjează în șiruri ritmice, cauzale:** „Doar nu ești tu nebună/ S-alegi în locu-i, fată, pe un împușcă-n lună./ Pe-un om care stă noaptea ș-a minții adâncime/ În strofe o disface și o așază-n rime” („Icoană și privaz”, v.1, p.490); „El băga de samă că gândurile lui adesea se transformau în șiruri ritmice, în vorbe rimate, și atunci nu mai rezista de-a le scrie pe hârtie... mai ales garafa goală era în stare de a-l umplea de cugetări melancolice” („Sărmanul Dionis”, v.2, p.64), **dorește să obțină adevăruri limpezi și ordonate ca cristalul:** „adevărurile acestea, limpezi ca cristalul” ([„Din nefericire...”, v.7, p.603); „Din frunte-mi se retrage raza cea de cristal” („Povestea magului călător în stele”, v.1. p.335); „gândirea să apară limpede ca un cristal” [Rădulescu-Motru 1991, v.2, p.401]; „o cristalizațiune geometricește exactă” („Vechea

imputare...”, v.6, p.157), **să aibă o structură cât mai desăvârșită:** „Creșterea unui cristal în lumea anorganică, care e cel mai înalt fenomen din câte cunoaștem” (Ms.2257, v.4, p.427), **deși nu totdeauna gândurile se cristalizează în idei la perfecție:** „Statele moderne nu se mai dezvoltă, din nefericire, în linie dreaptă, ci prin cotituri, adesea prin concesii, renunțând la maniera lor de a fi, la signatura existenței lor. Sunt cristalizațiuni imperfecte pe lângă câteva cristale perfecte pe care le prezintă istoria” ([„Nu vom discuta cu „Românul” principii...”], v.7, p.413); „conștiința publică și împrejurările sunt tulburi și departe încă de cristalizațiune” ([„O știre de cea mai mare importanță...”], v.7, p.403). **Eminescu își dorește să obțină mărgăritare de gândire:** „Vorbe mărgăritare le-nșiră tremurând” („Povestea magului călător în stele”, v.1. p.315), **filigrane de cugetări:** „Ca s-explic a ta ființă, de gândiri am pus popoare,/ Ca idee pe idee să clădească pân-în soare” („Memento mori”, v.1, p.311), **paianjenișuri filosofice sau poetice:** „abstracte țesături de paianjăn filosofice sau poetice” (Scrisoare către Iacob Negruzzi, 6.02.1871, v.3, p.380); „Dacă suntem nimic, cel puțin de acest păinjeniș al gândirii noastre să se acate toată lumina și tot întunericul, cerul și iadul, delirul și disperarea” („Avatarii faraonului Tla”, v.2, p.124), **ghirlande de gânduri, de idei:** „Cum ai țese-n ghirlande stele lucinzi cu flori,/ Idee cu idee se-ncing adeseori” („Mira”, v.2, p.248); „Ca s-explic a ta ființă, de gândiri am pus popoare,/ Ca idee pe idee să clădească pân-în soare,/ Cum popoarele antice în al Asiei pământ/ Au unit stâncă pe stâncă, mur pe mur s-ajungă-n ceruri,/ Un grăunte de-ndoială mestecat în adevăruri/ Și popoarele-mi de gânduri risipescu-se în vânt” („Memento mori”, v.1, p.311).

Poetul cristalizează gândirile dându-ne „capodoperele nepieritoare ale eternității” (Perpessicius). **Cristalele gândirii poetul le creștea ca fizicienii în jurul unor puncte stabile, miezuri statornice - centre de cristalizare, sau ca roiul de albine - în jurul mătcii:** „Popoarele nu sunt produse ale inteligenței, ci ale naturii, - aceasta trebuie stabilit. În începutul dezvoltării lor ele au nevoie de un punct stabil împrejurul căruia să se cristalizeze lucrarea lor comună, statul lor, precum roiul are nevoie de o matcă” („Influența austriacă asupra românilor din principate”, v.5, p.109); „va fi sâmburul împrejurul căruia se va coordona viitorul” ([„O nefățarnică părere de rău...”], v.8, p.294); „în centrul organismului omenesc e un atom împrejurul căruia se cristalizează simțire fiziologică, simțiminte interne, cugetare, funcțiuni trupești și psihice: sufletul” (Ms.2257, v.3, p.15); „Activitatea politică, militară, diplomatică a unui popor se cristalizează împrejurul unor tradiții statornice” ([„O nefățarnică părere de rău...”], v.8, p.294); „nu avea un sâmbure stabil împrejurul căruia să se cristalizeze” („Influența austriacă asupra românilor din principate”, v.5, p.112); „statele dimprejurul nostru care aveau o monarhie stabilă s-au cristalizat în jurul acesteia” („Influența austriacă asupra românilor din principate”, v.5, p.113); „cauza pentru care nu s-a cristalizat din fierberea vieții istorice un miez statornic al nobilimii naționale care să aibă voința și puterea de-a rezista tuturor încercărilor necoapte și costisitoare de înnoire și prospăială apuseană” („Nu știm de unde și până unde...”, v.6, p.7); „ei știau a cristaliza împrejurul lor un fel de curte, compusă din boiernași sărăciții” („La curtea cuconului Vasile Creangă”, v.2, p.163-164); „În mijlocul soarelui e un atom împrejurul căruia s-a cristalizat corpul soarelui” (Ms.2257, v.3, p.15); „miile de cunoștințe grămădite în capul său se cristalizează împrejurul unui sâmbure, mai presus de orice îndoială: biblia” („Moș Iosif”, v.2, p.169). Observa Lucian Blaga (1895-1961): **„Orice gândire filosofică aspiră să găsească un punct arhimedic, din care să pună în mișcare lumea, adică punctul fix în jurul căruia se vor desfășura toate**

presupunerile, ipotezele, bănuielile („Despre conștiința filosofică”, Opere, vol. 8, București: Minerva 1947, p.117) [Drăgănescu 1990, p.49]. **Punctul arhimedic al lui Eminescu sunt ideile:** „caută să se cristalizeze odată pentru totdeauna sistemul ideilor” („Până la proclamarea regatului...”, v.8, p.72), a gândi înseamnă a avea idei [Drăgănescu 1990, p.40]. Pentru filosoful german Georg Hegel (1770-1831), venerat de Eminescu, **„ideea este gândul în totalitatea lui”** [Hegel 1975, v.1]. **Originalitatea fondului și a formei operei eminesciene se trage de fapt din originalitatea ideilor sale.** Dar, atenționează Nichita Stănescu (1933-1983), „numai munca naște idei” [Stănescu 1982, p.95]. **Eminescu muncea enorm de mult pentru a cristaliza anumite idei, „când ideea poetică nu cristaliza bine o părăsea, spre a o arunca din nou în foc”** [Călinescu, p.408].

Eminescu era mereu în căutarea unor cugetări unitare care să le cuprindă pe toate celelalte: „de a fi reprodus cugetarea unitară care le pătrunde pe toate” („Prelegerile „Junimii” [„Duminica trecută dl Vasile Conta...”], v.5, p.292), **se străduia să cristalizeze tot ce a gândit în grăunțe de adevăr, în formule de cuvinte certe și frumoase:** „nu sunt decât rezultatul, cristalizațiunea, formula matematică a unei stări certe” ([„Nu ne pare bine...”, v.5, p.554); „se adună ca-ntr-o monogramă tendințele și tradiția ei politică seculară” ([„O nefățarnică părere de rău...”], v.8, p.294), **să le cristalizeze filosofic, în sens hegelian:** „Cristalizare a unor tendințe și idei latente, deci filosofie în sens hegelian” (Ms.2287, v.3, p.33); „O arie din gura ei, ca mirosul dintr-o garoafă. Nu este oare orice notă chintesența din pământul din care ea a crescut? Dar putea să nu cânte... prea bine... și floarea putea să nu miroase, asta însă nu șterge originea mirosului, care e împrejurările din care a crescut. Și fiecare frumusețe este cristalizarea suferințelor universului, prin urmare și fiecare gândire gingașă a ei, fiecă vorbă, fiecă cântare. Iartă-mi o teorie panteistă. Cum se naște un organism și cu cât el este mai perfect. Elemente intră în luptă. Lupta lor e mișcare... Se-mpacă... Împăcarea este o formă oarecare... cristal, floare, om... Este o convenție a lor. Cu cât mai multe elemente s-au împăcat din fierberea lor într-un organism, cu atâta el este mai perfect. Dovadă toată natura organică. Este împăcare completă... atunci vezi armonia, frumuseța... e imperfectă, atunci te pomenești c-un nas turtit, c-o minte șuie, cu ochi încrucișați... urâciunea și boala e semnul unei împăcări neperfecte, în care de exemplu un element are egemonia, se naște un natural nearmonic, contradictoriu... De ce frumusețea este fragilă, zici tu? Pentru că împăcarea a o mulțime de elemente cere armonie și pace, pentru că dacă împrejurări de dinafară turbură această armonie elementele nu mai pot să refacă cele ce au făcut o dată, va să zică frumuseța, dar dinăuntru ele nimicesc această convenție a lor turburată. De aceea rolul în genere nemulțămît al frumuseții, ea intră armonică într-o lume turburată, în care elementele și organisme sunt în veșnică luptă. Ea este cristalizarea durerilor din mijlocul cărora a răsărit, o armonie de ordine superioară, dar nu-ncetează de-a conține în ea elementele din care s-a născut” („Istoria unei lacrimi”, v.2, pp.180-181). **Atunci când izbutește, poetul înnobilează materia:** „plumbul s-a prefăcut în aur, cristalul de stâncă în diamant” ([„Scrierile dramatice bune...”], v.7, p.439). **În rezultatul unui șir lung de sublimări și cristalizări avute loc în creuzetul minții geniale a poetului a luat naștere diamantul fără seamăn „Luceafărul”. Eminescu însuși e un „diamant străluminat de harul geniului”** (Perpessicius). **Liber și profund în gândire, Eminescu în cele din urmă transformă cugetările sale de aur și argint în monede ale gândirii bine bătute:** „să traducă idei spuse în treacăt în moneda bine tipărită a gândirii clare și hotărâte, care să

prefacă metalul ascuns în pietriș în metal curățat și prețios” („Încă o dată recenziunea logicii Maiorescu”, v.5, p.397); „Ideea, cum vine, trebuie scrisă, căci, deși te sumeți a o ține minte, însă se-nvechește, se palifică în cap, astfel încât, în loc d-o gândire de aur strălucitor, batem o monetă ștersă și veche, care sună fals când o pui în urmă pe hârtie” (Ms.2258, v.3, p.73), **monede convertibile:** „Grâul în adevăr nu poate servi de monedă; el nu e destul de portativ; e supus la alterări; nu e o substanță omogenă și totdeauna egală cu sine însăși, ca un drug de aur care iese din cuptorul de topire al unui curățitor care l-a preparat la o mie de kilometri depărtare de aici” ([„În mai multe numere...”), v.7, p.336). **Eminescu capitaliza munca depusă (gândurile) în obiecte statornice** (metale nobile, diamante, podoabe... ale gândirii): „Omul are tendința de a-și capitaliza munca în lucruri cât s-ar putea de statornice, de nesupuse stricăciunii; și-ntradevăr o sumă cât de mare de muncă se poate statornici pe de-a pururea în obiecte lucrate din aceste metale, obiecte care, chiar topindu-se, nu-și pierd pe deplin valoarea lor, pe când altele sunt supuse uzării și deteriorării” („Banca de scont și circulațiune...”, v.6, p.510); „A lui gândiri încremenită reci/ În fruntea sa de stânci și devenită:/ Rozele dulci, rubine; Foile/ Smaralde, iară crinii,/ Diamante. Sângele său/ Se prefăcu în aur, iară mușchii/ Se prefăcură în argint și fier” („Demonism”, v.1, pp.256-257).

La Eminescu „totul e de o înaltă tensiune” [Paleologu-Matta 1991, v.2, p.577], **scânteiază:** „Mii pustiuri scânteiază sub lumina ta fecioară” („Scrisoarea I”, v.1, p.129, 133), **au factură filosofică, științifică:** „Asupra feței sale palide, musculoase, expresive se ridică o frunte senină și rece ca cugetarea unui filosof” („Geniu pustiu”, v.2, p.8); „educațiunea cugetării filosofice” („Arta reprezentării dramatice dezvoltată științific și în legătura ei organică” de Enric Theodor Rotscher”, v.4, p.173); „Dar o cugetare semifilosofică îi trecu prin minte” („Moartea Cezarei”, v.2, p.105); „părerea filosofică din cultura lui Eminescu, care i-a bântuit gândirea” [Paleologu-Matta 2007, p.125], vocația metafizică exprimă specificul uman care se diferențiază radical de restul lumii animale [Paleologu-Matta 2007, p.102]. Metafizica există în fiecare om ca dispoziție naturală și invincibilă și ea l-a împins la o zbatere și obstinație continuă în căutarea sensurilor acestei lumi... Poetul... a încercat să le întrevadă cu ajutorul **diferitelor religii și sisteme de gândire**, dat fiind că **descoperirile spiritului au fost datorate căutării aceluiași lucru** [Paleologu-Matta 2007, p.182].

Geniul metafizic eminescian care intensifică și înobilează viața, îl împinge la o exploatare a propriei sale gândiri, prin cuvinte [Paleologu-Matta 2007, p.102]. **Formele universale ale gândirii ca imagini etern disimulate în sufletul uman** [Paleologu-Matta 2007, p.117]. **Gândirea este acest dar special și extraordinar, care divinizează sufletul**, spune Eminescu [Paleologu-Matta 2007, p.25]. **Gândirea sa va evolua însă spre ideea împăcării contrariilor** (prin identificare), în acord cu normele de totdeauna ale naturii [Drăgan 1989, p.64], **au suport științific:** „reprezintă gândirea științifică și filosofia” (Ms.2258, v.3, p.8), **știința și poezia fiind „polii ce concentrează liniile de forță ale gândirii eminesciene”** [Drăgan 1989, p.29]. **Grație suportului științific, poetul a atins cele mai înalte culmi ale gândirii românești și universale.**

Scrierile poetului sunt pătrunse de patosul gândirii și a reflecțiunii: „În cele numite predomnește patosul gândirii și a reflecțiunii, în genere elementul unei idealități abstracte oarecare” („Arta reprezentării dramatice dezvoltată științific și în legătura ei organică” de Enric Theodor Rotscher”, v.4, p.179), **se bazează pe argumente și fapte:** „căci nu cuvintele sale dulci, ci faptele sale problematice îi trădează planul de uzurpațiune ce-l are-

n gând” („Fragmente din istoria românilor” de Hurmuzaki, v.4, p.29); „E datoria actorului ca, prin mască și prin o ținută care să-i corespundă, să ni deie oarecum încrederea în personalitățile ce apar dinainte-ne, credința cumcă din acestea poate într-adevăr să porceadă cugetări și fapte de acelea de cari-a anticipat deja fantazia noastră după descrierile și judecata altora” („Arta reprezentării dramatice dezvoltată științific și în legătura ei organică” de Enric Theodor Rotscher”, v.4, p.289), **se disting prin spirit de observație și dreptă judecată:** „s-a distins prin finețea spiritului său de observație și prin dreptă judecată” („Prin încetarea din viață...”, v.6, p.246). **Culmea cugetării**, spune fizicianul, matematicianul francez Henri Poincare (1854-1912), contemporan cu Eminescu, omul de știință o atinge atunci când cugetă în imagini [Poincare 1983, p.160]. **Eminescu a atins și această culme:** „Și icoana-ți n-o inventă omul mic și-n margini strâns” („Memento mori”, v.1, p.310). **„Gândul lui Eminescu, care zboară veșnic, îngânându-se cu valurile și cu vânturile, ne dezvăluie câte ceva din ființa naturii care este ea însăși poetică.** Natura ni se revelează prin forța „poein”-ului ei, creatoare – **natura creatoare „imaginează” în noi.** Dar ea nu imaginează decât ceea ce purtăm deja în noi. **Ea nu inspiră decât o conștiință imaginativă. Și numai acestui fel de conștiință ea i se dăruiește în imagini”.** Izvorul, lacul, codrul, teiul, marile imagini eminesciene sunt, de fapt, lecturi percepute, **încărcate de sens** [Paleologu-Matta 2007, p.35]. **„Asemenea astrului,** care, ca un fulger neîntrerupt, rătăcește prin oceanul uranic al constelațiilor, **străbate și creația eminesciană cele mai înalte culmi atinse de o minte omenească”** [Papu 1991, v.2, p.566]. **Mintea poetului hoinărește ba ca un „foc rătăcitor”,** ba ca o melodie a cornului, **„acel sunet rătăcit”** [Paleologu-Matta 2007, p.168]. **Poetul a izbutit să creeze o imagine a Lumii echivalentă cu realitatea:** „Atunci lumea cea gândită pentru noi avea ființă./ Și, din contra, cea aievea ne părea cu neputință” („Scrisoarea II”, v.1, p.136), **expresia celor cugetate de dânsul fiind pe potriva materialului cugetat:** „expresia celor cugetate va fi adecuată cu materialul cugetat” (Ms.2291, v.8, p.567), adică pe potriva Universului.

Scrierile lui Eminescu învață a judeca: „noi avem să dăm noțiuni poporului nostru, ca să cugete” (Ms.2257, v.8, p.566); „Momentul întâi – **popoarele învață a cugeta;** momentul al doilea – **cugetă asupra sa însuși;** al treilea – **cugetă asupra lumii întregi și pentru lumea întreagă.** Cel întâi e receptiv, cel de al doilea emancipă individualitatea națională de sub sarcina recepțiunii, făcând-o să cugete asupra sa însuși, al treilea în fine e **floarea de aur ce lucește lumii întregi”** („Strângerea literaturii noastre populare”, ms.2257, v.8, p.559). „Sămânța (de aur) hegeliană are drept corespondent floarea de aur eminesciană” [Cimpoi 2019, p.326]. **„Tendința spre sublim a gândirii, dar mai cu seamă a simțirii românești,** constata Nichita Stănescu (1933-1983), **s-a întruchipat în opera poetică a lui Mihai Eminescu, cum stejarul se întruchipează în propria lui sămânță”** [Stănescu 1982, p.202]. **Ele sunt chemătoare la fapte pe măsură:** „Toate-i par urâte, sure,/ Într-un chip, într-o măsură,/ Închircite și de rând/ Și nimic nu-i de măsura/ Celor ce avea în gând” („Miron și frumoasa fără corp”, v.1, p.444), **capabile să se impună macrocosmosului:** „imprimând cu trăsături mari în macrocosmos microcosmosul formelor gândirii” (Ms.2285, v.3, p.24), **să adune totul laolaltă, ca o formulă matematică:** „râuri în soare/ Grămădești-n a ta gândire./ Și câmpiile asire/ Și întunecata mare” („Floare albastră”, v.1, p.76), **să devină măsură a lucrurilor:** „măsurăm noi cu-a gândurilor măsură” („Memento mori”, v.1, p.313); „Abia urmează încă a gândului măsură” („Mureșanu”, v.1, p.290). **să se materializează în fapte**

mărețe: „din visurile noastre vom face castele, din cugetările noastre – mări cu miliarde de unde, din zilele noastre – veacuri de fericire și de amor” („Umbra mea”, v.2, p.85), **să se înveșmânteze în cuvinte alese:** „Cum lacrima iese din ochi, astfel iese gândirea pe buze. Însă ochiul umed de bucurie altfel de lacrimi varsă, decât cel orbit de dureri” (Ms.2255, f.167, „Fragmentarium” 1981, p.85).

Scrierile lui Eminescu au structură arhitectonică: „Sunt gândiri arhitectonice de-o grozavă măreție!” („Egipetul”, v.1, p.68), **sunt servite de un limbaj cert și diamantin:** „e indiferent care sunt apucăturile de care se slujește o limbă, numai să poată deosebi din fir în păr gândire de gândire. Un singur cuvânt alăturat cu altul are alt înțeles” („Pomăritul întocmit cu deosebită privire la grădina școlară” de D. Comșa”, v.5, p.377); „limba, și împreună cu ea mintea, se curăță și se lămurește, căci numai o limbă în care cuvintele sunt împreunate c-un înțeles hotărât de veacuri este clară și numai o cugetare care se servește de o asemenea limbă e limpede și cu temeii” („Contestarea alegerii dlui Maiorescu”, v.5, p.467). **„Nimeni dintre scriitorii români n-a știut să-și cristalizeze gândurile în forme atât de severe și desăvârșite,** nimeni n-a ajuns la această fericită descărcare de emoțiuni în versuri de o structură de bronz, de-a lungul cărora găsești cuvinte neașteptate, epitete curioase, care-ți evocă imaginile cu o precizie și cu o intensitate de halucinare. El are împărecheri de vorbe, căderi de fraze și de rime ce-ți dau impresia, fiorul unei explozii de lumină surprinzătoare” [Vlăhuță 1990, v.1, p.351]; „poezia eminesciană este după părerea mea cristalizarea supremă a viziunii artistice a poporului nostru” [Ralea 1991, v.2, p.516].

Consemna Ioan Slavici (1848-1925) într-o scrisoare adresată lui Iacob Negruzzi (16.09.1874), că **opera poetului: „este o literatură vie, galerii în care tot momentul se produc nouă întrupări a gândirii frumoase”. Gândirea poetului e monumentală, se apropie de cea divină, Eminescu ridicându-se în gândire până la un Dumnezeu panteist, care a adunat toată informația despre Lume într-o minte de om:** „Și somnul, frate-al morții, cu ochii plini d-eres/ Prin regia gândirii ne-nființate trece/ Și moaie-n lac de visuri aripa lui cea rece;/ Cu gând fără-de ființă a lumii frunte-atinge -/ În minte fericirea, mizeria i-o stinge” („Mureșanu”, variantă). **Gândirea cea mai adâncă eminesciană ia forma unui dialog cu Demiurgul** [Paleologu-Matta 2007, p.160]. Că Demiurgul este numit în variante Budda, Adonai, Dumnezeu, n-are mare importanță din moment ce poetul spune: „Eu nu cred nici în Iehova,/ Nici în Buddha-Sakya-Muni” („Eu nu cred nici în Iehova”, v.1, p.493). **Având foc ceresc în cap, geniilor li se „rărește vălul” din fața ochilor, li se deschid „a lumii mistere”, nimicnicia omului și imensitatea obiectului cuprins de gândul emis de om:** „O, Demiurg, solie când nu mi-ai scris în stele,/ De ce mi-ai dat știința nimicniciei mele?/ De ce-n al vieții mijloc, de gânduri negre-un stol/ Mă fac să simt în minte și-n inimă un gol?/ De ce de pe vedere-mi tu vălul ai rărit,/ Să văd cum că în suflet nu am decât urât?/ Viața mea comună s-o târâi uniform/ Și să nu pot de somnul pământului s-adorm?” („O, stingă-se a vieții...”, v.1, pp.570-571); „Gândirea noastră spuma nimicniciei noastre,/ Iar visuri și iluzii, pe marginea uitării,/ Trec și se pierd în zare ca paserile mării/ Și ce rămâne-n urmă în noi decât obscura/ Și oarba suferință ce bântuie natura” („Nu mă-nțelegi”, v.1, p.628). **Coborând din Cer pe pământ, geniul poeziei nu bea „vinul uitării” astfel că cititorii lui află multe misterele lumii:** „Genii beau vinu-uitării, când se cobor din ceruri;/ Deschise-ți-s, nebându-l, a lumilor misteruri” („Povestea magului călător în stele”, v.1, p.322).

Opera eminesciană este o simfonie a gândirii - sfârșitul gândului se unește cu începutul, partea poartă informație despre întreg și viceversa: „De aceea, învelișul exterior al poeziei lui (în sensul semnului lingvistic – sunet, sintaxă), oricât de unic și de armonios și de bogat ar fi el, e transgresat de un centru spiritual, de o „muzică a gândirii”, cum a intuit Tudor Vianu (1898-1964). Căci niciodată sonoritățile nu sunt percepute pentru ele înșele. Eufonia lor e depășită de un sens, care e **dincolo de partea „ne-sensibilă” a cuvintelor**, e o materie ultimă a cânturilor. Dar această materie, „transfinită” dacă putem spune așa, în veșnicul ei zbor, rămâne ea însăși de ne-nțeleș”, cum spune chiar Eminescu: „Ne-nțeleș rămâne gândul/ Ce-ți străbate cânturile./ Zboară vecinic, îngânându-l./ Valurile, vânturile” („Dintre sute de catarge”, v.1, p.601) [Paleologu-Matta 2007, p.18].

Care va fi soarta de mai departe a cugetărilor eminesciene? „Ce-o să-i pese soartei oarbe ce vor ei sau ce gândesc?.../ Ca și vântu-n valuri trece peste traiul omenesc” („Scrisoarea I”, v.1, p.132). **Fire de savant, Eminescu manifestă prudență, recomandând cititorilor săi să se comporte critic cu tot ce el a gândit:** „Nu urmați gândirii mele:/ Căci noianu-i de greșele,/ Urmărind prin întuneric/ Visul vieții-mi cel chimeric./ Neavând învăț și normă,/ Fantazia fără formă/ Rătăcit-a, vai! Cu mersul:/ Negru-i gândul, șchiop e versul” („Cu gândiri și cu imagini”, v.1, p.491). **Scrierile lui Eminescu poartă în sine mari energii intelectuale, capabile să declanșeze gânduri mari în mințile altor oameni. Starea sufletească înălțătoare a poetului se transmite cititorului, interlocutorului, deșteptând în el „glasul gândirii”:** „și-mi fixează ochii la ea și cuget ... cugetarea mea e vorbă pentru ea, căci ea mă înțelege și-mi răspunde tot în gândiri lungi și deșirate la ceea ce o întrebam” („Umbra mea”, v.2, p.84); „De ce zâmbeai tu oare? Vrun cântec blând de jale/ Au deșteptat în taină glasul gândirii tale?” („Sarmis”, v.1, p.606); „N-a fost om acel ce cade, ci a veacului gândire/ A trăit în el... Cu dânsul cartea lumii iar s-a-nchis” („Memento mori”, v.1, p.309). **Nu e întâmplător faptul că pe mulți eminescologi moartea i-a surprins aplecați asupra cugetărilor poetului:** „Jucăria sclipitoare de gândiri și de sentințe,/ Încurcatele sofisme nu explic a ta ființă/ Și asupra cugetării-ți pe mulți moartea i-a surprins” („Memento mori”, v.1, p.310). **„Poeți ca Eminescu ne readuc la o gândire de ordin divin fără de care omul nu poate, de fapt, trăi”** [Paleologu-Matta 2007, p.17].

Eminescu - poet al ideilor

Pentru Eminescu gândul e mai presus de orice materializare a acestuia, toate lucrurile apar la început în gând, apoi în realitate: „Dar ce ai de gând a face?” („Alexandru Lăpușneanu”, v.2, p.437); „dacă așa vă fuse gândul” („Alexandru Lăpușneanu”, v.2, p.433). Henri Poincaré (1854-1912) zicea că **este imposibil să realizezi o experiență, dacă nu ai idee despre ceea ce dorești să obții** [Poincaré 1983, p.93]. Toate activitățile omului trebuie să fie purtătoare de idei. **Eminescu era omul ideilor:** „Umblai mult prin casă, bântuit de idei când dulci, când amare” („Geniu pustiu”, v.2, p.56); „Ea-și pusese ceva în cap azi: o idee... și acesta era modul cu care căuta pretexte de ceartă” („La aniversară”, v.2, p.153); „Mulți oameni cugetă, cum că ceea ce fac ei este propriu al lor – mulți învățați cred a fi gândit or a fi aflat ceva absolut nou, pe când adevărul e, că fiecare e rezultatul unei idei, ce trăiește într-un timp oarecare, fiecare e expresiunea timpului său. Timpului nostru i-a fost deschisă înțelegerea unui fapt care ca atare a existat de când există omul însuși” (Ms.2257, f.255, „Fragmentarium” 1981, p.154), **sensibil la ideile stabile:** „Adevăr/ Orce definiție și-aș

da trece ca nouri în nestabilitatea ideii” (Ms.2259, f.9, „Fragmentarium” 1981, p.85); „O idee trebuie să se realize în modul care nu permite posibilitatea de-a putea fi și altfel, ci așa și numai așa” (Ms.2257, „Strângerea literaturii noastre populare”, v.8, p.559). **Eminescu pune în scrierile sale pe prim plan ideea. Ideea în viziunea poetului fiind superioară materializării acesteia.** Gândul arhitectului Apolodor din Damasc (cca 50d.Hr.-cca130d.Hr.) a fost superior podului făcut peste Dunăre: „Dar pe-arcade negre-nalte, ce molatic se-nmormântă/ În a Dunării lungi valuri ce vuiesc și se frământă,/ Trece-un pod, un gând de piatră repezit din arc în arc;/ Valurile-nfuriate ridic frunțile răstite./ Și izbind cu repejune arcurile neclintite,/ Gem, picioarele le scaldă la stâncosul lor monarc” („Memento mori”, v.1, pp.295-296). La fel, gândul de a zbura la Lună a fost mai presus decât însuși zborul pe Lună. „Zborul propriu-zis al omului în Lună este inferior față de ideea omului de a zbura în Lună” [Stănescu 1982, „Despre corpul alergic al ideilor”, p.112]. „Ce îți admiră fapta, gândirea-nchipuită” („Andrei Mureșanu”, v.1, p.270). **Omul poate realiza doar ceea ce îi trece prin minte:** „De ce cauți ceea ce nu-ți poate veni în minte?” („Sărmanul Dionis”, v.2, p.76).

Fiecare obiect sau fenomen, în viziunea poetului, este o întrupare filozofică a unei idei metafizice. Acest lucru scoțând în evidență permanența spiritului în opoziție cu efemeritatea formelor. În opinia sculptorului Constantin Brâncuși (1876-1957): „**ideea subiectului, aceea care nu moare niciodată**” [Crăciun M. 1992, p.62]. **În activitățile sale omul totdeauna urmează anumitor idei:** „la toate instituțiile omenești putem vorbi despre o idee, despre o temă, pe care această instituțiune o urmărește și are deci a rezolva, un problem suprem, căruia are de a-i servi această instituțiune” (Ms.2257, f.21, „Fragmentarium” 1981, p.214). „Nu ne putem decât minuna de **forța geniului care trăia în Eminescu, cel care vedea esența poetică a gândirii**, în genere, și faptul că **forma acestei gândiri este lumina însăși a cuvântului poetic!**” [Paleologu-Matta 2007, p.53]. Fizicianul J.J. Thomson (1856-1975), laureat al Premiului Nobel, susținea că **din toate serviciile pe care un savant le poate aduce științei cel mai valoros este enunțarea unei idei noi** [Novikov 1990, p.210]. Biologul George Palade (1912-2008), laureat al Premiului Nobel, când auzea de o idee nouă lansată de cineva dintre oamenii de știință se bucura ca un copil: „au lansat o idee năstrușnică” [Iftimovici 1993, p.89], „numai dogmaticii, zicea informaticianul și filosoful Mihai Drăgănescu (1929-2010), nu au gustul ideilor noi și îndrăznețe” [Drăgănescu 1990, p.30].

Ideile sunt hrană sufletească a omului, ele se stabilesc în adâncul sufletului omului, sunt sămânța sufletului: „Sufletul trebuie tratat ca pământul, să i se dea ce-i trebuie spre a fi productiv, ideea ca sămânța” (Ms.2276A, v.3, p.35). **Ceea ce se vede în acțiunile exterioare ale omului nu sunt decât mici seisme de suprafață ale cutremurului ce se produce în adâncul interior al omului:** „Am părerea cum că toate ideile ce plutesc pe suprafața vieții oamenilor sunt creții ce aruncă o manta pe un corp ce se mișcă. Ele sunt altceva decât mișcarea corpului însăși, deși atârnă de la ea” („Cezara”, v.2, p.92); „că stârnește în el porniri de cari nici nu visa măcar că există în sufletul lui” („Scrisoare către Iacob Negruzzi, 16/4 septembrie 1870, v.3, p.380). „Formula nu e decât manifestațiunea palpabilă, simțită a unei idei oarecari” (Ms.2257, f.61v., „Fragmentarium” 1981, p.237); „caută spiritul, ideea acelor forme” (Ms.2257, f.61v., „Fragmentarium” 1981, p.237). **Eminescu vede până și în obiceiuri liantul ideilor:** „Primitive, ele sunt espresiunea

esterioară a unui profund simțământ sau a unei profunde idei interne” (Ms.2257, f.61v., „Fragmentarium” 1981, pp.237-238; „Strângerea literaturii noastre populare”; v.8, p.558).

Pentru Eminescu ideea e o valoare supremă, mai presus de orice: „punea ideea mai presus de toate” („Serbarea guvernamentală...”, v.8, p.524); „ideea sublimă, expresă chiar într-o limbă, defectuoasă, tot idee sublimă rămâne, și principiul cel mare și salutaru același rămâne, aplicat prin mijloace greșite chiar” („O scriere critică”, v.5, p.15); „d-ta erai o idee în capul meu, te iubeam cum cineva iubește un tablou” [Pop 1989, p.97], **referindu-se în primul rând la ideile mari și organice:** „ideea organică” („Ziarele vestesc...”, v.8, p.270); „idei mari și organice” („Nevoind a fi victima legii...”, v.8, p.165); „acest sistem de idei” („Dacă în timpul guvernării conservatorilor...”, v.7, p.9). **Ideile mari, spune Eminescu, vin rareori în minte, astfel că atunci când ele apar trebuie îndată să le notezi:** „Ideea, cum vine, trebuie scrisă, căci, deși te sumeți a o ține minte, însă se-nvechește, se palifică în cap, astfel încât, în loc d-o gândire de aur strălucitor, batem o monetă ștearsă și veche, care sună fals când o pui în urmă pe hârtie” (Ms.2258, v.3, p.73).

La Eminescu „pe primul plan stă ideea de totalitate” [Caracostea 1987, p.161]. „Cum la zidirea piramelor, acelor piedici contra pasurilor vremii, fundamentele cele largi și întinse purtau deja în ele intențiunea unei zidiri monumentale care e menită de-a ajunge la o culme, astfel în viața unui popor murea generațiunilor trecute, care pun fundamentul, conține deja ideea întregului. Este ascuns în fiecare secol din viața unui popor complexul de cugetări care formează idealul lui, cum în sămburele de ghindă e cuprinsă ideea stejarului întreg. Și oare oamenii cei mari ai României nu-i vedem urmărind cu toții, cu mai multă ori mai puțină claritate, un vis al lor de aur, în același la toți și în toți timpii?” („Domnului Dumitru Brătianu”, 15 august 1871, v.5, p.36). „În munca generațiilor trecute” este deja cuprinsă toată ideea activității generațiilor ce urmează, precum „în sămburele de ghindă e cuprinsă ideea stejarului întreg”, oamenii care au început regenerarea națională au dat „ideea întregului” ce „generațiile noi au o realiza”.

Fiecare om, zicea matematicianul, fizicianul și filosoful francez Henri Poincare (1854-1912). poartă cu sine o concepție despre lume, limbajul omului e plin de idei preconceptuate, multe neconștientizate, unele dintre ele fiind chiar periculoase [Poincare 1983, p.93]. **Printre ideile periculoase Eminescu le consideră pe cele fixe:** „o idee fixă face cu neputință liniștea sufletească îndată ce se reflectează numai umbra ei pe țesătura celorlalte cugetări” („Scrisoare către Iacob Negruzzi, 6 februarie 1871, 6.02.1871, v.3, p.381) [Negruzzi 1990, v.1, p.173]; „o jertfă a instinctelor sale fiziologice împreunate c-o idee fixă” [Eminescu-Micle 2000, p.205]; „Da – repetă el încet ideea lui fixă – sub fruntea noastră e lumea – acel pustiu întins – de ce numai spațiul, de ce nu timpul, trecutul” („Sărmanul Dionis”, v.2, p.67), **de care omul ar trebui să se debaraseze:** „cu disparițiunea acestuia dispare ceea ce veți fi îndemnați a numi o idee fixă” („Sărmanul Dionis”, v.2, p.83). „Mirajele nasc pustiul, și pustiul naște mirajele” [Dolgan 2014, p.30]. Dramaturgul Matei Vișniec (1956) spune că a găsit de datorie de a se lupta cu ideea fixă de a construi comunismul. Războiul pornit de Rusia în 2022 contra Ucrainei demonstrează cât de periculoase sunt ideile fixe.

Ideea are capacitatea de a uni în sistem o mulțime de diverse cunoștințe: „Sub domnia rațiunii nici e permis ca cunoștințele noastre să constituie o rapsodie, ci un sistem, numai în care ele pot sprijini și promova scopurile esențiale ale ei. Pricpe însă sub un sistem

unitatea cunoștințelor diverse sub o idee. Această idee este noțiunea rațională despre forma unui întreg întru cât prin acesta se determină apriori atât cuprinsul celor diverse cât și locul pe care părțile-l ocupă întreolaltă. Noțiunea rațională științifică conține așadar scopul și forma întregului care e congruent cu ea” („Critica rațiunii pure” de Immanuel Kant”, v.4, p.371). **În viziunea poetului, ideea este cea ce-nfăptuiește și creează totul, ea este forma paradigmatică inalterabilă și eternă a cunoștințelor:** „Este drept că viața-ntreagă./ Ca și iedera de-un arbor, de-o idee i se leagă” („Scrisoarea I, v.1, p.132); „La început a fost ideea ce-stăpânește și creează totul” (?); „Ideile apriori” (Ms.2255, f.305v, „Fragmentarium” 1981, p.243). „Ideea este determinare internă. Împreunarea mai multor elemente a cunoștinței de sine și a legilor ei” (Ms.10/1[1873], f.13v., „Fragmentarium” 1981, p.94).

Comunicarea eficientă între oameni, zice poetul, se stabilește prin asociația de idei, cu trimitere la filosoful și istoricul englez Hume David (1711-1776): „Logica. Hume a redus toate la asociațiunea de idei. Cauzalitate subiectivă. Empiria noastră ne dă noțiuni anumite în legătură anumită – astfel o așteptăm întotdeauna” (Ms.10/1[1873], f.13v., „Fragmentarium” 1981, p.95); „Orice convorbire între oameni este întemeiată pe asociațiunea ideilor”; „idei atrag asemănătura” (Ms.9/1/ [18]73, v.3, p.152, ms.10/1[1873], f.13v., „Fragmentarium” 1981, p.95); „Doctrina despre asociațiunea ideilor” (Ms.10/1[1873], „Fragmentarium” 1981, p.94). Comunicarea între oameni are loc prin schimb de idei [Cimpoi 2019, p.689]. Viața și ideile îi despart și îi apropie pe oameni peste voia lor. Este înclinat să ia în discuție numai acele idei care sunt plauzibile din punctul de vedere al științei contemporane. Poetul a susținut idei de-a dreptul cutezătoare pentru epoca sa și chiar pentru cea de azi. De pe o poziție ostilă oricăror dogme. Trebuie să scoatem la iveală conținutul primar de idei. Bogăția și ineditul ideilor. Idei subtile. Fructul în floare crescând & Verbe fermentând ideea [Cimpoi 2019, p.384]. Comunică eficient „cei ce gândesc la fel” [Cimpoi 2019, p.384]. Svetlana Paleologu-Matta (1928): **„gândirea niciodată nu poate fi izolată, ea totdeauna implică afectul”** [Paleologu-Matta 2007, p.53]. Fapt observat de contemporani și de eminescologi, în comportamentul poetului, care era **„foarte dulce cu prietenii și neîndurerat cu adversarii de idei”** [Scurtu 1990, v.1, p.268]. Chiar și o aventură de dragoste are la bază o idee: „Idee./ Pierdută-ntr-o palidă fee” („Ondina (Fantasie)”, v.1, p.208); „ca trăsătură de unire între ei, lumea ideilor și a poeziei” [Caracostea 1987, p.199].

Eminescu, aidoma oamenilor de știință, era un „suflet etic, simțitor la toate ideile și sentimentele” [Streinu 1991, v.2, p.519], [Călinescu 1991, v.2, p.527]: Hegel „a exprimat [o] idee care nu numai că e fundamental adevărată, dar e și adâncă: „Adevărul nu e afară de istorie, el e în istorie” (Ms.2257, f.23, „Fragmentarium” 1981, p.216). **Eminescu era „îndrăzneț în numele ideii,** sfios și blazat în numele său” [Călinescu 1991, v.2, p.528], „n-avea însușirea de a alerga repede pe treptele vieții, spre a ieși sus în fruntea scării, dar era cu atât mai îndârjit și mai mușcător în lupta pentru idei” [Călinescu 1991, v.2, p.528]. Natura lui logică și rațională depășea raționalitatea printr-un „surplus”, devenind supraparațiune. Concomitent, acesteia i se asocia **un elan spre tot ce era situat dincolo de vizibil, „dincolo de cer”, într-un loc „supra-celest”, fix, etern, transcendent... Frumusețea lui perfectă era ceva nou, fără precedent. Această frumusețe este lumea ideilor** [Paleologu-Matta 2007, p.288]. **Poetul fiind și azi o sursă inepuizabilă de idei:** „are multe scrieri, din care unele pline de idei frumoase” (Scrisoare către Iacob Negruzzi, 6.02.1871, v.3, p.381).

Miezul gândirii e ideea. „Omul gândește și are idei” [Drăgănescu 1990, p.40]. **În orice lucrare, fie ea științifică, literară, de artă, indiferent de domeniu, se distinge în primul prin ideea pe care aceasta o poartă:** „Ideea e sufletul, și acest suflet poartă în sine ca immanentă deja cugetarea corpului său” (Ms.2257, f.61v., „Fragmentarium” 1981, p.238; „Strângerea literaturii noastre populare”, v.8, p.558); „sufletul unei poezii poartă în sine deja ideea corpului său, astfel cum cauza poartă în sine o urmare neapărată a ei” (Ms.2257, f.61v., „Fragmentarium” 1981, p.238). Identitatea „ideii” cu „sufletul”, cu implicația „corpului” lor deja dat, prefigurează viziunea Heideggeriană de implicare a existențialilor fundamentali [Paleologu-Matta 2007, p.53]. **Pentru Eminescu judecata „trebuie să opereze cu idei sigure”** (Ms.2258, f.251, „Fragmentarium” 1981, p.235). Când cineva îl întreba pe laureatul Premiului Nobel George Palade (1912-2008) cum de i-a venit în cap o idee sau alta, savantul răspundea simplu de tot: „ideea plutea în aer” [Iftimovici 1993, p.113]. **Multe idei plutesc în aer până își găsesc o formulare în calitate de rezultat colectiv** [Reichenbach 1985, p.17]. **Gânduri identice întâlnim și la Eminescu:** „mii de individe au cugetat-o înaintea noastră, și-au trebuit să lupte, pentru ca să câștige teren unor idei, ce par a fi ale noastre” (Ms.2257, f.21v., „Fragmentarium” 1981, p.215).

Eminescu e un poet al ideilor. În prim plan apare „forța excepțională de pătrundere și relevanța ideilor lui Eminescu” [Diaconescu 1994, p.310], **„forță declanșatoare de noi energii a ideilor sale”** [Diaconescu 1994, p.312]. **Între lumea bulgărului și lumea ideii la Eminescu nu există ruptură:** „e oarecum conștiința adevărului trist și sceptic, învins de către colorile și formele frumoase, e ruptura între lumea bulgărului și lumea ideii” („Scrisoare către Iacob Negruzzi, 17/6 1870, v.3, p.379; [Negruzzi 1990, v.1, p.169]). **În tot ce nimerește în vizorul lui, Eminescu căuta să vadă „care este ideea”** (Ms.2257, f.20, „Fragmentarium” 1981, p.214); „Eu văd cifrele toate din viața-mi de azi/ Deși a le pricepe nu pot. Te rog dă-mi cheia/ La cele ce privesc eu, ca să străvăd ideea” (Ms.2285, ff.114–122, „Povestea magului călător în stele”, variantă). **În ceea ce citea sau analiza el căuta cu înverșunare ideea promovată:** „În artă însă ideea pătrunde până pe suprafața materiei și o ia în serviciul ei (pentru) întru manifestarea spiritului” („Arta reprezentării dramatice dezvoltată științific și în legătura ei organică” de Enric Theodor Rotscher”, v.4, p.288); „Fiece caracter poetic în genere e reprezentarea unei idei generale în persoana individuală” („Arta reprezentării dramatice dezvoltată științific și în legătura ei organică” de Enric Theodor Rotscher”, v.4, p.280), **asimila „tot ce e sănătos ca idee”** (Ms.2264, f.319v., „Fragmentarium” 1981, p.182). Fapt sesizat de eminescologi: **„Tot zbuluciumul creației eminesciene nu constă în lupta cu rezistențele limbii și ale stilului, ci în frământarea ideilor și sentimentelor ce-i stau la bază”** [Dima 1991, v.2, p.558]. **„Pentru a înțelege poezia, trebuie descifrată ideea”,** vor constata cercetătorii operei eminesciene [Tudoran 1991, v.2, p.597]. „Natura poporului, instinctele și înclinațiile lui moștenite, geniul lui, care adesea neconștiut urmărește o idee, pe când țese la războiul vremii” [Drăgan 1989, p.27]. În această privință **Eminescu** urmează calea neîntrecutului filosof al antichității Platon (cca 427î. Hr.–cca 347î.Hr.), care **„căuta în toate lucrurile ideea”** [Diogene 1979, p.154]. Cele două planuri ale lui Platon: Cel al Ideilor supra-celeste și cel al lumii fizice, sensibile, ambele fiind corelate între ele, neputând exista unul fără celălalt. Frumusețea lumii fizice, vizibile, cum o întâlnim la Eminescu, nu ar exista la Platon fără „modelul” lor etern. Dar cum a intuit Platon această lume eternă, imuabilă, perfectă a Ideilor?

Pentru Platon, ideile sunt realități, precum Ideea centrală a Binelui, redată vizibil prin imaginea soarelui. Lumina Soarelui nu este numai generatoare a vieții, dar e și strălucitoare. Inimile solare au cel mai mare bine al lor, și anume justiția („Republica”) [Paleologu-Matta 2007, p.301]. Cum a văzut Platon Ideile? Printr-o „iluminare” care nu se poate explica. **Ideile nu sunt legende, ci viața însăși.** Platon a văzut acest lucru prin imaginația sa „a priori”, imaginând adevărul. Acest adevăr este lumea noastră interioară, pe când **lumea fizică, exterioară, este „o copie” a ideilor, de unde și frumusețea ei**, ca la Eminescu: „Argint e pe ape și aur în aer” („Mortua est!”, v.1, p.64); „Iar izvorul, prins de vrajă,/ Răsărea, sunând din valuri -/ Sus în codrii de pe dealuri/ Luna blândă ține strajă” („Poveste teiului”, v.1, p.112) [Paleologu-Matta 2007, p.301]. „Sistemul platonician ne convinge că există două lumi: una adevărată, a lui Dumnezeu, ideea-ideilor spre care urcă ideile în chip ierarhic, și una a umbrei celei dintâi, copie palidă și imperfectă a acesteia. Omul e undeva la mijloc, tinzând spre lumea ideilor, în timp ce simțurile îl trag spre lumea neființei, a poftelor și pasiunilor” [Cimpoi 2019, p.278]. Eminescu face un „slalom”, un „zig-zag” printre cele două orizonturi platoniciene (Antonio d’Augenti). Este o imagine extrem de adevărată care rezumă totul [Paleologu-Matta 2007, p.300].

Pentru Eminescu, are valoare numai o operă bazată pe idei: „se simțe vis-a-vis de un op izvorât din idee, pe care voia a-l lua în sine și a-l gusta în adâncimea lui spirituală și în adevărul lui poetic” („Arta reprezentării dramatice dezvoltată științific și în legătura ei organică” de Enric Theodor Rotscher”, v.4, p.183), **purtătoare de idei:** „Adevărat cumcă poezia nu are să descifreze, ci din contra are să încifreze o idee poetică în simbolele și hieroglifele imaginilor sensibile, numai cum că aceste imagini trebuie să constituie haina unei idei, căci ele altfel sunt colori amestecate fără înțeles, astfel încât o mânjitură ne-nțeleasă de colori nu poate fi un tablou, cum o grămadă de bucăți de marmură nu e o statuă” (Ms.2257, f.61v., „Strângerea literaturii noastre populare”, v.8, p.558; „Fragmentarium” 1981, p.238). **Avuția unei opere e în primul rând în valoarea ideilor pe care aceasta le promovează:** „Avuția dar a cunoștinței științifice va fi numai atunci fructiferă pentru (actor) artist când va fi însoțită și de-o avuție de idei” („Arta reprezentării dramatice dezvoltată științific și în legătura ei organică” de Enric Theodor Rotscher”, v.4, p.166), **în vizionarismul acestor idei:** „Aceasta e viața vizionară a ideilor noastre” (Ms.2285, v.3, p.12), **fie că opera e din domeniul literaturii:** „Poezia dramatică – în care se dezvoltă ideea morală dinainte-ne prin organul unor individualități libere, prin cari se formează dinaintea ochilor noștri o lume de caractere (condiționându-se) condiționate reciproc prin simț, cuget și voință” („Arta reprezentării dramatice dezvoltată științific și în legătura ei organică” de Enric Theodor Rotscher”, v.4, p.169), **artelor:** „La fiecare arte avem de-a distinge întâi ideea, adică acel ceva al cărui (împlinire) esecțiune arta și-o propune de țintă și, a doua, mijloacele prin care ea ajunge la ținta propusă. Amândouă părțile însă sunt neseparabili una de alta, ci condiționează împreună ființa și marginile fiecărei arte îndeosebi. Materialul dar prin care se servește o arte spre a (reproduce) manifesta ideea sa (aparține așa de mult ființei unei arte) se ține așa de mult de ființa unei arte, încât e condiționat prin (el) material tot ce poate produce arta” („Arta reprezentării dramatice dezvoltată științific și în legătura ei organică” de Enric Theodor Rotscher”, v.4, p.168); „dezvoltarea istorică a artei se arată de cel mai rar acord cu treptele ideii” („Arta reprezentării dramatice dezvoltată științific și în legătura ei organică” de Enric Theodor Rotscher”, v.4, p.169), **științei sau oricare alt domeniu:** „Nimeni nu

încearcă a stabili și a duce la un capăt o știință fără ca să aibă de temei o idee. Dar în cursul elaborării acesteia schema, ba definițiunea chiar care-o dedese deja de la-nceput despre știința sa corespunde arareori ideei sale, căci aceasta zace ca un sâmbure în rațiune, ale căruia părți toate șed ascunse încă prea înfășurate și abia prin o observare microscopică de recunoscut. Din cauza aceasta științele trebuie cineva să le explice și să le determine nu după descrierea pe care o dă urzitorul lor, căci ele sunt totdeauna izvodite din punctul de vedere al unui interes general oarecare, ci din idee, pe care, din unitatea naturală a părților pe care el le-a adunat, o poți afla întemeiată în rațiune însăși. Căci atuncea vei găsi că atât fundatorul, ba adesea urmașii săi cei mai târzii au rătăcit împrejurul unei idei pe care singuri nu și-o puteau face clară, din care cauză nici putură determina cuprinsul specific, articulațiunea (unitatea sistemică) și marginele științei lor” („Critica rațiunii pure” de Immanuel Kant”, v.4, p.372). **Ai dreptul să afirmi că ai înțeles o operă, zice poetul, doar dacă ai înțeles ideea pe care aceasta o promovează:** „pentru a se înțelege poezia trebuie descifrată ideea” [Tudoran, 1981, p.22]; „Altfel înțelegem noi un lucru pe care-l pricepem și altfel cei ce aud numai vorba, fără a avea idee de ceea ce ea înseamnă” ([„Alexandria” povestea...], v.8, p.297). Criticul literar George Călinescu (1899-1965) acreditează ideea că Eminescu „este poate cel dintâi gânditor politic român care să-și sprijine doctrina pe economie” [Cimpoi 2019, p.901].

Pentru Eminescu sunt nemuritoare numai operele care poartă în sine idei mari: „Lucrurile, care au un astfel de fundament, întrucât ele nu pot [fi] și altfel de cum sunt, acelea sunt nepieritoare” (Ms.2258, f.61v., „Fragmentarium” 1981, p.238); „ideea care i-a aprins fantezia” [Caracostea 1987, p.86]. **În viziunea poetului, viața omului se leagă de anumite idei:** „Este drept că viața-ntreagă./ Ca și iedera de-un arbor, de-o idee i se leagă” („Scrisoarea I”, v.1, p.132). **Omul, zicea fizicianul austriac Ludwig Boltzmann (1844–1906), poate să realizeze în viață multe doar dacă este devotat unei anumite idei** [Boltzmann 1970, pp.53, 153]. **Oamenii de știință trăiesc permanent într-o lume a ideilor, pentru dânsii lumea ideilor e mult mai interesantă și mai perfectă decât cea a substanței** [Kosmodemianski 1969, p.57]. K.E. Țiolkovski (1857-1935), unul din fondatorii cosmonauticii, de exemplu, era surd, dar lumea ideilor în care trăia îi alunga necazurile vieții [Kosmodemianski 1976, p.10]. „Ideea mea de a prezenta fenomenele la nivel microscopic prin diagrame, mărturisise fizicianul american Richard Feynman (1918-1988), laureat al Premiului Nobel, mi-a părut atât de logică și frumoasă, încât m-am îndrăgostit de ea până la pierderea minților” [Kosmodemianski 1976, p.172], [Feynman 1978]. Nu arareori ideile ajung să-l stăpânească pe om: „Majoritatea oamenilor nu cunosc raza de acțiune a ideilor lor” (Ms.2262, v.3, p.36). „Oamenii de știință sunt ca martirii care-și sacrifică viața pentru triumful anumitor idei” [Dumitriu 1991, p.91], cine e în stare să-și aleagă stăpânul (prin stăpân subînțelegând ideea), zicea Henri Poincare (1854-1912), acela nu mai este rob [Poincare 1983, p. 93]. **Toate activitățile omului se învârt în jurul unor anumite idei:** „Ea-și pusese ceva în cap azi: o idee” („La aniversară”, v.2, p.153); „- Ce ciudată idee despre viață!” („Archaeus”, v.2, p.146); „aveți o idee ciudată de moarte” („Geniu pustiu”, v.2, p.15); „Prima lui idee a fost...” („Moartea lui Ioan Vestimie”, v.2, p.148). **Ideile supraviețuiesc autorii lor:** „El moare azi, în forma-i, dar ideea/ Chiar și de vrea nu poate să mai moară” („Un Phoenix e o pasăre-n vechime”, [Creția 1992, p.100]). **Drama unor oameni de știință (de creație) deseori se trage din cauza contradicției care apare între viața scurtă a lor și timpul mare de materializare a ideilor lor:** „Astfel și ei își aruncar-ideea,/ Dorința, păsul, în nemărginire./

Dar cum scânteii se sting, în drum spre soare./ Astfel și omu-aspiră, dară moare” („Fata-n grădina de aur”, v.1, p.426); „Nordul m-a învins – ideea m-a lăsat” („Memento mori”, v.1, p.309); „Și idei a zeci de secoli sunt reduse la nimic” („Memento mori”, v.1, p.312); „Mâna care-au dorit sceptrul universului și gânduri/ Ce-au cuprins tot universul încap bine-n patru scânduri” („Scrisoarea I”, v.1, p.133); „- O, Adonai! Al cărui gând e lumea/ Și pentru care toate sunt de față./ Ascultă-mi ruga, șterge al meu nume/ Din a veciei carte mult măreață” („Fata-n grădina de aur”, v.1, p.426).

Eminescu aprecia oamenii după ideile pe care aceștia le promovau, nu oarecare idei, ci „idei cu carne și oase”: „Au ideile și principiile carne și oase?” („Lucru de care trebuie...”, v.6, p.102), **îndeosebi pe cei cu idei originale**: „idei proprii/ Giordano Bruno, Leibniz” (Ms.2255, f.3722, „Fragmentarium” 1981, p.355), **viabile**: „Omul politic e cel care are idei” (Ms.2264, v.8, p.662). **Originalitatea fondului și a formei operei eminesciene își are obârșia în originalitatea ideilor sale**: „Și idei, ce altfel împlie/ Ard în frunte, bat sub tâmple:/ Eu le-am dat îmbrăcăminte/ Prea bogată, fără minte” („Cu gândiri și cu imagini”, v.1, pp.491). **Eminescu contesta oamenii „neîntregi în idei”** („Dacia viitoare”, iată titlul...”, v.8, p.438); „D-sa aparține unei generații scolastice bine determinate, bogate în cuvinte și sterpe de idei” („Scrisoare către Petre P. Carp, 27 martie 1876, v.3, p.466); „gândire idioată și stearpă” („Geniu pustiu”, v.2, p.13); „un închinător de vorbe: el va cita vorbe fără idee și fără însemnătate” (Ms.2264, f.330, „Fragmentarium” 1981, p.236), **deplânge generațiile lipsite de idei generale**: „Toată această generație este lipsită de idei și mulțimea imensă de cuvinte goale vrea să înlocuiască zeii care lipsesc” („Scrisoare către Carmen Sylva. 1876, v.3, p.561). **Stăpânitor al unei lumi bogate de idei, Eminescu considera drept momente cruciale în viața omului (omenirii) pe cele legate de schimbările de paradigmă** (în cugetare și simțire): „Tot ceea ce face epocă în viața omului are de urmare o schimbare în cugetarea ori simțirea sa” („Arta reprezentării dramatice dezvoltată științific și în legătura ei organică” de Enric Theodor Rotscher”, v.4, p.295).

„**Una din părțile esențiale ale operei sale literare**, menționa criticul literar Titu Maiorescu (1840-1917), - **bogăția de idei, care înalță toată simțirea** (căci nu ideea rece, ci ideea emoțională face pe poet)” [Maiorescu 1989, p.338; 1990, v.1, p.289]; „lăsând să-mi vâjâie ideea de a-l face eroul unei nuvele” („Geniu pustiu”, v.2, p.11). „Povestea are totdeauna însemnătatea ei, dar ea nu e cea mai mare. Lângă dânsa e forma și țesătura împletită a ideilor” [Iorga 1981, p.90]. Eminescu „află în comoara ideilor astfel culese materialul concret de unde să-și formeze înalta abstracțiune care în **poeziile lui ne deschide** așa de des **orizontul fără margini al gândirii omenești**” [Maiorescu 1989, p.339], [Maiorescu 1990, v.1, p.290]. „**Lumea în care trăia el după firea lui și fără nici o silă era aproape exclusiv lumea ideilor generale ce și le însușise și le avea pururea la îndemână**” [Maiorescu 1990, v.1, p.288], [Maiorescu, 1989, p.331].

Bogăția de idei în scrierile poetului a fost semnalată de multe persoane care l-au cunoscut îndeaproape: „Pe masa ta nainte-ți stau pagine întinse/ Ce fiecare anume de mâna ta fu scrise./ Idei fără de număr ce-n minte le-ai cernut/ Și care pe hârtie apoi le-ai așternut./ Ți-ai petrecut viața în muncă nesfârșită/ Și-a ta speranță zilnic în suflet fu hrănită./ Că ascultându-ți mintea în vecinicul mister/ Ea va pătrunde-odată, ea va pătrunde în cer” (Veronica Micle, „Și pulbere, țărână...” [Micle 1989, p.28]); „**era o bogăție, un belșug de idei care se frământau în capul lui**” [Maiorescu Dymysza 1990, v.1, p.271]; „**concentra**

într-o imagine nouă o bogăție de idei” [Laurian 1990, v.1, p.347]. **Mulțimea de idei fiind o dovadă a înaltei capacități intelectuale a poetului.** În capul lui „scapără idei de geniu” [Ștefan 1989, p.40]. **Toate imaginile poetului se concentrează în jurul unor anumite idei,** care nu sunt altceva decât niște oglinzi poetice ale unor realități profunde (lucru specific marilor creatori). **Iar ideile îi veneau din gândul său ancorat în viață și știință, în filosofie și poezie,** în realitățile existenței pe care el o sesiza cu multiplele ei reflexe [Drăgănescu 1990, p.192]. **Disponând de un potențial intelectual înalt, Eminescu reușește să formuleze multe idei interesante:** „Un vis purtam în fiecă gândire,/ Cum lacul poartă-o stea pe orice val” („O, -nțelepciune, ai aripi de ceară!”, v.1, p.562). **În scrierile poetului cercetătorii au descoperit „un sistem de idei capabil să sporească spiritul”** [Dumitriu 1991, p.154], **sistem care dă valoare intelectuală operei eminesciene și totodată putere de a se perpetua în timp.** Identitatea „ideii” cu „sufletul”, cu implicația „corpului” lor deja dat, prefigurează viziunea Heideggeriană! [Paleologu-Matta 2007, p.53].

Grigore Păuceșcu (1842-1897), prieten al poetului și redactor la „Timpul” constata: **„Cu Eminescu poezia noastră intră într-o eră nouă: vârsta copilăriei se sfârșește și începe vârsta bărbăției. Nimănui nu-i mai este îngăduit de acum înainte să vorbească de ghiocei și viorele fără să ascundă sub flori ascuțișul unei idei”.** „Între Eminescu și cei mai mulți dintre poeții noștri este această deosebire, ca, pe când ceilalți ne amuză și ne încântă, Eminescu ne farmecă și ne subjugă. Și jugul ce ne pune nu putem să-l lepădăm” [Cimpoi 2019, p.783], altfel spus, „poezia intră, cu Eminescu, „într-o nouă eră”, dominată de un nou cod literar, care ascunde sub orice „floare” textualizată „ascuțișul unei idei” [Cimpoi 2019, p.783]. **Poetul a venit în literatură la timpul potrivit:** „Venit-am eu în lume când nouri groși și ceață/ Îngreunau văzduhul cu neagra lor viață/ Dar am trecut prin lume un tunet falnic, sânt,/ Și-am curățat deodată și ceruri și pământ” („Mira”, v.2, p.254). **Eminescu „putea să-și ia, nestingherit, idei pe care apoi să le topească cu desăvârșire în fraza lui personală”** [Călinescu 1993, v.1, p.289], „numai în urechea mortului suna un greier parcă... El auzea parcă acel greier, dar nu gândea nimic... Și greierul subția glasul, de parcă tremurătorul glas a unei coarde de aur mișcate și tremurânde, și lui îi veni acum clar ideea *aur* în minte... Aur, aur... sunetul creștea nu în mintea, ci în inima lui” („Avatarii faraonului Tla”, v.2, p.112). **Ținutul poeziei eminesciene e presărat cu bogăția culorii, cu adâncimea simțirii și culmea strălucitoare a ideii – ca un munte scaldat în soare”** [Constantinescu 1991, v.2, p.410].

Pentru a face ideile palpabile cititorului, poetul căuta „veșmântul pentru a reprezenta ideea” [Tudoran, 1981, p.18], la dânsul întâlnim „definirea frumosului ca manifestare sensibilă a ideii” (idee asimilată de la Hegel (1770-1831)) [Tudoran, 1981, p.19], [Tudoran 1991, v.2, p.597]. **Poetul îmbracă ideile în imagini, simboluri, formule, parabole, metafore de un bogat colorit, ca să fie reținute în memorie:** „Ca idei scaldate-n aur și-n culori de curcubău” („Memento mori”, v.1, p.293); „Materialul în care se sensibiliză ideea etern-poetică sânt imaginile” (Ms.2257, f.61v.-62v., p.); „Formula nu e decât manifestațiunea palpabilă, simțită a unei idei oarecari” (Ms.2257, f.61v., „Fragmentarium” 1981, p.237). **„La Eminescu... cuvântul bate odată cu ideea”** (Tudor Arghezi, Eminescu. „Vremea”, București, 1943, p.11), „accentul frazei și accentul ideii corespund” [Cimpoi 2019, p.750]. Poetul și-a educat cititorul în spiritul culturii umaniste spre un sentiment înalt, spre o idee importantă, fapt pentru care opera sa a devenit un locaș sfânt de cugetare.

Eminescu plăsmuitor de idealuri

Capitalul principal al unui popor în viziunea cugetătorului de la Ipotești este inteligența sa, principiile generale dominante de care acesta se conduce: „Noi suntem o societate cu un capital de principii și de inteligențe, firma noastră e România” (Ms.2257, v.8, p.550); „principiile generale, conducătoare, cari caracterizează epocele, nu sunt nimic mai puțin decât conducătoare, ele sunt monogramul în care se prezintă aspirațiunile dintr-un popor” (Ms.2258, v.3, p.58); „stau în strânsă legătură cu principiile dominante” („Nu avem din nefericire un serviciu statistic...”, v.7, p.12), **sufletul omului are nevoie de idei dominante:** „Sufletul trebuie tratat ca pământul, să i se dea ce-i trebuie spre a fi productiv, ideea ca sămânța” (Ms.2276A, v.3, p.35).

Pentru a dăinui un popor are nevoie de idei călăuzitoare, e de părere Eminescu: „Arareori Parlamentul a avut a auzi un complex de idei atât de statornice, atât de limpezi și totodată atât de conciliante pentru toate interesele ca acelea rostite de fiul lui Mihai Vodă Sturdza” ([„Având a da seama...”, v.8, p.237). **Printre acestea se evidențiază una principală, „axa împrejurul căreia argumentarea rațională e silită a se învârti”** (Ms.2264, v.8, p.636), **poetul fiind mereu în căutarea acestei idei principale, care orientează activitatea poporului, îi arată direcția în care trebuie să se miște, îi luminează afirmațiile de ordin programatic:** „Tu te-ndreaptă dup-o rază/ Și rămâi senin și rece” („Glossă”, variantă); „un sistem prevăzător de rezultante ale ideii generale” (Ms.2264 f319v., „Fragmentarium” 1981, p.182), **celelalte idei gravitând în jurul acesteia.** „Sunt invocate shakespearlenele cercuri concentrice ale acțiunii, în care se oglindește una și aceeași idee fundamentală (Ms.2285) [Cimpoi 2019, p.686]. Textul conține o pledoarie programată pentru structurarea unei opere poetice în jurul unei idei centrale (Ms.2285, 154r-156r) [Cimpoi 2019, p.686]. Menirea unei drame este să aibă un conținut de idei valoros și „să-l ridice pe om în sfere mai ideale, peste agitația și mizeriile vieții de toate zilele” (Ms.2285) [Cimpoi 2019, p.680]; „să conțină de fiecare dată o idee și să fie, totodată, pătrunsă de realitate; ideea însă nu este exprimată prin reflecții, ci prin desfășurarea evenimentelor” [Cimpoi 2019, p.683].

Ținta centrală, în viziunea poetului, fiind dăinuirea omenirii (Omul poate și trebuie să dănuie): „Nu-ntreb de ce în lume nu ni e dat de soarte/ Noroc fără’ de durere, viață fără’ de moarte” („Mureșanu”, v.2, p.276); „Și s-o ajungă chiar e dat de soarte./ Căci tinereță neîmbătrânită/ Îi dăruim și viață fără’ de moarte” („Mușat și ursitorile”, v.1 p.641). **Scrierile lui Eminescu sunt dominate de conștiință că omul poate să dănuie, că tot ce se poate gândi se poate și realiza, un principiu al poetului:** „nimic din ceea ce poate să treacă omului prin minte nu este imposibil de realizat, acum sau cândva, în devenirea acestei ființe unice atât de fragile, trestie gânditoare, dar atât de puternică, tocmai prin gândire” [Gavrilă 1995, p.7]. **Toate activitățile omului** (inclusiv creația, iubirea) **trebuie să fie puse în slujba vieții, în slujba aceluși veșnic „a fi” shakespearian:** „Astfel și ei își aruncă-ideea./ Dorința, păsul, în nemărginire” („Fata-n grădina de aur”, v.1, p.426), **ideea eternității omenirii fiind firul roșu al întregii opere eminesciene:** „amor pacific și dulce ca ideea eternității, fără nici o cugetare or dorință nevirgină, acest amor era aerul vieții noastre” („Umbra mea”, v.2, p.86). **Cheie de boltă servind aici ideea că informația despre Univers, despre noi cei de azi se conținea în „impulsul prim”:** „Acele cunoștințe... sunt

legitimațiunea că artistului nu-i vorbește un om dintr-o lume streină, ci unul familiarizat în (ideea sa cosmică) lumea sa ideală” („Arta reprezentării dramatice dezvoltată științific și în legătura ei organică” de Enric Theodor Rotscher”, v.4, p.166), **în informația înmagazinată în materie în momentul Genezei:** „Idee,/ Pierdută-ntr-o palidă fee/ Din planul Genezei, ce-aleargă/ Ne-ntreagă!” („Ondina” (Fantasie), v.1, p.208).

Omul, crede poetul, ar trebui să-și sacrifice individualitatea proprie în numele unor idealuri mărețe: „îl așează cu totul în categoria acelor care sacrifică individualul idealității abstracte” („Arta reprezentării dramatice dezvoltată științific și în legătura ei organică” de Enric Theodor Rotscher”, v.4, p.180), **individualul nu are dreptul să mistuie idealitatea:** „Reversul tipurilor ideale formate pe conta sau cu subordonarea vieții individuale ne prezintă figurile acelea în cari individualul a nimic și a mistuit idealitatea și generalitatea, astfel încât ele în aparițiunea lor nu satisfac totodată și natura noastră ideală” („Arta reprezentării dramatice dezvoltată științific și în legătura ei organică” de Enric Theodor Rotscher”, v.4, p.180). „Importanța „sântelor firi viziunare” este credința în idealuri” [Cimpoi 2019, p.236]. „Ideal pierdut în noaptea unei lumi ce nu mai este./ Lume ce gândea în basme și vorbea în poezii” („Venere și Madonă”, v.1, p.58). **Poetul salută oamenii care își consacră viața anumitor idealuri:** „Am scris-o într-un timp, când sufletul meu era pătruns de curățenia idealurilor, când nu eram rănit de îndoială” (Ms.2259, f.28, „Fragmentarium” 1981, p.550); „și-a îmbătat ochii cu idealele cele mai sublime, și-a muiat sufletul în visurile cele mai dragi” („Geniu pustiu”, v.2, p.8). **El nu-și imagina viața fără un ideal:** „Voi, pierduți în gânduri sante, convorbeați cu idealuri;/ Noi cârpim cerul cu stele, noi mânjim marea cu valuri;/ Căci al nostru-i sur și rece – marea noastră-i de îngheț/ Voi urmați cu repejune cugetările regine;/ Când, plutind pe aripi sfinte printre stelele senine,/ Pe-a lor urme luminoase voi asemenea mergeți” („Epigonii”, v.1, pp.62-63). **Idealul nobil al omului, în opinia poetului, este de a făptui lucruri sacre:** „numai lucruri sfinte creează idealuri și-mboldesc pe oameni să se-ncumete a lupta pentru ele” (Ms.2264, v.8, p.626). **Și aceste idealuri oamenii și le stabilesc în tinerețe:** „Și cum din zilele poetici, june,/ A idealului iese minune” („Ondina” (Fantasie), v.1, p.209). Tinerețea la poet se identifică cu noul, cu progresul (Ms.2267, ff.14v.-15v., „Fragmentarium” 1981, pp.52-53).

Pentru Eminescu a trăi cu idealuri este mai presus de orice, dar aceasta nu înseamnă că a fi și fericit: „Și viața toată mi-am închis/ Gonind la idealuri.../ Ce s-au ales de-atâta vis,/ O, valuri, eternelor valuri?” („De-atâtea ori...” v.1, p.603); „Și idei a zeci de secolii sunt reduse la nimic” („Memento mori”, v.1, p.312); „Și idei, ce altfel împlă,/ Ard în frunte, bat sub tâmpă:/ Eu le-am dat îmbrăcăminte/ Prea bogată, fără minte./ Ele samănă, hibride,/ Egiptenei piramide:/ Un mormânt de piatră-n munte/ Cu icoanele cărunte,/ Și de sfinxuri lungi alee,/ Monoliți și propilee,/ Fac să crezi că după poartă/ Zace-o-ntreagă țară moartă./ Întri-nuntru, sui pe treaptă,/ Nici nu știi ce te așteaptă./ Când acolo! Sub o faclă/ Doarme-un singur rege-n raclă” („Cu gândiri și cu imagini”, v.1, pp.491-492). **Un pas hotărât pentru trasarea unui ideal măreț pentru Eminescu era să cunoască totul în întreaga măsură:** „Numai nimic nu jumătate, nimic nu meschin... totul întreg [...], iată idealul meu!” („Avatarii faraonului Tla”, v.2, p.124), **el în permanență își consolida ideile:** „Eu rămân cel amăgit în afacere, căci am lucrat din convingere și cu speranță în consolidarea ideilor mele și un mai bun viitor. Dar nu merge” („Scrisoare către o persoană neidentificată, București, 1882, v.3, p.506).

Idealul neamului nostru

Vom enunța câteva principii pe care se bazează gândirea eminesciană. Fiecare popor, consideră Eminescu, se conduce în viață de anumite idei importante, de anumite principii: „Propriul lor principiu de existență” ([„Ziarele vestesc...”], v.8, p.270), **trăinicia lui depinzând de tăria principiilor de care se conduce**: „voința de a căuta tăria în principii” („Se pare că zăzania...”, v.8, p.121), **care nu trebuie să fie fragile**: „E ciudat – dar consecvențele și principiile sunt cam fragile în țara noastră” ([„Națiunea” ne cam ia...”], v.8, p.318), **eclectice**: „au drept izvor o adunare eclectică de principii” („Calumniare audacter...”, v.6, p.658), **sau luată la întâmplare**: „Viciat deja în principiuul existenței sale” („Ziarul „Presa” în revista sa...”, v.6, p.437). **Omul/ poporul este o rezultată a îmbinării a două principii contrare, cel ereditar și cel al adaptabilității**: „Indivizii, deci și poporul, sunt rezultante a două principii contrare, întâi a principiuului eredității, cel conservator, ... al doilea, al adaptibilității” (Ms.2264, v.8, p.631). „Individul organic e după el (Darwin – n.n.), rezultanta a două puteri opuse, principiuul moștenirii, prin care calitățile și defectele trec asupra urmașilor în mod fatal și [atât] de complet pe cât se poate, și principiuul adaptibilității, prin care individul cată a-și câștiga calitățile ce i le impune mediul nou” (Ms.2264, v.8, p.633), **care generează principiuul conservator al istoriei**: „ele reprezintă principiuul conservator al istoriei” ([„Gazeta generală” (pronumită de Ausburg)...”], v.8, p.358), **păstrarea identității naționale**: „Așadar idealul românilor din toate părțile Daciei lui Traian este menținerea unității reale a limbii strămoșești și a bisericii naționale” („Se vorbește că în Consiliul...”, v.5, p.203), **o idee națională valoroasă**: „să facem ca o cugetare, una singură, să treacă prin toate faptele, să pătrundă toată viața noastră națională” („Viena-n 4 mart 870”, v.8, p.547), **comună pentru toți**: „Idea comună, fie cea religioasă, fie cea politică, seamănă cu toarta pe care olarul o pune oricărei oale, încât le poți înșira și aduna pe toate la un loc pe-un fir de ață. **Fără idei comune nu există popor**” (Ms.2255, f.422, „Fragmentarium”, p.146; v.3, p.127; „Publicistică” 1990, p.540).

Ideea unității morale a națiunii noastre e ceea ce ne-a însuflețit” („Viena-n 4 mart 870, v.8, p.547). **Un popor este purtat prin secole de marile idealuri pe care el și le pune**: „Românu-n trecut mare e mare-n viitor!/ Și tu vrei ca poetul să fie trecător,/ Pe-a țării sale țărături să n-aibă ce să cânte?/ Dar nu-s colori destule în lume să înveșmânte/ A munților Carpatici sublime idealuri,/ Ce-noată-n a lui suflet cum înoată-n mare valuri/ Și-n creieri-i aleargă de gânduri vijelii” („Întunericul și Poetul”, v.1, p.229), **acțiunea individului urmând a fi subordonată întregului, idealului național**, al cărui caracter istoric este definit în termeni hegelieni: „Este ascuns în fiecare secol din viața unui popor complexul de cugetări cari formează idealul lui, cum în sâmburele de ghindă e cuprinsă *ideea întregului*” [Drăgan 1989, pp.66-67]. „Oamenii care au început regenerarea națională ne-au dat *ideea întregului* ce noi avem o realiza” (Ms.2257, „Din ședințele Societății „România jună”. Naționali și cosmopoliții”, v.8, p.565). „Idealul nu este nimic altceva decât materialul transpus și tradus în capul omului” [Drăgănescu 1990, p.20]. **Ideea națională la dânsul era imaginea cea mai sfântă a cugetării**” [Laurian 1990, v.1, p.347]. „Serbarea trebuie să devină și purtătoarea unei idei. Ideea unității morale a națiunii noastre e ceea ce ne-a-nsuflețit ca să luăm inițiativa unei serbări în care inima va fi una a priori; în care însă cugetele se vor unifica – cugetele doamne a lucrărilor, astfel încât pe viitor lucrările noastre toate să aibă una și aceeași țintă,

astfel ca unificarea direcțiunii noastre spirituale să urzească de pe-acuma unitatea destinelor noastre. Să facem ca o cugetare, una singură, să treacă prin toate faptele, să pătrundă toată viața noastră națională. Să fim conștienți de situațiunea noastră față cu lumea, de datoriile către ea și către noi înșine. În trecut ni s-a impus o istorie, în viitor să ne-o facem noi” (Serbare: Putna – 150). „Ideea Eminescu fiind sinonimă cu Ideea națională, revenirea la Eminescu și la Adevăratul și Integru Eminescu (adică netrunchiat, necenzurat și neideologizat) echivala cu o întoarcerea la rădăcinile spirituale, la izvoare, la matca firească a spiritualității românești de pe ambele maluri ale Prutului. Recuperarea lui Eminescu a însemnat, esențialmente, recuperarea românismului în integritatea și expresia lui organică, nealterată. În plan estetic, readucerea eminescianismului de fond semnifică realitatea autenticității, repunerea în drepturi a criteriului valoric” [Cimpoi 2019, pp.765-766].

Odată cu stingerea ideilor mari (idealurilor) totul în jur degenerază, popoarele se sting: „Degenerază cu totul tot în copii a realității ordinare în care idealul sau stins cu desăvârșire” („Arta reprezentării dramatice dezvoltată științific și în legătura ei organică” de Enric Theodor Rotscher”, v.4, p.180); „o epocă în care ideile mari asfințesc, în care zeii mor” („Alaltăieri, luni dimineața...”, v.6, p.76); „e o situație dezastruoasă, marcată de „descompunerea socială”, de faptul că credințele mor, un material brutal luându-le locul, că cultura secolului mână-n mână cu sărăcia claselor lucrătoare „amenință toată clădirea măreață a civilizației creștine” „e o epocă în care ideile mari asfințesc, în care zeii mor” [Cimpoi 2019, p.323]. „Ș-astăzi punctul de solstițiu a sosit în omenire./ Din mărire la cădere, din cădere la mărire/ Astfel vezi roata istoriei întorcând schițele ei;/ În zădar palizi, siniștri, o privesc cugetătorii/ Și vor cursul să-l abată... Combinații iluzorii -/ E apus de zeitare, și-asfințire de idei” („Memento mori”, v.1, pp.311-312); „Tăceți! Cum tace-n spaimă a Nordului popor,/ Când evul asfințește și Dumnezeii mor” [Cimpoi 2019, p.321]. **„Amurgul valorilor” este echivalent cu „rămânerea misterului lumii în zona necunoscutului”** [Cimpoi 2019, p.185]. **Eminescu a fost un mare făuritor de idealuri pentru umanitate:** „idealele omenirii” (Ms.2285, f.150v., „Fragmentarium” 1981, p.66). Din păcate, menționa George Călinescu (1899-1965): **„Contemporanii n-au înțeles că aveau de a face cu un mare poet care nu vroia să sacrifice ideea”**. „Dar voi nu înțelegeți copriusul meu adânc/ Ci eu, Doamne... mă crede... nu vă urăsc... vă plâng!” („Mira”, v.2, p.238).

Străbătătoare de milenii sunt numai popoarele cugetătoare

„Gândul este la Eminescu, exponentul sintetic al întregului conținut care umple existența unei ființe” [Cimpoi 2019, p.318]. **Pentru poet gândul este echivalent cu Lumea:** „Atunci lumea cea gândită pentru noi avea ființă,/ Și din contra cea aievea ne părea cu neputință” („Scrisoarea II”, v.1, p.136), cele gândite de poet se identifică cu Lumea care o poartă în sine [Tudoran 1981, p.23], **cu viața:** „Ni dă prin a gândului ceață/ Viață” („Mureșanu”, v.1, p.281); „Acopere tu ziua cu-a gândului tău ceață -/ Eu vecinic treaz, din visu-ți voi face o viață” („Mureșanu”, v.1, p.293), **cu trăirea omului în armonie cu natura** (=solidaritatea naturii cu omul): „Cu degetele-i vântul lovește în ferești,/ Se toarce-n gându-mi firul duioselor povești” („Departate sunt de tine...”, v.1, p.115). „Odată ce ideea e însuși binele, fiind în același timp supremul izvor al existenței, se poate deduce imediat că neexistența e răul. De altfel, aceasta o vedem și-n practică. Cu cât o viață e mai sensibilă, cu cât urmărește mai mult satisfacerea simțurilor, cu atât e mai urâcioasă, cu atât poate să suradă

mai puțin unui înțelept, cu atât atrage după sine nefericirea, răul... Cu cât ceva e mai aproape de idee și mai departe de materie, cu cât are o existență mai reală, mai definită, cu atât e mai aproape de binele suprem... Materia ca formă e materie plus idee: neexistență ce tinde spre existență, răul ce tinde spre bine” [Cimpoi 2019, pp.278-279].

Omul poate dăinui doar modificând Lumea după necesitățile sale. **Eminescu avea convingerea că cugetările omului sunt capabile să schimbe Lumea până la nivel cosmic:** „din visurile noastre vom zidi castele, din cugetările noastre vom adânci mări cu mii de undioiete oglinzi, din zilele noastre veacuri de fericire și amor. Aidel!” („Sărmanul Dionis”, v.2, p.74). **Această idee centrală a devenit un ideal, către care geniul poeziei noastre tinde asimptotic**, lucru sesizat de istoricul Nicolae Iorga (1871-1940): „Un nou Eminescu apărui: minte setoasă de a ști, suflet doritor de a se împărtăși altora, inimă revărsându-se în bunătate, **ochi puternici țintind neconținut idealul**” [Iorga 1965, v.2, p.130]. **Eminescu a fost un „plăsmuitor de idealuri și dornic de liniștea vecinică”** (Nicolae Iorga) [Cimpoi 2019, p.703]. **Gândirea lui Eminescu este spărgătoare de Cer, aurorală, își asumă cu luciditate destinul cosmic al omenirii - mereu sub raza aurorii:** „Și în urmă din izvoare timpi răcori și clari răsar” („Memento mori”, v.1, p.295); „Abia vede-o țară și iarăși o lasă./ Căci piatra luminei gândirea i-apasă” („Diamantul Nordului”, v.1, p.508). **„O corolă de minuni” a gândirii românești:** „Vezi tu... în scrinul negru de-acolo e-o coroană.../ Pietrele-i scumpe-n dorul luminii se topesc/ Ea arde în întuneric, lumina căutând/ Și totuși șade ascunsă în scrin... în gând... în suflet” („Bogdan Dragoș”, v.2, p.361). **În viziunea poetului străbătătoare prin milenii sunt numai popoarele cugetătoare:** „Dintre popoarele coordonate superioritatea va fi a aceluia care va munci și va cugeta mai mult, și lucrul se-ncheie aci” (Ms.2257, v.8, p.653). **Prin Eminescu am demonstrat că suntem un popor cugetător.**

Referințe

- Arghezi Tudor. În cartea Eminescu. Un veac de nemurire. v.2. București: Minerva, 1991.
- Balaci Alexandru. În cartea: Eminescu. Un veac de nemurire. v.2. București: Minerva, 1991.
- Baltag Cezar. În cartea: Eminescu. Un veac de nemurire. v.2. București: Minerva, 1991.
- Bădescu Scipione. În cartea: „Eminescu. Un veac de nemurire”. v.2. București: Minerva, 1991.
- Boltzmann Ludwig. Больцман Людвиг. Статьи и речи. Москва: Наука, 1970. – 406 с.
- Bulgăr Gheorghe. Mihai Eminescu. Coordonate istorice și stilistice. Iași: Junimea, 1980. – 188p.
- Cantemir Dimitrie. Istoria ieroglifică. Chișinău: Cartea moldovenească, 1973. – 394 p.
- Caracostea Dumitru. Creativitatea eminesciană. Iași: Junimea, 1987. - 310 p.
- Caragiale Ion Luca. În cartea: Amintiri despre Eminescu. Iași: Junimea, 1971, 248 p.
- Cimpoi Mihai. Mihai Eminescu: dicționar enciclopedic. București: Tracus Arte, 2019. -1286p. ISBN 978-606-023-092-2.
- Constantinescu Pompiliu. În cartea: Eminescu. Un veac de nemurire. v.2. București: Minerva, 1991.

- Cotruș Aron. În cartea: Eminescu. Un veac de nemurire. v.2. București: Minerva, 1991.
- Crăciun Matei Stârcea. Brâncuși (simbolismul hylesic). București: Edinter, 1992. - 160p.
- Cremnitz Mite. În cartea: Eminescu. Un veac de nemurire. v.1, București: Minerva, 1990.
- Călinescu George. În cartea: Eminescu. Un veac de nemurire. v.2. București: Minerva, 1991.
- Călinescu George. Opera lui Mihai Eminescu. Chișinău: Hyperion, 1993. v.1-571p.; v.2-503p.
- De Latil Pierre. Enrico Fermi, Cristofor Columb al atomului. București: Ed. științifică, 1965. - 192p.
- Demetrescu Traian. În cartea Eminescu. Un veac de nemurire. v.2. București: Minerva, 1991.
- Diaconescu Mihail. Istorie și valori (studii, comunicări, eseuri, articole). București: Ed. Ministerului de Interne, 1994. - 512 p.
- Dima Al. În cartea: Eminescu. Un veac de nemurire. v.2. București: Minerva, 1991.
- Diogene Laețiu. Диоген Лаэртский. О жизни, учениях и изречениях знаменитых философов. Москва: Мысль, 1979. -622с.
- Doga Eugen. Compozitor, academician. Chișinău: Știința. 2007. – 414 p.
- Dolgan Mihail. Floarea gândurilor (aforisme, miniaturi, cugetări). Chișinău: F.E.-P Tipografia Centrală, 2014. -132.
- Drăgan Gheorghe. Poetică eminesciană. Iași: Junimea, 1989. – 204 p.
- Drăgănescu Mihai. Informația materiei. București: Editura Academiei Române, 1990.– 254p.
- Dumitriu Anton. Retrospective. București: Editura tehnică, 1991. – 248 p.
- Eminescu Mihai. Opere, v.1 - 8. Chișinău: Gunivas, 2001.
- Eminescu Mihai. Fragmentarium. Ediție după manuscrise, cu variante, note, addenda și indici de Magdalena D. Vatamaniuc. București: Editura Științifică și Enciclopedică, 1981. - 814 p.
- Eminescu Mihai. Publicistică. Chișinău: Cartea moldovenească, 1990. - 572 p.
- Eminescu. Un veac de nemurire. București: Minerva, v.1, 1990, v.2. 1991.
- Eminescu Mihai. Poezii inedite. Ediție de Petru Creția, Chișinău: Universitas, 1992, - 135p.
- Eminescu Mihai, Micle Veronica. Dulcea mea Doamnă/Eminul meu iubit: corespondență inedită Mihai Eminescu – Veronica Micle: scrisori din arhiva familiei Graziella și Vasile Grigorcea/ ed. îngrijită d, transcriere, note și pref. de Cristina Zarifopol-Illias. Iași: Polirom, 2000. – 276p.
- Eminescu Matei. În cartea: Eminescu. Un veac de nemurire. v.2. București: Minerva, 1991.
- Feynman Richard. Фейнман Ричард. Теория фундаментальных процессов. Москва: Наука, 1978. - 200с.
- Gavrilă Lucian. Viața – un experiment nesfârșit București: Albatros, 1995. - 304 p.
- Hasdeu B.P. În cartea: „Eminescu. Un veac de nemurire”. v.1, București: Minerva, 1990.
- Hegel Georg Wilhelm Friedrich. Гегель Георг Вильгельм Фридрих. Наука логики. Т.1. Москва: Мысль, 1975.
- Ibrăileanu Garabet. În cartea: Eminescu. Un veac de nemurire. v.2. București: Minerva, 1991.
- Iftimovici Radu. George Emil Palade. București: Viitorul românesc, 1993. - 220 p.

- Iorga Nicolae. Pagini alese, v. 2. București: Ed. pentru literatură, 1965. – 462 p.
- Iorga Nicolae. Eminescu. Iași: Junimea, 1981. -360p.
- Кариța P.L. Капица П.Л. Эксперимент, теория, практика. Москва: Наука, 1977. - 352 с.
- Kosmodemianski A.A. Космодемьянский А.А. Теоретическая механика и современная техника. Москва: Просвещение, 1969. - 256с.
- Kosmodemianski A.A. Космодемьянский А.А. Константин Эдуардович Циолковский. Москва: Наука, 1976. - 296с.
- Laurian D.A. În cartea: Eminescu. Un veac de nemurire. v.1, București: Minerva, 1990.
- Maiorescu Dymysza Livia. În cartea: Eminescu. Un veac de nemurire. v.1, București: Minerva, 1990.
- Maiorescu Titu. Critice. Chișinău: „Hyperion”, 1989. - 416p.
- Maiorescu Titu. În cartea: Eminescu. Un veac de nemurire. v.1, București: Minerva, 1990.
- Matvievskaia G.P. Матвиевская Г. П. Рене Декарт. Москва: Наука, 1976. 272 с., с. 232 - 235.
- Micle Veronica. Poezii. Chișinău: Literatura artistică, 1989. – 104 p.
- Mihalache Marin. În cartea: Eminescu. Un veac de nemurire. v.2. București: Minerva, 1991.
- Mistakidis Antonis. În cartea: Eminescu. Un veac de nemurire. v.2. București: Minerva, 1991.
- Negruzzi Iacob. În cartea: Amintiri despre Eminescu. Iași: Junimea, 1971, - 248 p.
- Negruzzi Iacob. În cartea: Eminescu. Un veac de nemurire. v.1, București: Minerva, 1990.
- Noica Constantin. Introducere la miracolul eminescian, 1994, pp.162-163.
- Novikov I.D. Новиков И.Д. Куда течёт река времени? Москва: Молодая гвардия, 1990. - 240 с.
- Paleologu-Matta Svetlana. Eminescu și abisul ontologic. Timișoara: Augusta, 2007.– 314 p.
- Papadat-Bengescu Hortensia. În cartea: Eminescu. Un veac de nemurire. v.2. București: Minerva, 1991.
- Papu Edgar. Poezia lui Eminescu. București: Minerva, 1971. - 221 p.
- Papu Edgar. În cartea: Eminescu. Un veac de nemurire. v.2. București: Minerva, 1991.
- Pavelescu Cincinat. În cartea Eminescu. Un veac de nemurire. v.2. București: Minerva, 1991.
- Perpessicius. Farmecul manuscriselor. În cartea: Fragmentarium, 1981, p.672.
- Perpessicius. În cartea: „Eminescu. Un veac de nemurire”. v.2. București: Minerva, 1991.
- Petrașcu Nicolae. În cartea: Eminescu. Un veac de nemurire. v.1, București: Minerva, 1990.
- Petrescu Ioana Em. Eminescu. Modele cosmologice și viziune poetică. București: Minerva, 1978. - 253 p.
- Pogorelschi Ion. Ansamblul sculptural Brâncuși de la Târgul-Jiu. Iași: Junimea, 1976. - 402 p.
- Poincare Henry. Пуанкаре Анри. О науке. Москва: Наука, 1983. -560 с.
- Pop Augustin Z.N. Mărturii... Eminescu, Veronica Micle. Chișinău: Editura tineretului, 1989. – 190 p.

- Pop Augustin Z.N. Mărturii... Eminescu. Veronica Micle. Chișinău: Litera, 1989. - 192 p.
- Ralea Mihai. În cartea: Eminescu. Un veac de nemurire. v.2. București: Minerva, 1991.
- Rădulescu-Motru C. În cartea: Eminescu. Un veac de nemurire. v.2. București: Minerva, 1991.
- Reichenbach Hans. Философия пространства и времени. Москва: Прогресс, 1985. -349 с.
- Ruffini Mario. În cartea: Eminescu. Un veac de nemurire. v.2. București: Minerva, 1991.
- Scurtu I. În cartea: Eminescu. Un veac de nemurire. v.1, București: Minerva, 1990.
- Slavici Ioan 1971. În cartea: „Amintiri despre Eminescu. Iași: Junimea, 1971. - 248 p.
- Slavici Ioan. În cartea: Eminescu. Un veac de nemurire. v.1, București: Minerva, 1990.
- Stănescu Nichita. Respirări. București: Sport-Turism, 1982. - 380p.
- Streinu Vladimir 1991. În cartea: Eminescu. Un veac de nemurire. v.2. București: Minerva, 1991.
- Șandru Mircea Florin. În cartea: Eminescu. Un veac de nemurire. v.2. București: Minerva, 1991.
- Schrödinger E. Шредингер Э. Что такое жизнь. Атомиздат: Москва, 1972. – 88с.
- Ștefan I.M. Eminescu și universul științei. Iași: Junimea. 1989. – 160 p.
- Ștefanelli Teodor. În cartea: Amintiri despre Eminescu. Iași: Junimea, 1971. - 248 p.
- Ștefanelli Teodor. În cartea: Eminescu. Un veac de nemurire. v.1, București: Minerva, 1990.
- Sullivan Walter. Салливан У. Мы не одни. Москва: Мир, 1967. - 384 с.
- Toma Ludmila. Mihai Greco. Chișinău: Ed. Uniunii Scriitorilor, 1997. -100p.
- Tudoran Eugen. Mihai Eminescu. Еропея română. Iași: Junimea, 1981. - 400 p.
- Tudoran Eugen. În cartea: Eminescu. Un veac de nemurire. v.2. București: Minerva, 1991.
- Uță Mihai. Pascal. București: Ed. Casei Școalelor, 1939. - 284 p.
- Wigner Eugene. Вигнер Е. Этюды о симметрии. Москва: Мир, 1971. - 318с.
- Xenopol A.D. În cartea: Eminescu. Un veac de nemurire. v.2. București: Minerva, 1991.
- Vlăhuță Alexandru. În cartea: Amintiri despre Eminescu. Iași: Junimea, 1971.- 248p.
- Vlăhuță Alexandru. În cartea: Eminescu. Un veac de nemurire. v.1, București: Minerva, 1990.
- Vrabie Gheorghe. Aurel David, timpul, artistul și opera. Chișinău: Cartea Moldovei, 2004. – 115p.

*Articolul este depozitat în baza de date IBN:
https://ibn.idsi.md/ro/vizualizare_numar_revista/26/2138
Prezentat la redacție: 15 iunie 2022; acceptat: 29 iunie.*

**PLEDOARIE CU AMINTIRI PENTRU FIZICA PRACTICĂ
(SUPPORT LOGIC: CÂTEVA CONSTRUCȚII IMPORTANTE DIN
ROMÂNIA)**

**MEMORIAL PLEADING FOR PRACTICAL PHYSICS
(LOGICAL SUPPORT: SOME IMPORTANT CONSTRUCTIONS FROM
ROMANIA)**

Dr. Ion HOLBAN

*Institutul de Inginerie Electronică și Nanotehnologii „Dumitru Ghițu”;
ion.holban@yahoo.com*

Rezumat. *Articolul este consacrat rolului fizicii și a domeniilor conexe acesteia în procesul de revigorare și modernizare a societății pe baza științei. Deseori se apelează la memoria copilului curios și setos de cunoștințe, recunoscător profesorilor/ oamenilor care i-au trezit „clopoștii creației”. În articol se pledează pentru fizica practică luându-se ca suport metodologic o serie de construcții importante din România: podul suspendat peste Dunăre, drumul expres Craiova – Pitești, viaductul din Valea Tălmăcelului (autostrada A1 Pitești – Sibiu), autostrada Nădășelu – Porțile Sălajului (A3), Parcul Eolian de la Fântânele - Cogealac, Catedrala Mântuirii Neamului ș.a.*

Cuvinte-cheie: *fizică, matematică, informatică, geologie, chimie, rezistența și durabilitatea materialelor, dronă, Cosmos, simboluri.*

Abstract. *The article is devoted to the role of physics and its related fields in the revitalisation and modernisation of science-based society. It frequently draws on the memory of children curious and thirsty for knowledge, grateful to the teachers/people who have awakened their „creative bells”. Practical physics is advocated, taking as a methodological support a number of important constructions from Romania: the suspended bridge over the Danube river, the Craiova - Pitești expressway, the viaduct in Valea Tălmăcelului (A1 Pitești - Sibiu motorway), the Nădășelu-Porțile Sălajului (A3 motorway), the Wind Park of Fântânele-Cogealac, the Cathedral of the Nation's Salvation, etc.*

Key words: *Physics, mathematics, computer science, geology, chemistry, strength and durability of materials, drones, cosmos, symbols.*

1. Introducere

Lucrarea de față este o pledoarie pentru predarea fizicii practice în învățământ. Un prim impuls pentru această cercetare a constituit starea precară a învățământului din Republica Moldova [1]. Statul dispunând de un număr redus de cercetători și de un aflus scăzut de cadre științifice și didactice tinere în domeniile fundamentale ale științei. Multe școli duc lipsă de profesori de fizică, matematică, informatică. Pentru a asigura știința și economia națională cu cadre competente este nevoie a-i învăța pe elevi și studenți în primul rând să cunoască bine fizica, matematica, tehnologiile informaționale, domenii care dezvoltă gândirea, imaginația, a-i învăța să rezolve probleme concrete.

Dezvoltarea învățământului superior și a celui terțiar depinde de gradul de pregătire a cadrelor de la nivelurile anterioare de studii – învățământul liceal, învățământului profesional tehnic secundar și postsecundar. Însă starea precară a învățământului liceal în R. Moldova limitează funcționalitatea și relevanța ciclurilor superioare. În 2018 din numărul total de

examene susținute la BAC, 65 447, au ales să susțină examen la fizică doar 172 liceeni, majoritatea alegând alte discipline, în mod deosebit lingvistica [1]. Situația nu s-a schimbat nici în anii ce au urmat, ceea ce înseamnă că schimbări spre bine în viitorul apropiat nu avem de unde aștepta. Este îmbucurător faptul că absolvenții de licee au cunoștințe profunde în domeniile limbilor de circulație internațională, lucru ce le permite cu ușurință să asimileze noi cunoștințe publicate în revistele științifice de circulație internațională (dar și să emigreze fără prea mari dificultăți). Profesiile de cea mai mare căutare pentru știință și economie, cum ar fi cele de medic, inginer, tehnolog..., cer însă cunoștințe profunde în primul rând în domeniile fizicii, chimiei, biologiei, matematicii, informaticii. Dezvoltarea țării tot de aceste științe este determinată. Nomenclatorul specialităților științifice și didactice și cel al domeniilor de formare profesională [2] prevăd pregătirea de specialiști de înaltă calificare în cele mai moderne specializări, cum ar fi nanotehnologiile și tehnologia informației și comunicației. Dar în instituțiile de învățământ superior pregătirea în profesia de fizician sau matematician este aleasă de prea puține persoane, fapt care are grave repercusiuni asupra științei și învățământului. Este adevărat că fizica și matematica sunt discipline care necesită mai mult efort pentru a fi însușite, cu toate acestea și ele pot fi făcute atractive.

În articolul de față vom pleda pentru studiul fizicii practice, bizuindu-ne pe lucrările desfășurate pe o serie de importante șantiere de construcții din România și pe propria experiență de viață. Din acest motiv articolul este însoțit de amintiri și de viziuni asupra diverselor probleme ale unui om cu o bogată experiență de viață și de muncă îndelungată în domeniu, dar și ale unui copil curios și setos de cunoștințe, care toată viața a învățat și învățat de la toți și de la toate. Este o încercare de abordare puțin altfel a problemelor fizicii. E bine ca fizicienii să urmeze povăța biblică, să „roadă pragurile înțelepților”, să învețe a descifra pulsul stelelor, să dea ascultare glasului păsărilor. Dar important este ca ei să aplece urechea și la ceea ce spun și gândesc copiii despre disciplina fizica, pentru că aici ne așteaptă multe surprize. Scrierile lui Grigore Vieru și Spiridon Vangheli de aceea au mare priză la cititori, pentru că acești minunați scriitori au știut să asculte și să audă copiii.

Amintirile - diamante ale memoriei

În viziunea scriitoarei Claudia Partole [3] amintirile sunt diamantele memoriei, sprijinul cel mai de nădejde al omului de creație. Inconștient, amintirile se implică în toate. Cosmonautul român Dumitru Dorin Prunariu, bunăoară, privind Terra prin hubloul navei cosmice a văzut țara ca o pâine proaspăt scoasă din cuptorul bunicii [4, p.90]. Când în viață omul se confruntă cu o problemă nouă, în memorie îi apar pe neașteptate problemele asemănătoare pe care le-a întâlnit și le-a rezolvat.

Copilăria nu-mi prevestea să fac carte. Erau acele vremuri grele de după război. Familiile bunicii după mamă cât și după tată fuseseră deportate în Siberia. Tata, Maxim, nevinovat, fusese condamnat la 25+5 ani, dus într-un lagăr de exterminare de la Kolâma și pus la munci grele [5]. Mama, Alexandra, rămăsese singură cu șase copii. Din cauza că bunicii și părintele erau deportați, ea nu era primită nicăieri la lucru. Unica sursă a noastră de existență era o vacă și câteva oițe. Ca să facă ceva bani pentru a ne îmbrăca și încălța, ea era nevoită să vândă câte ceva din ceea ce produceam pe lotul de lângă casă. Preocupată peste măsură de existența noastră zilnică, ea nu avea timp să „investească” în educația noastră științifică. Fără carte, dar fiind înzestrată cu o rară înțelepciune, ea ne „ținea lecții” de „filozofie populară”: să

trăim cu gând bun, cu cuvânt bun și cu faptă bună. În suflet ea era zoroastriană. Depășea dificultățile vieții prin bunătate, terapia bunătății fiind pentru dânsa leacul contra tuturor necazurilor vieții. Când mă lua „la târg” (la piața din Chișinău), s-o ajut după puterile mele, ea îmi cumpăra un covrig, aceasta fiindu-mi toată mâncarea în timpul aflării în oraș. Ea nici atâta nu mânca. Covrigul deveniseră pentru mine o unitate de măsură a bunăstării omenești. Azi uneori mă duc la Piața Centrală, cumpăr un covrig mă așez pe o bancă din fața pieței și îl mănânc, derulând amintirile. În timpul copilăriei pe acolo circula tramvaiul. Mai târziu, în covrigii copilăriei, am întrezărit „covrigul vieții” din Sistemul solar, aflat între orbita planetei Venus și cea a planetei Marte, apoi „covrigul vieții” din Calea Lactee, din alte galaxii...

Într-un timp voisem să lepăd școala și să mă fac strungar la oi, cu o leafă care atunci îmi părea fantastică – 30 de ruble pe lună, cu care aș fi putut să cumpăr 60 de covrigi. Mama, fără carte, dar plină de înțelepciune, a știut să mă sustragă de la visul meu firesc pentru un copil care iubește animalele, orientându-mă spre carte. Când o ajungea rândul la mulsul oilor, ea mă trezea cu noaptea în cap și ne duceam la stână. Eu trebuia să dau oile la strungă. Desculț prin baliga stânei și cu un bici mare, care deseori mi se învârtea în jurul gâtului, îmi făceam conștiincios datoria. Mă învățaseră părinții să nu mă rușinez de nici un lucru, să mă rușinez doar de lucruri care necinstesc numele de om. Mulsul oilor se termina odată cu răsăritul soarelui. Treptat entuziasmul meu de a mă face strungar s-a potolit, aprinzându-se dorul de a face carte. Minte, ca și stomacul, are nevoie de hrană, informație și e permanentă în căutare a ceva nou. Foamea de cunoștințe nici azi n-o pot potoli.

Trebuie să spun că în familia noastră animalele erau iubite și bine îngrijite, ele fiind ca niște membri ai familiei, fiecare avea nume, până și puii de găină. Stră-străbunicul Iancu (Ion) Holban, povestea tata după ce s-a întors din Siberia [5], ar fi avut vreo 15 000 de oi, un adevărat băcioi, de la care unii presupun că se trage și numele satului Băcioi.

M-am maturizat devreme, pragul școlii l-am pășit la vârsta de 4 ani și 8 luni (dar după ce tata a fost arestat, am întrerupt învățătura până la următorul an). Unica jucărie pe care o țin minte a fost un glob cu care mă rostogoleam și, dat fiind faptul că știam a citi de mic, am însușit geografia 3-dimensională, văzând țările amplasate pe un glob sferic, nu pe harta plană.

Soarta a făcut să devin de mic o fire meditativă. În nopțile cu lună plină ieșeam și priveam la astrul nopții și mă gândeam că în același timp și tata, aflat la Kolâma, la vreo zece mii de kilometri depărtare, privește la Lună. Astfel comunicam cu părintele, Luna îndeplinind rolul de obiect conector (cunoscut mai ales tinerilor îndrăgostiți). Crescut mai mare mă gândeam că pe timpuri și bunicii și străbunicii vedeau aceeași lună pe care o văd eu, astfel că comunicam și cu generațiile anterioare.

După ce s-a întors din lagărul de concentrare, într-o noapte, când se lasă liniștea peste sat, tata m-a dus în harman să ascult cum cresc păpușoi, stăruie în memorie vorba lui Eminescu: „tu trăiește, pătimește și ai să auzi cum iarba crește”. Într-o vară, prin august, tata m-a trezit cu noaptea în cap să aducem fânul cât e moale. Am avut norocul să văd o ploaie fantastică de stele [5]. Cu dânsul învățam fizica, astronomia și multe altele. Pe când lucra la cariera de piatră din Brăila a adus acasă un corn uriaș de bizon împietrit pe care l-am admirat câteva zile, apoi l-a dus la Muzeul Național de Etnografie și Istorie Naturală, fiind expus acolo.

Îmi amintesc cum în copilărie sora mai mare, Ileana, îmi povestea că a văzut într-un jurnal cinematografic că s-a inventat un astfel de aparat, că omul șede în casă și vede cum ciobanul cântă din fluiet pe deal. La vre-un kilometru de casa părintească este un deal, îi zice

Dealul lui Costea Lașcu (după numele omului care trăia la poalele lui; la Băcioi văile au nume, dealurile însă poartă numele oamenilor care primii s-au mutat să trăiască la poalele lor, fântânile poartă numele celor care le-au săpat, adevărat spune Biblia că omul sfințește locul). Sub piscul dealului vara se stabilea stâna, unde mă duceam cu mama la mulsul oilor. Dealul de pe care iarna ne dădeam cu sania, iar vara pășteau turme de oi și ciobanii cântau din fluier. Ieșeam afară din casă – vedem turma de oi, mă dădeam în spatele casei nu vedeam nimic, nu puteam să-mi imaginez cum se poate realiza un asemenea aparat...

Cu Dealul lui Costea Lașcu legam multe evenimente din viață, cum ar fi cel al cântecului „Mai la deal de casa noastră crește o floriceică albastră...”. Când prin anii '70 se tăia piscul dealului și se punea în baza unei șosele ce trecea prin preajma localității noastre, parcă se tăia din mine... Câteva zile de odihnă am hoinărit printre excavatoarele și mașinile ce staționau în acea „groapă de umplură” în speranța să găsesc ceva care să-mi amintească de dealul copilăriei. Spre marea mea bucurie am găsit un cristal de ghips, pe care îl prezint aici... M-am întors acasă cu dealul copilăriei în buzunar, punându-l în arhiva proprie [6].

În timpurile grele de la începutul independenței Republicii Moldova, din lipsă de bani, am schimbat o carte („Universul (enciclopedie pentru adolescenți)” [7]), la scrierea căreia am pus mult suflet, pe un fluier pentru nepoțelul Mugur. După ce am „bătut palma” meșterul de fluier se lăuda colegilor săi că pentru un fluier meșterit de dânsul i s-a dat un Univers. Eu fiind și mai fericit, când va bate ceasul și voi pleca la cele veșnice, nepoțelul (care a absolvit Universitatea din Viena, la care a învățat Eminescu), va scoate fluierul din geantă și va cânta o doină. Mai mult nici nu-mi doresc.

La 11 septembrie 2001, când teroriștii au îndreptat un avion spre clădirea Pentagonului în ea se afla un pilot de excepție, Charles Burlingame, cel mai bun prieten al astronautului american Frank Lee Culbertson, Doctor Honoris Causa al Universității Tehnice a Moldovei, aflat în acel moment pe stația orbitală internațională. Aflând știrea, astronautul s-a închis în modulul său și timp de o oră a cântat în amintirea prietenului melodii triste la trompeta sa, de care nu se despărțea nici în zborurile cosmice [4, p.15].

Când în 1998 l-am avut oaspete pe renumitul scriitor norvegian de origine daneză Erling Schoeller, care a tradus în norvegiană și daneză din operele lui Creangă și Blaga, l-am purtat prin locurile copilăriei mele. Împreună cu scriitorul Spiridon Vangheli, am fost la elevii din Ialoveni, Mileștii Mici, Brăila și Băcioi. Văzând oi și vite păscând în voie, el mi-a zis că îi place această idilă biblică ce domnește aici și că noi, cei care avem grijă de copiii de prin școli, suntem spiritual mai bogați ca cei din Occident [8].

Acum când urmăresc mersul lucrărilor la autostrada Nădășelu – Poarta Sălajului (A3), cu munții, văile și turmele de oi ce pasc prin preajmă, retrăiesc basmul copilăriei... De fapt, în România, aproape peste tot unde se construiesc autostrăzi vezi turme de oi păscând liniștite, parcă coborâte din scenele biblice. Un operator de dronă, Oli, fire de poet, a surprins două



Dealul copilăriei autorului, sublimat într-un cristal de ghips. Foto Tatiana Chirilă.

capre curioase urcate pe viaductul în construcție de la Tălmăcelu (autostrada A1, Sibiu – Boița) [9].

În 1997, la inițiativa profesoarei de fizică de la Baia Mare Viorica Chioran, am participat la o tabără de vară de matematică și fizică pentru elevi „Altair” [10], în munții din preajmă. Acolo am avut ocazia să studiem mai multe fenomene fizice din natură. În drum spre o stâncă mare, în preajma căreia urma să studiem cu elevii fenomenul de ecou, am ajuns într-o poiană mare în care se afla un cioban cu o turmă de oi. Spre uimirea noastră am văzut acolo și câteva cruci, unii din ciobani au preferat să fie înmormântați aproape de oi, ca ciobanul din balada „Miorița” (nume pe care îl poartă și strada pe care locuiesc). Astfel clipa se înscrie în eternitate. Iar seara, minunea minunilor, elevilor din Basarabia le-a cântat neîntrecutul cântăreț ardelean Nicolae Furdui Iancu, vestit și prin faptul că îi promovează în fel și chip pe micii interpreți de muzică populară, organizează cu ei la el acasă concursuri de cântece, fiecare alegându-se cu un mic cadou, iar cei mai răsăriți, cu o orătanie din curtea familiei - un cocoș, o găscă, un iedut ..., lucruri care se păstrează în memorie pe viață [10]. Prin cultură, fizica (și știința în genere) își face drum mai ușor spre inima copiilor. La olimpiadele internaționale de fizică, țările gazdă propun probleme legate de fauna, flora locală, de mediul ambiant al țării lor..., apelează la probleme reale, lucru de mare utilitate. Participanții la concurs însușesc nu numai fizica, ci și cunoștințe despre țara respectivă, în felul acesta fizica prinde rădăcini oriunde ajunge iar olimpicii capătă deprinderea de a aborda probleme reale, concrete.

Dar să revenim la școală. După război, Basarabia era săracă de profesori cu carte (cei cu carte s-au refugiat, iar cei care au rămas au fost nimiciți sau deportați), astfel că în școală disciplinele erau deseori predate de învățători întâmplători, de foști militari veniți de peste Nistru, care vorbeau stâlcit sau deloc nu vorbeau românește. Matematicile erau predate de vânzătorii de ziare, care știau mai mult a număra copeicile... Autorul a avut noroc că în ultimele clase (8-10) în școală au venit mai mulți învățători tineri bine pregătiți în Institutul Pedagogic din Chișinău, dintre care îi voi nominaliza doar pe doi, pe matematicianul Ion Bulhac și fizicianul Gheorghe Sârbu, care ne-au cultivat dragostea pentru obiectele predate și, un lucru principal, ne-au învățat să rezolvăm probleme. Maturizându-ne am conștientizat că în viață contează foarte mult capacitatea de a formula și a rezolva probleme. Stăruie în memorie concursurile de fizică și matematică pe care acești doi frumoși pedagogi le organizau în școală. Pentru fiecare răspuns corect sau ingenios elevul se alegea cu un mic cadou. M-am întors acasă seara târziu, frământând prin întuneric glodul toamnei, dar fericit nevoie mare - câștigasem un creion, o gumă și o oglinjoară. Scriitorul Alexandru Gromov numea acești copii „generația frământătorilor de glod spre carte”. Observăm că nu trebuie multe lucruri pentru a face o sărbătoare în sufletul copilului. Acești profesori ne-au dat cunoștințe trainice, astfel că la doar 15 ani și 8 luni eram deja student la Universitatea din Chișinău, Facultatea de fizică... Îmi plăcea mult matematica, dar am preferat fizica, realitatea, am dat ascultare glasului interior. S-a întâmplat aceasta în toamna anului 1961.

La universitate scriam notițele cu grafie latină, pe care am însușit-o din scrisorile primite de la tata din Siberia. (În arhiva personală păstrez o scrisoare primită în 1966, pe când urmam studiile la Institutul Unificat de Cercetări Nucleare de la Dubna, Rusia, de la profesorul meu de fizică de la Universitatea din Chișinău Vsevolod Platon scrisă cu grafie latină.) Astăzi pe fațada clădirii în care am susținut examenele de admitere este instalată o placă în cinstea celor

66 de semnături ai scrisorii deschise adresate conducerii RSSM în 1988, în care se solicita trecerea scrisului nostru la grafia latină. Unul dintre semnături este și autorul acestor rânduri. În anii studenției cărțile în limba română se aflau în Biblioteca Națională în sala de literatură străină. Acolo deseori îl întâlneam pe fizicianul Andrei Vartic, fondatorul teatrului poetic „Alexe Mateevici”, un împătimit de enigmele Sarmizegetusei.

În viață este foarte important să asculți vocea interioară, iar în privința sănătății - să știi a-ți asculta propriul corp. Zicea Eminescu (toate citările din [11]): „Omul, cât trăiește, vede, aude și simte și-și face o educație a sa proprie” ([„În urma încărcării programelor...”], v.7, p.50.). Sunt sigur că azi mult mai mulți copii și-ar alege profesia de fizician, de s-ar găsi profesori care să le cultive dragostea pentru acest obiect, profesori care să știe să le trezească „clopoțelii creației” din sufletul lor. Glosa Eminescu: „Omul îi ca o vioară... dacă pui degetul într-un loc pe coardă, sună într-un fel, într-alt loc într-altfel” („Archaeus”, v.2, p.143).

Oameni și locuri

Autorul leagă mintal șantierele de construcție pe care le urmărește de anumite persoane, evenimente istorice, obiective...) E plăcut să urmărești mersul lucrurilor pe șantierele care au tangență cu simbolurile noastre naționale. Autostrada A10, bunăoară, trece prin Alba Iulia – centrul de gravitație spirituală al poporului român. De ce e bine să faci aceste lucruri? Astăzi copiii folosesc telefoane mobile din fragedă copilărie. Aceste aparate vorbesc posesorilor acestora prin simboluri. Simbolurile se memorează ușor și pe mult timp.

Călătorind virtual de la un șantier la altul și răscolind amintirile, însușești pe viu multe lucruri, inclusiv geografia, toponimia locurilor. Este surprinzător să întâlnești localități ce poartă nume cosmice. Multe în această privință mi-a vorbit neobosita cercetătoare arhitect Silvia Păun, cu care m-a făcut cunoscut fiica Rodica. Geto-dacii, strămoșii noștri, cu mult înainte de nașterea lui Hristos, aveau o concepție astronomică unitară și practică despre spațiu și timp, mărturie servind sanctuarul de la Sarmizegetusa, cu toponimia lui specifică din jur: Steaua Mare, Steaua Mică, Timpul, pâraul Timpul [12]. Astrofizicienii știu că în Cer se rezolvă problemele mari ale omenirii. Oamenii simt intuitiv acest lucru (în memorie îmi vine poezia poetului Marin Sorescu de la Craiova „Scară la Cer”), altminteri n-am întâlni Piscul Omul în Carpați, stradela Meteorului în orașul Piatra Neamț (o stradă de vreo 40 m lungime, pe care într-o noapte de august 1989 am văzut un călăreț trecând ca un meteor). La Chișinău două hoteluri poartă nume cosmice, unul „Cosmos” (aici a fost cazat astronomul Mirel Birlean, când a participat la o conferință științifică), altul „Luna” (aici a fost cazat cosmonautul Dumitru Dorin Prunariu, Doctor Honoris Causa al Universității Tehnice a Moldovei), o mahala a comunei Băcioi, baștina autorului, poartă numele „Baikonur”, vestitul cosmodrom din Kazahstan, de unde și-a luat zborul Iurie Gagarin, primul cosmonaut al lumii.

Pentru autorul acestor rânduri toate localitățile poartă numele unor oameni de bine. Când la 6 mai 1990 [13] plecam la Podul de Flori de la Prut, am trecut prin Vălenii din Basarabia și mi-am amintit de poetul Gheorghe Vodă, născut aici, dar și de Vălenii de Munte ai marelui istoric Nicolae Iorga, sprijinitor al Basarabiei, de Vălenii din componența orașului Piatra Neamț...

Autostrada Unirii (A8) va trece prin zona orașului Târgu Neamț, a Humuleștilor lui Ion Creangă, neîntrecutul învățător mult apreciat de Eminescu. Creangă urcă copiii în copacul cu cireșe dar în fond el îi urcă în Pomul Cunoașterii. În august 1989 am pășit pentru prima dată

pragul casei părintești a scriitorului (casă muzeu), unde am pus mâna pe motoceii lui Nică al lui Ștefan al Petrei – văzând în ei unul din codurile noastre genetice (primul fiind poemul „Luceafărul” al lui Eminescu). Am lăcrimat de bucurie, dar și de tristețe că această ocazie s-a ivit abia la vârsta mea de 44 de ani. Aici l-am cunoscut pe directorul muzeului Nae Popa, om datat cu trup și suflet profesiei, care în 1992 ne-a condus la casa părintelui său (azi casă muzeu), a meșterului popular Nicolae Popa, școlit de Constantin Mătase de la Piatra Neamț. În muzeu sunt expuse numeroase obiecte sculptate de meșter în lemn, multe dintre ele imortalizând semne și simboluri astronomice din arealul de cultură românesc [14]. Nae Popa a făcut o donație generoasă de carte școlii din Băcioi (azi liceul „Grigore Vieru”).

Autostrada A7 (autostrada Moldovei) va trece prin Bacăul profesorului Ioan Adam, un intelectual împătimit de astronomie, care propagă cu multă pasiune acest domeniu, lucru înalt apreciat de profesorii din Basarabia. Catedrala Mântuirii Neamului este construită de o firmă din Bacău. Autostrada A7 va trece și prin Iași, orașul în care și-au desfășurat activitatea de creație multe mari personalități ale științei și culturii românești, în primul rând Eminescu și Creangă (de vestitul tei din parcul Copou au auzit toți) și nu în ultimul rând laureatul Premiului Nobel George Palade, căruia în 1994 autorul acestor rânduri a avut fericirea să-i ia un interviu [15]. La prima noastră întâlnire, dăruindu-i o insignă „Limba noastră cea română” domnia sa a fost profund mișcat și a recitat poezia „Cântecul zorilor” a poetului martir Alexe Mateevici. În august 1989 soarta mi-a hărăzit să văd spectacolul lui Grigore Vieru „Vin din Munții Latiniei”, prezentat la Teatrul de Vară din Iași (un afiș al acestui spectacol l-am dăruit Muzeului Național de Literatură „Mihail Kogălniceanu” din Chișinău), poetul spunând acolo o frază memorabilă: „Chișinăul se află la o bătaie de inimă de Iași” [16], formulând astfel o unitate fizică de măsură plină de trăiri sufletești. Mai la nord autostrada A7 va trece în apropierea Ipoteștilor (Botoșanilor) lui Eminescu, a cărei operă este doldora de fizică.

Tot ceea ce văd și simt involuntar își găsește reflectare în cele scrise. Bunăoară, serpentinele din preajma orașului Hâncești, primele pe care le-am văzut în viață, când plecam împreună cu profesorul de fizică Vsevolod Platon și studenții anului II la tăiat păpușoi în comuna Cărpineni, baștina membrului Sfatului Țării Ștefan Holban și a fiului său Eugen Holban, le-am imortalizat în titlul cărții „Pe serpentinele fizicii” [17], dedicată profesorului iubit, Platon, plecat prea devreme de printre noi. A fost un profesor deosebit care de multe ori făcea legătură între problemele de fizică pe care le rezolvam și diverse probleme din viață. Stăruie în memorie cuvintele lui, că mărimile fizice au dimensiune, astfel încât nu poți să aduni mărimi cu dimensiuni diferite, cum ar fi metru și kilogram (sau cum zicea dumnealui, nu poți aduna bostani cu cârlani și multe altele de genul acesta). Domnia sa a fost deportat împreună cu părinții în Siberia pe când era copil, revenind în Moldova abia peste 18 ani. Ne povestea că în Siberia până și caii știu că coeficientul de frecare în repaus e mai mare decât cel de frecare în mișcare: înainte de a urni sania din loc, ei o mișcă puțin lateral, punând-o astfel în mișcare, apoi o trag înainte. Astfel e mai ușor s-o urnești din loc, frecarea fiind mai mică. Ne povestea cu mult drag despre profesorul său de matematică, care în condițiile vitrege de acolo i-a trezit „clopoței creației”, cultivându-i pasiunea de a rezolva probleme.

Localitatea Dubăsarii Vechi e legată de numele ilustrului astrofizician Nicolae Donici, bunicul căruia a fost frate cu fabulistul Alexandru Donici, „cuib de înțelepciune” (vorba lui Eminescu „Epigonii” [11]), iar străbunicul frate cu ilustrul legiuitor Andronache Donici. Observatorul Astrofizic de la Dubăsarii Vechi al astrofizicianului basarabean a fost acreditat

internațional de astronomi de la Observatorul Astronomic al lui Einstein de la Potsdam [18]. Pe atunci, Observatorul lui Donici era dotat cu instrumente astronomice mult mai performante decât cele de care dispuneau Observatorul Astronomic de la Pulkovo și Observatorul Astronomic de la Odesa. Adevărat se spune că omul sfințesc locul.

Lupta noastră pentru Limbă și Alfabet, pentru ca limba basarabenilor să devină o limbă a științei și-a găsit reflectare în broșura „Binele și răul” [19], consacrată bogăției limbii române.

Construcția drumului expres Craiova – Pitești este urmărită în prezent de autor din câteva motive: pentru structura inginerescă complexă a acestuia și importanța lui economică deosebită; pentru podul construit peste râul Olt și balta Milcov, cu o lungime de 1740 m (construcția unui asemenea pod necesită mulți ingineri și muncitori calificați, cu un larg profil de specializări); dar în



Podul peste râul Olt și balta Milcov (drumul expres Craiova – Pitești. Foto: Adisan [20].

primul rând - pentru faptul că în colegiul de redacție al revistei „Fizica și tehnologiile moderne” (FTM) și în calitate de autor versat l-am avut pe profesorul universitar Florea Uliu de la Craiova, un fizician de excepție și un om de o rară omenie, promotor și susținător al olimpiadelor de fizică din România și al fizicii practice [21]. Un mare prieten al Basarabiei, domnia sa totdeauna ne pune la curent cu toate noutățile și evenimentele importante din țară. Azi îi simțim lipsa... Grație domniei sale, am ajuns la Craiova, la Colegiul Carol I, absolvit de mari personalități ale României (amintim aici doar de Titu Maiorescu, criticul literar care a păstrat pentru posteritate lada cu manuscrisele lui Eminescu), ca să văd pe viu instituția în care la sfârșitul războiului au învățat frații gemeni Vsevolod și Sveatoslav Moscalenco (liceul din Chișinău fusese evacuat din calea frontului la Craiova) [22]. Cu această ocazie profesorul Uliu ne-a organizat o excursie la Târgu Jiu, unde am admirat capodoperele lui Constantin Brâncuși. La întoarcere dumnealui mi-a făcut o surpriză – a comandat la un restaurant de pe marginea șoselei o ciorbă de burtă, mâncarea cu care mă „alint” de câte ori ajung în Țară. Această mâncare mi-a „descoperit-o” Alexandru Glodeanu, ex-directorul Institutului de Fizică Atomică de la Măgurele, membru al colegiului de redacție al revistei FTM, care a primit cu brațele deschise primii studenți basarabeni veniți să urmeze studiile la Facultatea de fizică.

Când vorbesc de podul suspendat peste Dunăre de la Brăila – Smârdan, mă gândesc la meritul inimoasei familii de fizicieni Emilian și Florinela Micu de la Brăila, buni prieteni ai fizicienilor din Basarabia, care mai bine de 30 de ani editează revista de fizică, astronomie, chimie și biologie „Evrika!”, publicație care învață elevii să judece logic, să rezolve probleme reale din domeniile de referință, susținând moral tinerii rezolvitori și mereu sfătuindu-i să nu fugă de problemele fizicii, matematicii, chimiei, căci viața este o continuă rezolvare de probleme.

Științe de avangardă

În diverse perioade de dezvoltare a științei, unele domenii au rol de avangardă (de lider), în ele investindu-se mai mult decât în celelalte, iar acestea, la rândul lor, impulsionează dezvoltarea altor domenii. De exemplu, o perioadă de timp în avangardă a fost fizica nucleară (a nucleului atomic și a particulelor elementare. Autorul acestor rânduri a avut fericirea să urmeze studiile în acea perioadă la Institutul Unificat de Cercetări Nucleare de la Dubna (Rusia, URSS) îndrumat de minunați profesori. Amintesc aici doar de doi - V.G. Soloviov și V.S. Barașenkov (de la care am aflat multe lucruri despre fizicianul american George Gamow, născut la Odesa. autorul modelului de Univers în expansiune, pe care l-a cunoscut personal și al cărui bunic a fost comandantul garnizoanei din Chișinău). Fizica nucleară este un domeniu care a schimbat radical concepțiile noastre despre lume, dar totodată și puterea militară și economică a unor state mari. A urmat apoi fizica semiconductoarelor și dielectricilor care a revoluționat sistemele de comunicație, astăzi ajungând în avangardă un subdomeniu al acesteia - fizica nanostructurilor și nanotehnologiile, cu aplicații largi în domeniul biologiei și medicinei (subdomeniu nominalizat în titulatura instituției care editează revista FTM). Una dintre ramurile științei cu mare influență asupra tuturor branșelor științei și economiei este și tehnologia informației și a comunicației, care impulsionează, revigorează și eficientizează toate sferile de activitate umană. Aceasta contribuie, în primul rând, la automatizarea și modelarea multor procese de producție, scutind cercetătorii/ producătorii de munca de rutină, eliberându-le timpul pentru activitatea de creație. Schimbările de paradigmă în știință totdeauna atrag după sine și schimbări de metodologie în sfera cercetare-dezvoltare-inovare (CDI), dar și în cea de pregătire a cadrelor științifice și profesionale de diferite niveluri pentru toate sferile de activitate umană.

Fizicienilor le revine datoria de a consolida percepția publică privind rolul important al fizicii în soluționarea multor probleme ale societății. După obținerea independenței, la Chișinău au fost întreprinse câteva încercări de a edita o revistă de popularizare a fizicii și revista „Fizica și tehnologiile moderne” s-a dovedit a fi cea mai longevivă, ea pășind anul acesta în cel de al 20-lea an de apariție. Strădania fizicienilor de a edita o revistă științifică, științifico-didactică și de popularizare a fizicii și astronomiei vine să sublinieze faptul că basarabeni se zbat să supraviețuiască și să prospere prin știință și inovare. De mult a sosit timpul ca fizicienii basarabeni să se integreze plenar în procesul științific internațional, să fie nu numai consumatori, ci și furnizori de noi cunoștințe în domeniu.

De ce sunt necesare reformele în societate?

Periodic în societate au loc reforme. Ele se fac pentru a valorifica cele mai noi cunoștințe dobândite de știință în beneficiul societății, știința fiind domeniul de activitate umană care asigură progresul și viitorul omenirii. Reformele în societate trebuie să pornească în mod obligatoriu de la știință și să urmeze în învățământul superior, preuniversitar și până la școala primară, grădiniță, școala mamei. Numai astfel se poate asigura un flux continuu de studenți/elevi bine pregătiți care ulterior să substituie cercetătorii din sfera CDI și cadrele didactice din învățământul universitar și cel școlar. Îndemnările unor politicieni de a reduce în R. Moldova sectorul de cercetare nu sunt nici judicioase, nici de perspectivă. La noi se observă o reducere drastică a cadrelor în domeniul fizicii, științelor inginerești și tehnologiilor și o inflație de cadre în științele sociale și economice [1]. Reformele din sistemul CDI trebuie să ducă la

îmbunătățire și eficientizare în toate sferile de activitate umană, inclusiv în actul de guvernare, la sporirea transparenței în activitățile desfășurate, la optimizarea proceselor, automatizarea cumulării și transferului de date, la reducerea muncii de rutină a oamenilor în favoarea celei de creație.

Țările care doresc să prospere își organizează activitatea ca în țările avansate, aplicând bunele practici ale acestora pentru a spori eficiența activității în sfera CDI și gradul de implementare a rezultatelor cercetării, a antrena sectorul privat în cercetare, proiectare, producție, a stabili nișele de specializare inteligentă, a moderniza învățământul.

Lumea văzută cu ochii dronei

Când eram mic, noaptea vedeam în somn cum avioane mici, de o șchioapă, se învârt în jurul copacului de arțar de la poarta curții noastre, locul nostru de joacă, vis pe care-l văd uneori și azi. Explicația e simplă - în vecinătatea comunei noastre se afla un aerodrom militar. Piloții se antrenau și, probabil, ca să ne uimească pe noi copiii care pășteam vitele, executau fel de fel de acrobații aeriene. Iată că azi dronele au transformat un vis în realitate. Pe neprins de veste aceste aparate necomplicate au intrat organic în viața noastră.

Un obiect de interes pentru articolul de față îl constituie o serie de construcții importante din România, urmărite în video-uri postate pe YouTube. Rețeaua de comunicare Internet și telefonie mobilă... ne-au făcut să vedem lumea mult mai bogată informativ. Multe persoane filmează șantierele de pe teritoriul țării și postează pe YouTube, punând la curent despre mersul lucrărilor acolo, fapt pentru care vizitatorii (privitorii) le sunt profund recunoscători.

E posibil că profesia de operator de dronă să nu figureze în nomenclatorul profesiilor, ea pare mai mult a fi un hobby al unor entuziaști, stăpâniți de curiozitatea de a vedea lumea de la înălțimea zborului de vultur, unde se deschid noi orizonturi, ies în evidență detalii importante și se pierd în umbră cele mai puțin însemnate; al unor entuziaști setoși de a afla lucruri noi, oameni pasionați la culme de ceea ce fac, neobosiți călători, dar totodată oameni talentați, firi poetice. Că acești oameni sunt firi romantice se vede din filmările pe care ei le fac noaptea pe șantierele în lucru. Bunăoară, filmări ale lucrărilor executate pe șantierul podului suspendat peste Dunăre de la Brăila – Smârdan, Acestea sunt adevărate poeme vizuale consacrate constructorilor, ode închinete oamenilor muncii, martor fiind Luna [23].



În timp ce mulți dintre noi dorm, muncitorii îi dau zor cu construcția podului suspendat peste Dunăre de la Brăila – Smârdan. Raducu P Drum [23].

Acești oameni filmează în timpul lor liber. Pe lângă dragostea de ceea ce fac, pasiune și răbdare, de la ei se mai cere să asimileze noi cunoștințe în domeniul fizicii, matematicii, tehnologiilor informaționale, să se perfecționeze în permanență, să utilizeze drone și camere de filmat tot mai performante, altfel centrifuga concurenței îi aruncă la periferie. Iată ce ne-a mărturisit unul din talentații, curioșii și romanticii operatori de dronă din România, Răducu Popa (Raducu P Drum, cum semnează video-urile sale), o parte din filmările căruia sunt reluate de canale YouTube dedicate arhitecturii și infrastructurii: „Adevărat, pun mult suflet și

îmi place ceea ce fac, nu fac acest lucru pentru bani sau faimă ci pentru mine și privitorii mei. Și pentru că vreau să am o contribuție la acest proces de construcție și de înnoire a țării, vreau ca cei ce le privesc să fie informați, să ne bucurăm împreună”. Cât de frumos spus: „să ne bucurăm împreună”.

În știință, înainte de a cuceri un vârf profesional, trebuie mai întâi să cucerești piscul Omeniei. Se simte că operatorii de dronă stăpânesc acest pisc, știu să comunice cu oamenii, altfel n-ar avea cum să pătrundă pe șantiere și să se afle acolo la momentul potrivit, când se produc evenimente importante, iar inginerii și muncitorii îi pun la curent din timp. Constructorii de pe șantiere îi cunosc, în filmulețe se vede cum îi salută (meseriaș la meseriaș trage), e posibil că prin acest gest ei transmit și un mesaj de sănătate celor de acasă. Câteodată constructorii roagă operatorii să dirijeze puțin drona, vor și ei să privească de sus la obiectul lor de lucru. La rândul lor operatorii de dronă se străduiesc să nu-i decepționeze pe privitori, dar și pe constructori, căutând în permanență să folosească drone și camere de filmat tot mai perfecte, să prezinte lucrurile în mod neobișnuit, astfel ca privitorii să rămână impresionați. Prinși în rutina muncii lor, lucrătorii șantierelor nu totdeauna dau importanța cuvenită noului promovat de ei înșiși, mărinimiei faptelor lor nobile. Video-urile spun multe despre obiectele filmate și sunt înalt apreciate de public, prin aceasta ele aduc contribuții însemnate la dezvoltarea domeniului, a societății. E posibil ca aceste filmări să fie favorabile unor constructori și nefavorabile altora. Nu tuturor le place să fie supravegheați de „ochiul de sus” al dronei. Dar dacă n-ai ce ascunde, nu trebuie să ai nici o teamă. Ochii de sus ai dronelor asigură o transparență maximă în domeniu. Cu ajutorul filmărilor din dronă oamenii văd construcțiile dintr-o altă perspectivă. E în folosul constructorilor ca să-și vadă rezultatul muncii proprii în contextul celei al întregului colectiv înșirat pe distanțe de zeci de kilometri, să simtă ritmul de avansare a întregului șantier. Analizând filmulețele, constructorii pot găsi argumente sau contraargumente în favoarea sau defavoarea unor anumite soluții, canalizându-și activitățile pe cele mai importante direcții.

Foarte important este și faptul că filmările pe care le fac „dronarii” molipsesc multă lume bună și înțeleaptă de „boala construcțiilor”, de a-și alege profesia de constructor, de om creator. Dacă azi mi-aș alege profesia, la sigur a-și alege-o pe cea de inginer de autostrăzi, de poduri, să mergi pe aceste autostrăzi moderne și să spui că aici este înmagazinată o bună parte din munca ta creatoare. Din păcate, în timpul copilăriei n-am dispus de instrumente de inginerie și tâmplărie...

Filmele acestea scriu și istorie (redau stadiul construcțiilor, immortalizează starea de lucruri la anumite etape, în baza căreia se va putea restabili mersul lucrărilor pe parcursul anilor. Uneori ele încadrează lucrurile în istorie, cum s-a întâmplat în cazul drumului roman descoperit la Zimbor după decopertarea autostrăzii [24]. Din film privitorii au aflat un lucru uimitor - romanii construiau șoselele astfel ca panta să nu fie mai mare de 10 – 15⁰ (pentru ca ostașii legionari să nu se supraobosească), regulă respectată și de constructorii de azi.

După cum am mai spus, filmele acestea sunt executate de multe ori de către oameni cu gust artistic, realizate din puncte inedite de vedere și sunt foarte informative. La începutul secolului XX fizicienii au ajuns la concluzia că știința și artele în adâncul lor se întâlnesc, că adevărul și frumosul merg braț la braț. Datorită faptului că autorii filmelor pun mult suflet în ele, mesajele acestora intră în rezonanță cu inimile privitorilor.

În acest articol ne-am propus să facem prin intermediul unor videoclipuri o călătorie imaginară prin lumea unor șantiere importante din România, să simțim cum realul se îngemănează cu frumosul și poezia, și totodată cu fizica ce promovează aceste valori. Glebus Sainciuc, vestitul pictor basarabean, cunoscut în mod deosebit prin măștile sale create multor personalități, mărturisea autorului că a făcut măști numai oamenilor de creație și personajelor mitice pozitive, oamenii/ personajele negative nu l-au interesat [25], așa cum proceda și mama autorului. Prin urmare, vom vizita doar șantierele de construcție în care lucrul merge bine, nu și pe cele unde lucrul merge anevoie. Ne bucură succesele oamenilor, fie ele și mici, căci ele îi fac să fie fericiți, creatori.

Impresionează munca Asociației de firme românești UMB, care participă la construirea drumului expres Craiova – Pitești, a drumului expres Galați – Brăila, a autostrăzii Nădășelu – Porțile Sălajului (A3) ș.a., care are mii de angajați și mută în sensul adevărat al cuvântului munții din loc, se observă la ei ordonare și ritm în muncă, spirit de echipă, un acut simț al noului (pe șantiere apar permanent mașini și utilaje tot mai noi și mai performante, instalații care forează pământul până la 40 m adâncime (e uimitor, dar aceste foreze funcționează în baza unor principii descoperite încă de Arhimede) pentru pilonii din beton armat pe care să se sprijine viitoarele poduri, viaducte, ziduri de protecție... De asemenea, ne place lucrul firmei austriece PORR care construiește autostrada Sibiu – Boița (A1), al firmei italiene-japoneze ce realizează podul suspendat peste Dunăre de la Brăila – Smârdan.

Constructorii cunosc și reușite, și eșecuri. E plăcut să vezi cum ei învață multe lucruri din mers (cum ar fi, de exemplu, stăvilirea dealurilor care fug la vale, prin drenaje, ziduri, utilizarea unor reciclatoare și stabilizatoare de sol moderne...). În procesul de lucru ei introduc modificări în caietul de sarcini, caută soluții care să ia în considerație specificul locului, însușesc bunele practici ale altor firme, mută traseul acolo unde dealul nu se supune, fac corecțiile necesare atunci când au greșit (nu greșesc numai cei care nu încearcă să facă ceva nou), la solicitarea beneficiarilor extind sau completează anumite lucrări (cum ar fi cazul construcției a trei poduri de cale ferată, în loc de unul, la Găneasa, drumul expres Craiova – Pitești), caută soluțiile mai sigure... Se observă cum măiestria constructorilor sporește cu timpul, în această privință vorbește concludent timpul în care a fost suspendat primul și ultimul tablier de la podul peste Dunăre.

Genialul nostru poet Eminescu se străduia să aducă cititorului informația astfel ca ea să fie simțită cu toate cele cinci simțuri: văzul, auzul, pipăitul, gustul, mirosul. Opera poetului poate fi considerată a fi un monumental curs academic de imagistică [26]. Operatorii de dronă mai iscusiți simt intuitiv și ei nevoia ca publicul să simtă ceea ce ei prezintă cu toate cele 5 simțuri. Aceasta se vede din strădania lor de a găsi puncte inedite de filmare, muzica potrivită care să însoțească imaginile, aranjarea cadrelor astfel ca spectatorului să-i pară că se ține cu mâinile de dronă (nu fac schimbări bruște ale direcției de filmare care să dezorienteze privitorul), în asemenea video-uri simți gustul vieții, iar peisajele pe unde trece autostrada, câmpiile, pădurile, poienele lasă impresia că răspândesc un miros de grâne în pârg, de flori de tei, de corovatic, de tămâie de conifere... Fantastice sunt filmulețele realizate pe fundalul câmpurilor de floarea soarelui care așteaptă răsăritul astrului zilei, începutul unei noi zile, și cele executate toamna prin locurile unde autostrada șerpuiește printre munții acoperiți de păduri, ce revarsă toate culorile curcubeului, vezi codrii de argint și de aramă ai lui Eminescu, tablourile pictorului Andrei Mudrea... O adevărată duminică mare a sufletului.

Odă podurilor

Consult DEX-ul, pod – o construcție de lemn, de piatră, de beton, de metal ce leagă între ele malurile unei ape sau ale unei depresiuni de pământ, susținând o cale de comunicare terestră sau o cale ferată și asigurând continuitatea căii peste un obstacol natural sau artificial. La aceste poduri s-a mai adăugat și un pod de unicat în lume - Podul de Flori, întâlnit numai la noi, doi dintre arhitecții căruia au fost Victor Crăciun, din partea dreaptă a Prutului, și Grigore Vieru, din partea stângă a Prutului, oameni dragi autorului. Podul peste prăpastia dezbinării noastre, pe care l-am trecut cu lacrimi de bucurie în ochi la 6 mai 1990 la Giurgiulești – Galați [13].

... La vârsta mea de trei ani și jumătate, în ziua când familiile bunicilor au fost deportate, iar părinții distruși moralicește, am plecat fără știrea părinților la bunica Elena, la vre-un kilometru depărtare, dispariția mea adăugând părinților griji în plus. Negăsind-o pe bunica acasă, lătrat de câinele ei speriat de soldații enkavediști, am apucat-o pe o râpă până am dat de podul din preajma crâșmei „Colțul vesel”, botezată așa de părintele meu, așezată la răscrucea a două drumuri însemnate ce treceau prin Băcioi (pe atunci cel mai frumos pod de lemn din localitate) și am început să-l cercetez. Bine că m-a zărit un unchi de-al mamei, care m-a luat de mână și m-a dus acasă.

Apoi țin minte cu cât interes umblam (pe când eram copil) pe sub poduri ca să văd cum sunt construite. Într-o toamnă, pe când studiam podul de lemn de la Străisteni, peste Ișnovăț, pe care mergeam la școală, am alunecat și m-am rostogolit în apa rece a pârâului. Am cercetat și Podul Împărătesei, tot peste Ișnovăț, din piatră. Lumea vorbea și despre un pod de piatră construit pe timpul lui Ștefan cel Mare. Din păcate, la el am ajuns prea târziu, după ce a fost demolat. La începutul anilor 90, o perioadă de deschidere dintre Est și Vest, am contribuit la realizarea unui turneu al teatrului studentesc „Podul” de la Universitatea din București prin satele Basarabiei. Studenților nepretențioși le-am organizat un spectacol în beciul părintelui meu, altul la pivnița din Mileștii Mici, când acolo încă nu se organizau excursii. Dat fiind faptul că director al pivniței era un văr de al meu, Grigore Gologan, cu care la școală ne întreceam la rezolvarea problemelor de fizică, matematică și chimie. Fiind mai pragmatic, dânsul și-a ales profesia de oenolog, fiind organizatorul principal al vestitei în lume colecții de vinuri, de peste un milion de sticle, inclusă în cartea Recordurilor Guinness, pivnița devenind azi un centru de atracție a turiștilor din întreaga lume. Tot prin acele timpuri i-am organizat acolo o excursie de pomină și vestitului scriitor norvegian Erling Schoeller, care a tradus în norvegiană și daneză din operele lui Creangă și Blaga, și de la care am aflat că pe pisicul lui Eminescu îl chema Prichici.

Astăzi urmăresc cu mare interes construcția podului suspendat de oțel de la Brăila – Smârdan (tablerele căruia au structură 3D) și a viaductului de beton armat de la Tălmăcelu (autostrada A1, Sibiu – Pitești), cu o lungime de 650 m [27], tot cu structură 3D.



Viaductul de peste Valea Tălmăcelului (autostrada Sibiu – Boița). Structură 3D, beton armat, lungime 650 m, înălțimea maximă 30 m, Foto: Răducu P Drum [27]

De importanța structurilor 3D mi-a vorbit mult nepoțica Iulia care vara aceasta a absolvit cu mențiune Colegiul de Construcții din Geneva, specialitatea arhitectură. Și-a dorit din copilărie să devină arhitect (fenomen rar întâlnit pentru astfel de profesii), dar acceptat cu toată seriozitatea de părinți și bunici. Așa i-a fost soarta ca ea de mică să învețe în diverse școli din diferite țări și să vorbească fluent în română, franceză, engleză și germană. Deși e curioasă la culme, i-am spus când era mică că nu recunosc oamenii care nu știu fizică, nu știu să înoate și nu pot să se urce într-un copac. Fiind stăruitoare, a însușit și aceste lucruri. Odată s-a lăsat la fundul bazinului de înot și a stat așa câteva minute, băgându-mă în sperieți. Când învăța la o școală în Olanda s-a urcat într-un copac din curtea școlii și îndemna și pe alți copii să urce după ea, faptă pentru care a și fost sancționată. Îi arătam cu ajutorul firului cu plumb în care direcție se află antipozii noștri, australienii, care față de noi stau cu capul în jos. Curățind nuci verzi și mâncându-le miezul, ne convingeam că nucile conțin mult iod, înțelegând astfel de ce medicii din vechime efectuau operații sub copacii de nuc. Îi explicam de ce în cartea „Isprăvile lui Atomică” a scriitorului și chimistului Ion Vatamanu generalul poartă numele Plumb, medicul - Iod, poetul – Oxigen... Absorbea tot ce-i spuneam ca un burete apa. De multe ori am urmărit cu dânsa amurgul, iar noaptea - mișcarea sateliților artificiali pe bolta cerului, dimineața devreme - aurora. Cu ajutorul binoclului ne-am convins că suprafața mării e curbă, tot cu binoclul am văzut craterele pe Lună, sateliții lui Jupiter. Am găsit pe bolta nocturnă a cerului constelațiile Ursa Mare și Ursa Mică, Steaua Polară, am observat meteori. A rămas cu inima tângă că n-am putut să-i arăt o ploaie de stele și mărgelușe de rouă, fenomene foarte rare văzute de mine și despre care îi povesteam cu lux de amănunte. Pe când era în clasa a șasea, la o lecție de fizică i-am spus că mă bucur că nepoțicii m-au întrecut în toate. Nu în toate, bunelule, mi-a zis ea. Da în ce nu m-ați întrecut? Răspunsul a venit imediat și a fost neașteptat: în bunătate. Mă adresez celor maturi, ascultați copiii, învățați de la ei, investiți în ei, niciodată nu veți greși.

Iulia și-a dorit ca făgașul învățaturii să treacă mai întâi prin colegiu, instituție care îi învață pe studenți să simtă gustul profesiei, apoi prin universitate. Caută să cucerească un pisc profesional tot mai înalt, de pe care să se deschidă orizonturi tot mai largi, pe care să le scruteze. Învăță de la toți și de la toate. Nu pierde nici un prilej pentru a se perfecționa, schițează în creion toate edificiile sau elementele de arhitectură ce-i trezesc interesul, își notează carențele construcțiilor care diminuează esteticul sau pot duce la deteriorarea edificiilor. Practică desenul, a realizat designul „Strugurele demnității noastre” dedicat celor 66 de intelectuali ai Republicii Moldova care în timpul restructurării s-au pronunțat pentru trecerea scrisului nostru la grafia latină (design-ul se păstrează la Muzeul Național de Istorie a Moldovei). În Elveția, la Vevey, a descoperit unul din cele mai reușite busturi ale lui Eminescu, „Ultimul romantic”, al sculptoriței Andreea Bove. Nu demult mi-a trimis schița conacului lui Voltaire de lângă Geneva, al ilustrului filosof francez vestit și prin lansarea în lume a legendei cu mărul căzut în capul lui Newton, întâmplare care l-a condus pe fizicianul englez la ideea existenței gravitației universale.

... Urmăresc, de asemenea, mersul lucrărilor la tronsonul Nădășelu - Porțile Sălajului (care ține de autostrada A3, constructori fiind asociația de firme UMB), pe un relief muntos care deseori o ia singur la vale, iar pentru a-l stăpâni constructorii fac cercetări serioase de geologie, de fizica și chimia solului în laboratoare universitare. Constructorii simt că au nevoie de cunoștințe în domeniul ingineriei materialelor de construcție, tehnicii, în domeniul

fizicii, matematicii, tehnologiilor informaționale, domenii locomotivă ale progresului, care poartă popoarele în istorie. Ei trebuie să stăpânească aparate sofisticate de măsurare a grosimii straturilor de sol, de piatră, de asfalt depuse, aparate GPS care prin intermediul sateliților artificiali să măsoare coordonatele punctelor ce îi interesează - marginea autostrăzii, locația pilonilor...- cu precizie de maxim 2 cm.

Când vezi prima trasare a autostrăzii pe relief, cu munți, văi, râuri (în memorie stăruie cântecul jocului din copilărie „Printre munți și printre văi/ Trece o căruță...”), nu-ți poți da seama cum va arăta viitoarea autostradă, dar odată cu terminarea terasamentelor, șanțurilor și tunelurilor de evacuare a apei, a podurilor și viaductelor, rămâi uimit cum de inginerii au întrezărit prin relieful atât de cutanat al locului o autostradă care să șerpuiască printre munți și văi aproape la același nivel. În același timp aceste autostrăzi sunt nu numai construcții ingineresti complexe, ci și adevărate obiecte de artă, de cercetare științifică.

Printre construcțiile ce se realizează azi în România se evidențiază podul suspendat peste Dunăre de la Brăila – Smârdan [23], care va face o legătură eficientă a Moldovei și Munteniei cu Dobrogea. O adevărată construcție a secolului XXI, care se încadrează în



Vedere panoramică a podului suspendat peste Dunăre de la Brăila – Smârdan, Imagine: Raducu P Drum [23].

categoria megastructurilor, acesta va fi un al treilea ca mărime pod suspendat din Europa. Nu va fi un pod obișnuit, static, ci unul ca o uzină, ca un organism viu. O echipă întregă de ingineri bine pregătiți în domeniu, cunoscători ai celor mai noi achiziții din domeniul tehnicii, fizicii, matematicii și tehnologiilor informaționale, vor monitoriza starea tuturor elementelor construcției. Fără îndoială, că unele universități vor organiza aici pentru studenți un șir de lucrări de laborator la fizică, inclusiv lucrări ce țin de teoria relativității, de efectul Mössbauer, de menținere sub control cu ajutorul razelor laser a distanței dintre pilonii podului (sistemul de cofrare a pilonilor a fost ghidat prin laser) și multe alte lucrări de laborator, lucruri pentru care pleda inimosul profesor universitar de fizică de la Universitatea din Craiova Florea Uliu [21]. Văzând cu câtă râvnă muncesc oamenii la ridicarea acestui pod, la mare înălțime, în frig și vânt, în mintea observatorului involuntar se încetățenește ideea că în societate trebuie să existe în mod obligatoriu o ierarhie a meritului. Urcarea pe scara competențelor să se facă prin învățare continuă la liceu, colegiu, universitate, masterat, doctorat, prin asimilarea profundă a celor mai noi achiziții ale științei și tehnicii moderne. Promovarea unei societăți bazate pe cunoaștere, fortificarea activităților de cercetare – dezvoltare - inovare și de transfer tehnologic orientate spre eficiență și competitivitate trebuie să devină un deziderat al zilei, iar cariera de om al muncii creator trebuie să devină una atractivă pentru noile generații.

În continuare, vom prezenta câteva caracteristici tehnice ale podului [28 - 31]. Podul are lungimea totală de 1974,3 m, o deschidere centrală de 1120 m și două deschideri laterale de 489,65 și 364,65 m, o lățime de 31,7 m, dintre care 22 m revin căii de rulare, alcătuită din 4 benzi de circulație, de câte 3,5 m lățime fiecare, 4 benzi de încadrare de câte 0,5m lățime, 2

acostamente de 1,5 m lățime, o zonă mediană cu lățimea de 3 m. La aceasta se adaugă, de o parte și de alta, 2 benzi adiționale pentru traficul pietonal, biciclete și întreținere, trotuarele având lățimi de câte 2,80 m fiecare. Pentru siguranța circulației pe margini sunt instalate parapete.

Podul atârna pe 2 cabluri principale, cu o lungime de 2 km fiecare, cu diametrul de 60 cm, alcătuite din fire subțiri de oțel special, rezistente, împletite cu o lungime totală de cca 81 000 km, alcătuite din 16 toroane. Deși în filmări cablurile apar zvelte, ele au o garanție de rezistență de 120 ani (aici se acordă o atenție deosebită durabilității materialelor și siguranței construcției), cântăresc peste 6 700 t, de ele atârna tiranții verticali care țin segmentele de tablier ce alcătuiesc podul, 86 la număr, din oțel special (realizate la o uzină mecanică din Galați), fiecare având masa cca 250 t, masa lor integrală fiind de cca 20 800 t. Blocurile de ancorare ale cablurilor sunt integrate în teren în afara digurilor Dunării. Și toată această greutate enormă, la care se va adăuga și cea a vehiculelor, se sprijină pe 4 piloni (turnuri) din beton armat special cu o înălțime de 192,64 m. La fiecare pilon funcționează câte un lift ingineresc. Podul se află la înălțimea de 38 m de la nivelul maxim de inundații al fluviului, respectându-se astfel regulile de circulație pe Dunăre. Accesul pe pod va fi asigurat de două viaducte de la capete, cu lungimea de 110 m fiecare.

Cum s-a mai menționat tablierul are o structură 3D (a se vedea imaginea alăturată [32 - 33]), ca să facă față celor mai diverse solicitări, inclusiv vânturilor. Li s-a dat o formă aerodinamică, ca cea a aripii de avion, prevăzută pentru înfruntarea mișcării aerului, pentru ca forța aerodinamică rezultantă să fie îndreptată în jos, în direcția de acțiune pentru care sunt prevăzute cablurile ca să reziste la greutatea enormă a podului și a mulțimii de vehicule ce traversează podul.

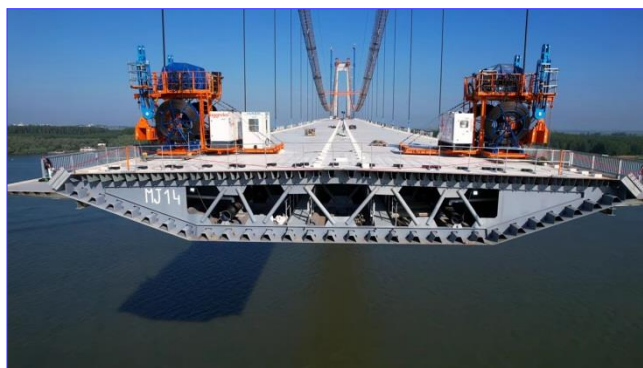

Structura 3D a tablierului de la podul suspendat peste Dunăre. Imagine: Răducu P Drum [32].

Dacă aș fi profesor de fizică în școală, aș organiza pentru elevi excursii la acest pod (dar și la alte șantiere), întâlniri cu inginerii și muncitorii de acolo, am efectua o mulțime de experiențe fizice. E un mare privilegiu să studiezi fizica „la fața locului”. Aici pot fi studiate temele consacrate compunerii și descompunerii forțelor, presiunii cu care greutatea podului apasă pe pilonii de sprijin și multe alte teme interesante din fizica școlară. Sunt sigur că și elevii ar veni cu multe idei originale.

A învăța de la toți și de la toate

Am însușit de mic această învățătură de acumulare a cunoștințelor noi. Odată, în fața unui magazin am observat un bețiv care spărgea cu o cărămidă o nucă pusă pe gura unei sticle de vin. Evrika! Întors acasă am căutat o nucă, am așezat-o pe gura unei sticle goale și am lovit-o cu ciocanul. Așa s-a și întâmplat, miezul a ieșit întreg, cocoș, fizica nu înșală. Când spargem o nucă pe un suport plan, forța loviturii de ciocan revine unui singur punct, celui de contact al nucii cu suportul, și această forță, fiind mare, sfarmă nu numai coaja ci și miezul nucii. În cazul când nuca e așezată pe gura sticlei, forța loviturii se repartizează uniform pe mai multe puncte înșirate pe linia circulară de contact dintre gura sticlei și nucă. Astfel, forța loviturii nu mai revine unui singur punct, ci se repartizează uniform pe mulțimea de puncte ale liniei de

contact dintre nucleu și gura sticlei, astfel încât coaja este spartă dintrodată și nu violent în mai multe puncte, fapt ce face ca miezul nucii să iasă întreg. Avem convingerea că nu există om în lume de la care să nu poți învăța ceva, cel puțin cum nu ar trebui făcute unele lucruri.

Lumea înțeleaptă învață multe lucruri din mers. Este plăcut să vezi cum inginerii și constructorii români asimilează cele mai noi tehnologii și bune practici ale ingineriei mondiale: ordonarea germanilor și austriecilor, eficiența japonezilor, pragmatismul americanilor..., completându-și mereu cu noi atribute caracteristica de oameni harnici. Înainte de revoluția din decembrie 1989, de exemplu, în România practic nu se folosea energia vântului. După un studiu detaliat al „rozei vânturilor”, astăzi în multe regiuni ale României funcționează o



Parcul Eolian de la Fântânele-Cogealac, Dobrogea, imagine Wikipedia [34].

multime de turbine electrice eoliene, evidențiindu-se în această privință Parcul Eolian de la Fântânele-Cogealac [34], Dobrogea fiind fruntașă la acest capitol. Turbinele eoliene din România produc azi energie electrică cât trei reactoare nucleare de la Cernavodă. Sunt încântat de aceste „moriști”, oridecâteori mă apropii de vama Albița și totdeauna aștept să le mai văd și să le admir. Eminescu numea mintea „morișcă intelectuală”, e bine ca ea să fie pusă în mișcare.

Astăzi, dispunând de laboratoare universitare moderne, constructorii români în colaborare cu alți constructori din lume sunt gata să străpungă munții, să facă o legătură mai eficientă dintre regiunile istorice ale țării, dintre Muntenia și Transilvania (autostrada A1), dintre Moldova și Transilvania (autostrada A8), dintre Moldova, Muntenia și Dobrogea (podul suspendat peste Dunăre de la Brăila – Smârdan).

Suntem încrezători că cele mai bune firme de construcții care funcționează azi în România ar putea face față construcției și unor autostrăzi și pe planeta Marte. Omenirea face pași uriași în vederea „deștelinirii” „covrigului solar al vieții”. Cosmonautica utilizează pe scară largă forțele cosmice, avem în vedere în primul rând utilizarea câmpurilor gravitaționale ale planetelor pentru accelerarea navelor cosmice. Pe suprafața planetei roșii funcționează roboții *Opportunity* și *Curiosity* [34], adevărate laboratoare mobile care analizează componența chimică a solurilor/ rocilor marțiene, caracteristicile lor fizice, roza vânturilor, aerosolii și praful marțian, craterile și dunele de nisip... E uimitor să vezi cum pe Marte zboară un microelicopter (o dronă).

Arhimede cerea un punct de sprijin, fiind convins că dacă l-ar avea ar putea urni Lumea din loc cu ajutorul unei pârghii. Metaforic vorbind, el a reușit să urnească lumea din loc, a trimis-o la școală pentru a învăța să stăpânească forțele cosmice, supranaturale. Harap Alb, personajul arhicunoscut din povestea cu același nume a lui Ion Creangă, când a plecat „în lumea mare și în toiul lui de voinic”, și-a luat de însoțitori ființe care stăpâneau cele patru stihii ale lumii (cum numeau filosofii antici forțele supranaturale): pământul, apa, aerul și focul, adică pe Flămânzilă, care stăpânea pământul, pe Sătîlă, care stăpânea apa, pe Păsări-Lăți-Lungilă, care stăpânea aerul, pe Gerilă, care stăpânea focul, și pe Ochilă, ochiul rațiunii, care vedea totul.

Azi Harap Alb ar putea să-și ia o simplă dronă. Oamenii mereu inventează lucruri noi. Deseori uităm că există și alte profesii decât cea pe care o practicăm și la început nu acceptăm

noul, care aduce anumite incomodități, însă până la urmă depășim barierele psihologice și acceptăm noul, fiindcă el totdeauna ne ușurează viața. Apoi „fundamentăm filosofic” șovăirile noastre. Când în timpul pandemiei de COVID 19 s-a declarat „fiecărui elev un calculator sau o tabletă”, la început nu s-a ținut cont de faptul că acestea trebuie dotate și cu soft-ul necesar. Educația trebuie să țină cont de cererea de forță de muncă în profesii care solicită din an în an tot mai multă încărcătură științifică.

Raporturile dintre fizică și religie

Autostrada A1 trece prin localitatea Curtea de Argeș, așezare cunoscută prin mănăstirea de acolo, construită în 1526 de Neagoe Basarab. De numele acestei mănăstiri este legată și legenda meșterului Manole și a soției sale Ana, care au muncit cu jertfire de sine ca să realizeze acest edificiu magnific. De fapt, aceeași dăruire de sine se cere și de la constructorii de pe șantierele pe care le-am vizitat virtual. Totodată Manole întruchipează și visul omului de a zbura la început pe aripile imaginației, apoi pe cele reale. (Timp de 17 ani am fost autorul emisiunii radiofonice lunare „Fizica în jurul nostru”. Odată am scris un material despre visul lui Manole, dar cenzura de atunci nu l-a acceptat spunând că, vezi Doamne, Curtea de Argeș nu se află în RSSM.) Mănăstirea prezintă în sine o bijuterie arhitecturală, o admirabilă operă de artă, turlele bisericii au o formă de pară se înșurubează în tăriile cerului, de la care oamenii așteaptă mântuirea. Aici nu pot să nu-mi amintesc de astronomul Mirel Birlean de la Observatorul de Astronomie din Paris, în prezent - directorul Institutului Astronomic al Academiei Române, cercetătorul care, în căutarea de asteroizi ale căror traiectorii se intersectează cu cea a Terrei (și prezintă un anumit pericol pentru omenire), a descoperit peste 400 de asteroizi, unuia dintre care Uniunea Astronomică Internațională i-a atribuit numele descoperitorului. Nu e întâmplător faptul că în nomenclatorul de denumiri ale obiectelor cosmice întâlnești un buchet întreg de nume românești [4, pp.27-28], trei dintre care sunt din Basarabia - al astrofizicianului Nicolae Donici, de la fostul Observator Astrofizic din Dubăsarii Vechi, al matematicianului și astronomului Eugeniu Grebenicov, născut în Slobozia Mare, Cahul, și a compozitorului Eugen Doga, născut în Mocra, Transnistria.

Impunătoare este Catedrala Mântuirii Neamului [35], un edificiu în care se împletesc tradiționalul și modernul, un simbol al identității noastre naționale, care a întrunit în sine cele mai frumoase și reprezentative elemente de arhitectură și pictură întâlnite în cele mai vestite biserici din țară. Un edificiu contemporan, cu spații muzeale, cu opt lifturi, îmbibat cu aparataj electronic, camere de filmat, ale cărui uși se deschid automat, iar starea antiincendiară este supravegheată de detectoare ultrasensibile.... Aici s-a cerut soluționarea unei mulțimi de probleme de fizică. Clădirea are o înălțime maximă de 120 m (vârful crucii de pe cupola principală), lungimea de 120 m, lățimea de 70 m, are o suprafață de 38 000 m², este pregătită să reziste la cutremure de până la 8 grade pe scara Richter, prevăzută pentru 6 000 de enoriași și un cor de 300 de persoane. Pe ecranele instalate în holuri și în curte, slujba va putea fi urmărită de 125 000 de pelerini. Clopotul mare are în diametru 3,35 m, cântărește 25 t și este alcătuit în proporție de 78% din cupru electrolitic și 22% din staniu electrolitic. Glasul lui care va chema enoriașii la slujbă va fi auzit până la o distanță de 15 km, sunetul lui plăcut, destinat a vindeca sufletul și trupul, va intra în rezonanță cu pulsul inimilor oamenilor și totodată cu pulsul stelelor (o vorbă a lui Eminescu). În interior enoriașii vor întâlni toate

tipurile de figuri geometrice, de numere magice (noțiunea de numere magice se utilizează în fizica nucleară), multe scene biblice - 12 coloane, 12 apostoli, numere legate de cele 12 luni ale anului, determinate de mișcarea aparentă a Soarelui pe cer („de dansul planetelor pe cerul înstelat”). Catedrala va servi sute de ani ca loc de întâlnire a generațiilor. Autorul acestor rânduri are obiceiul ca din când în când să se ducă la biserica din satul natal, Băcioi, să asculte predica preotului, în timpul căreia prin fața ochilor să se deruleze imaginar filmul cununiei părinților săi.

Rămâi nedumerit când întâlnești persoane care contrapun știința și religia. Este o rătăcire cu ochi. Oamenii de știință, la fel ca și enoriașii, cred în cineva sau ceva. Ultimii în existența Mântuitorului, primii – în existența soluției căutate. Dacă ei n-ar crede în existența acestora, azi nu am fi avut nici radio, nici televizor, nici telefonie mobilă, ca să nu mai vorbim de sofisticatele telescoape și microscopice, de navele spațiale care brăzdează cosmosul.

Prin ce se explică faptul că biserica este atât de atrăgătoare pentru om? Religia, spre deosebire de alte domenii de activitate a știut să-și coboare rădăcinile în cele mai adânci straturi ale individualității umane, unde intelectul, sensibilitatea și voința se întâlnesc. Nu e bine ca oamenii de știință să ignore refacerea spirituală a omului și prin religie, alături de cea prin cultură, literatură, arte. Linia de intersecție între știință și religie este locul unde se dă bătălia pentru a-l scoate pe om din starea anxioasă (despre toate acestea mi-a vorbit academicianul George Palade, Laureat al Premiului Nobel) și a-l trece în starea de liniște sufletească stabilă, care să-i permită găsirea de soluții favorabile la problemele care-l frământă. Biserica, susține Eminescu, a lăsat rădăcini adânci în conștiința omului, dat fiind faptul că ea apelează statornic la cuvântul curățitor, la cuvântul elegant, la „floarea cuvintelor” ([„Ar trebui să compunem...”], v.7, p.68), care pătrund în inima omului, apelează la arte: „Adevărații avocați ai bisericii sunt artele. Un dom gotic, o arie de Palestrina, un tablou de-a lui Rafael sau o statuă de-a lui Michelangelo, un orator bun, care se folosește de înclinările bune ale omului pentru a lăsa să-și secătuiască colțul, fac pe ateist religios, îl fac să se simtă nemărginit de mic față cu infinitul timpului și al lanțului cauzal” (Ms.2306, f.54, v.3, p.11); „Acolo artele au găsit o încurajare spornică; penelul lui Rafael, arhitectura unui Michelangelo, muzica unui Palestrina au fost în serviciul bisericii; acolo arta oratorică și-a avut eroii ei și dacă vom judeca bine, vom vedea că chiar cultura universitară superioară se datorește, cel puțin în începuturile ei, bisericii” („Iconarii dlui Beldiman”, v.8, p.536), podoabele bisericesti sunt încărcate de valoare și gust, care știu să creeze liniște sufletească omului, să racordeze sufletul lui la undele creației, dând șanse clipei pe care acesta o trăiește să se înscrie în veșnicie, circumscriind astfel clipa trăirii în eternitate.

„Caracteristic și vrednic a se recunoaște în favoarea catolicismului e tendința de-a nu baza creșterea poporului pe idei abstracte, cari să convingă capul, ci pe idei redade intuitiv, care să îmblânzească inima, de aceea frumoasele arte au fost cele mai puternice arme ale bisericii. Arhitectura, muzica, sculptura și poezia au fost puse în serviciul bisericii, pentru a da în această sferă curată, neatinsă de nici o suflare impură, un adăpost sufletului omenesc, atât de bântuit sau de patimi, sau de golul lui propriu, de urât. Aruncat din nevoie în urât, din urât în nevoie, stări imanente naturii noastre și care nu se pot înlătura prin mâna de creier de care dispunem, arta bisericască, care a cultivat în pictură frumosul în culmea perfecției, muzica și arhitectura în genul sublim, au înălțat prin mijloace, lesne de înțeles pentru toți, sufletul omenesc în decurs de sute de ani, peste nivelul vieții de rând și a nevoilor zilnice”

([„Schimbări mari...”], v.6, p.422). Eminescu vedea în biserică „maica spirituală a neamului românesc, care a născut unitatea limbii și unitatea etnică a poporului” ([„La reflecțiunile noastre...”], v.8, p.192 [11]). Trebuie să-i dăm ascultare lui Eminescu, cel mai mare învățător al nostru [36]. Din aceste considerente urmăresc cu răsuflarea tăiată ridicarea monumentalei clădiri a Catedralei Mântuirii Neamului. La Catedrală profesorii de fizică ar putea organiza zeci de lucrări de laborator (de determinare a înălțimii, a legilor de reflecție și refracție a luminii, de propagare a sunetului și multe altele...).

Încheiere

Școala acordă în mod nejustificat puține ore lucrărilor de laborator cu utilizarea aparaturii moderne. Prin cercetare la fața locului, materia de studii se însușește mult mai bine, mai trainic. Fizica trebuie să devină o pârgă a lui Arhimede, cu care să se ridice blocurile cunoașterii în Piramida Culturii și Dăinuirii Noastre. Profesorii trebuie să își perfecționeze modul de abordare a subiectelor, să-și adapteze metoda și discursul la cerințele și la tendința societății moderne, lucruri pentru care pleda cu insistență profesorul universitar Florea Uliu [21].

În baza experienței acumulate, am ajuns la concluzia că în școală ar trebui să se acorde mai multă atenție fizicii practice. S-ar conveni ca elevilor să li se organizeze excursii, lucrări de laborator pe șantier de construcție. Evoluția societății moderne cere ca educația să fie una complexă, ancorată neapărat în realitate, să îmbrățișeze tehnologiile moderne, să apropie generațiile tinere de cerințele societății, de cererea pieței muncii. Generațiilor ce vin trebuie să li se pregătească drept zestre pentru viață pâna științelor naturii - fizica, astronomia, chimia, biologia, tivită cu firul de borangic al matematicii și informaticii și bine ghilită în Ozana literaturii și artei. Fizica este o știință cu vechi tradiții, la izvoarele ei s-au aflat mari somități ale științei Aristotel, Arhimede... În evoluția sa fizica a atins culmi de neimaginat grație faptului că ea de la bun început s-a înfrățit cu matematica. Datorită acestei simbioze fizica a putut să dăruiască oamenilor lumină, inteligență, putere... Respectând tradiția, azi fizica se înfrățeste cu tehnologiile informaționale, un domeniu care în ultimii ani s-a dezvoltat spectaculos, exponențial, o îngemănare care rar se întâmplă. Dănuiesc peste secole numai popoarele creatoare, care procesează noi cunoștințe. Ca luceafărul științei și tehnicii românești să strălucească tot mai intens trebuie să procedăm astfel.

Societatea modernă nu este la fel ca cea de acum 70 de ani. Percepția generațiilor viitoare legate de valorile reale va fi cu siguranță alta decât cea a generației de azi, de aceea e necesar ca tânăra generație să fie ascultată și auzită. L-am rugat pe vestitul profesor universitar bucureștean Mihai Sandu (astăzi pensionat și stabilit la Călimănești), care a alcătuit zeci de culegeri de probleme de fizică și astronomie, bine cunoscute de fizicieni (a dăruit din cărțile sale și multor persoane și biblioteci din Basarabia), să alcătuiască o culegere de probleme bazate pe date concrete din arealul nostru de cultură, de inginerie... Deși în viață am rezolvat cu elevii mii și mii de probleme de fizică cu un spectru larg de complexitate, cu toate acestea nu am îndrăzneala să aburc în spate o asemenea sarcină. Până la urmă sunt încrezut că se vor găsi fizicieni din generațiile mai tinere care să-și asume această sarcină grea, dar și nobilă, aici este mult de lucru, pentru mulți și pentru mulți ani. În ultimul moment am primit plăcuta știre că problemele teoretice pentru Olimpiada Națională de Astronomie și Astrofizică, care a avut loc la Suceava în 28 iunie – 8 iulie 2022, precum și cele pentru Olimpiada Internațională de

Astronomie 2022, juniori, care se va desfășura în octombrie 2022 la Câmpulung Moldovenesc și cea pentru seniori, care se va desfășura în august, la Kutaisi, Georgia, toate au fost propuse de profesorul Mihai Sandu și acceptate de organizatorii olimpiadelor. Să ne mândrim cu asemenea profesori.

Referințe

- [1] Holban Ion. Specializarea intelectuală în domeniul TIC – o sarcină de prim rang pentru Republica Moldova (viziune integratoare, probleme, soluții, sugestii). Conferința Internațională Științifico-Practică, ediția a XIV-a, „Creșterea Economică în Condițiile Globalizării: bunăstare și incluziune socială”, 10-11 octombrie 2019, Institutul Național de Cercetări Economice. (ISBN 978-9975-3305-4-1), v.2, p. 276-293; ISBN 978-9975-3205-7-2.
- [2] Nomenclatorul domeniilor de formare profesională, al specialităților și calificărilor pentru învățământul profesional tehnic postsecundar și postsecundar nonterțiar (Aprobat prin Hotărârea Guvernului nr. 853 din 14 decembrie 2015)
- [3] Partole Claudia. Luminată de tăcere, am ascultat și am plâns. *Literatura și arta*. Nr. 26 (4007), 23 iunie 2022.
- [4] Holban Ion. *Cosmosul ne cheamă*. Chișinău : Tehnica-Info, 2013. – 21 p. – Bibliogr.: p. 117-121. – ISBN 978-9975-63-341-3.
- [5] Holban Ion. *Cămașa de oțel*. Helvetica. Baia Mare, 1997. -111 p. (ISBN 973 –97632–9-4).
- [6] Holban Ion. *Cocoșul s-a întors acasă : (destine basarabene)*. Chișinău : Tehnica-Info, 2013. – 59 p. – ISBN 978-9975-63-342-0.
- [7] Holban Ion *Universul : Encicl. pentru adolescenți*. Chișinău : ARC, 1998. – 50 p. – ISBN 9975-61-066-8; Ed. a 2-a. Chișinău : ARC, 2001. – 50 p. – ISBN 9975-61-066-8.
- [8] Holban Ion. *Diamantul Nordului (dialog cu traducătorul operelor lui Ion Creangă în daneză și norvegiană, Erling Schoeller, foto)*. (1). „*Glasul Națiunii*”, an. X, nr. 5 (378), 10 martie 1999;
- (2). „*Glasul Națiunii*”, an. X, nr. 6 (379), 24 martie 1999; (3). „*Glasul Națiunii*”, an. X, nr. 7 (380), 7 aprilie 1999; (4). „*Glasul Națiunii*”, an. X, nr. 8 (381), 28 aprilie 1999.
- [9] <https://www.youtube.com/watch?v=tobKlt4UZ7A> (Oli. „Cu caprele pe viaduct”, accesat la 12.06.2022).
- [10] Holban Ion. *Tabăra de matematică și fizică „Altair”*. „*Literatura și Arta*”, nr. 35 (2715), 28 august 1997.
- [11] Eminescu Mihai. *Opere, v.1 - 8*. Chișinău: Gunivas, 2001.
- [12] Păun Silvia. *România, însemnele Cerului*. București: Editura tehnică, 1999. – 40 p.
- [13] Holban Ion. *Podul de flori – o idee aurorală*. „*Literatura și Arta*”, nr. 14-15-16 (3891-3892-3893), 14 mai 2020.
- [14] Holban Ion, Olenici Dimitrie. *Semne și simboluri astronomice în arealul de cultură românesc (Dialog)*. *Fizica și tehnologiile moderne*, 2018, v. 16, nr. 3-4 (63-64), p.79-109.
- [15] Holban Ion. *Un titan al științei care nu uită de cei de acasă (Dialog cu Laureatul Premiului Nobel George Palade)*. „*Literatura și Arta*”, nr. 26 (2550), 23 iunie 1994; *Cygnus (Suceava)*, an. XIII, nr. 1 (24), 2016, pp.107–120.
- [16] Holban Ion. *Legea conservării copilăriei în opera lui Grigore Vieru*. (1). „*Intellectus*”, 3, 2009, pp. 90–98; (2). „*Intellectus*”, 4, 2009, pp. 80–87.
- [17] Holban Ion. *Pe serpentinele fizicii (prima ediție, grafie chirilică)*. Carte de popularizare a științei, Chișinău, „*Cartea moldovenească*”. 1986, 228p. (X ((1704010000 – 219) / (M751 (12) – 86)) (187 – 186)); Ed. a 2-a, compl. – Chișinău : Știința, 1992. – 224 p. – ISBN 5-376-01500-9.

- [18] Holban Ion, Grigoriță Mugur Ioan. Elanul tineresc și visul cutezător al astrofizicianului Nicolae Donici, ctitorul unei citadele științifice la Nistru. Inst. pentru Dezvoltare și Inițiativă Sociale. – [Chișinău], 2015. – 36 p. – (Biblioteca IDIS „Viitorul”)
- [19] Holban Ion. Binele și răul. Chișinău : [S. n.], 2016 (F.E.-P. „Tipografia Centrală”). – 16 p. – (Biblioteca IDIS „Viitorul” ; ISBN 978-9975-4156-6-8). – Ref. bibliogr.: p. 16 (12 tit.). – ISBN 978-9975-3114-0-3.
- [20] <https://www.youtube.com/watch?v=XoSkwF9fKhE>, Adisan.2022.06.27, 21.50
- [21] Antonie Dumitru, Holban Ion. Florea Uliu – o viață dedicată fizicii. Fizica și tehnologiile moderne, v.19, nr. 3-4 (75-76), 2021, pp. 101 -118.
- [22] Holban Ion. Doi brazi viguroși ai fizicii basarabene. Schiță de portret al fizicienilor Vsevolod și Sveatoslav Moscalenco. Chișinău : Tehnica-Info, 2013. – 79 p. – Bibliogr.: pp. 78-79. – ISBN 978-9975-63-354-3.
- [23] <https://www.youtube.com/watch?v=AhbPjfhTzRk> (2022.07.10,ora 4.46, Raducu P Drum, romanticii)
- [24] <https://www.youtube.com/watch?v=IS8wmOhNPrQ> (Drum roman, Raducu P Drum, 18 aprilie 2021).
- [25] Holban Ion. Omul cu care dorești să te întâlnești (schiță de portret a pictorului Glebus Sainciuc). „Ora satului”, nr.14 (34), august 2004.
- [26] Holban Ion. Opera eminesciană – un veritabil curs de imagistică. „Fizica și tehnologiile moderne”, v.3, nr.1-2 (9-10), 2005, pp. 92-107; „Cygnum”, Suceava, 2005, anul II, nr.3 (5), pp. 1 –16).
- [27] <https://www.youtube.com/watch?v=p88jKFEsqPc> (Viaductul de la Tălmăcelu, Raducu P Drum, 2022.05.21).
- [28] https://ro.wikipedia.org/wiki/Podul_pestes_Dun%C4%83re_de_la_Br%C4%83ila
- [29] „Podul suspendat peste Dunăre, la Brăila. Autorizație de construire pentru drumurile de legătură”. Mediafax.ro. Accesat în 28 mai 2021.
- [30] „CNAIR a semnat contractul pentru supervizarea proiectării și execuției Podului suspendat peste Dunăre în zona Brăila”. Profit.ro. Accesat în 28 mai 2021.
- [31] Cozmei Victor (19 aprilie 2017), „Podul suspendat peste Dunare de la Braila - un proiect asteptat de peste 20 de ani - Infrastructura_Proiecte”, HotNews.ro, accesat în 15 ianuarie 2018
- [32] <https://www.youtube.com/watch?v=fqeGopmM9vM> (structura 3D a tablierelor, Raducu P Drum, 22.06.29, 5.45).
- [33] <https://www.youtube.com/watch?v=rIjI7uHTWZI&list=RDCMUCsUYbtD2xS1V35IxFG3zltw&index=2> (structura 3D a tablierelor, Raducu P Drum, 22.06.16, 12.00).
- [34] <https://skyandtelescope.org/astronomy-news/curiosity-opportunity-udpate/> Opportunity Curiosity.
- [35] https://ro.wikipedia.org/wiki/Catedrala_M%C3%A2ntuirii_Neamului
- [36] Holban Ion. Opera eminesciană – un îndreptar al educației naționale. Fizica și tehnologiile moderne, v.18, nr. 3-4 (71-72), pp.60-106, 2020 / P-ISSN 1810-6498 /E-ISSN 2537-6349

Articolul este depozitat în baza de date IBN:

https://ibn.idsi.md/ro/vizualizare_numar_revista/26/2138

Prezentat la redacție: 15 iunie 2022, acceptat: 29 iunie 2022.