



ISSN1857-4440

Relații Internaționale Plus

Revistă științifico-practică

Nr.1

Chișinău, 2014

COLEGIUL DE REDACȚIE:

Redactor-șef: *Valentin BENIUC*, rector al IRIM, doctor habilitat în politologie, profesor universitar

Redactori-șefi adjuncți: *Ludmila ROȘCA*, doctor habilitat în filosofie, profesor universitar, IRIM

Vasile CUCERESCU, doctor în filologie, IRIM

Redactor științific: *Sergiu NAZARIA*, doctor habilitat în politologie, IRIM

Membri:

Alexandru BURIAN, doctor habilitat în drept, profesor universitar, IRIM

Alexandru GRIBINCEA, doctor habilitat în economie, profesor universitar, IRIM

Iurii KROTENKO, doctor habilitat în economie, IRIM

Vasilii SACOVICI, doctor habilitat în politologie, profesor universitar, Republica Belarus

Stanislav KNEAZEV, doctor în drept, profesor universitar, rector, Universitatea Internațională MITCO, Republica Belarus

Victor JUC, doctor habilitat, profesor cercetător, Institutul de Cercetări Juridice și Politice, AȘM

Valeriu CUȘNIR, doctor habilitat în drept, profesor universitar, Institutul de Cercetări Juridice și Politice, AȘM

Jordan Gheorghe BĂRBULESCU, doctor în politologie, profesor universitar, SNSPA, România

Valerii KOPEIKA, director al Institutului de Relații Internaționale al Universității Naționale „Taras Șevcenko” din Kiev, doctor habilitat în științe politice, profesor universitar, Ucraina

Mihail BÎRGĂU, doctor habilitat în drept, profesor universitar, prorector USEFS

Artiom MALGHIN, prorector МГИМО(У),

doctor în științe politice, conferențiar universitar, Rusia

Stanislav CERNEAVSKII, director al Centrului de Cercetări Științifice, МГИМО(У), doctor habilitat în istorie, Rusia

Chris GRANT, doctor în științe politice, Universitatea din Mercer, orașul Macon, statul Georgia, SUA

Ion IGNAT, doctor în economie, profesor universitar, Universitatea „Alexandru Ioan Cuza”, Iași, România

Mitchell A. BELFER, decan al Facultății Relații Internaționale și Studii Europene, Universitatea Metropolitană din Praga, doctor în relații internaționale, profesor universitar, Republica Cehă

Vladimir GUTOROV, doctor habilitat în filosofie, profesor universitar, Universitatea de Stat din Sankt-Petersburg, Conducătorul secției din Sankt-Petersburg a Asociației Științei Politice din Federația Rusă (AȘPR)

Vitalie CAZACU, doctor în economie, conferențiar universitar, IRIM

Violeta MELNIC, doctor în drept, IRIM

Vasile LUNGU, doctor în drept, conferențiar universitar, IRIM

Ion BURUIANĂ, doctor în drept, IRIM

Veronica NEAGU, doctor în pedagogie, IRIM

Lilia PORUBIN, doctor în filologie, IRIM

Carolina DODU-SAVCA, doctor în filologie, IRIM

SUMAR

PROCESELE POLITICE INTERNAȚIONALE PRIN PRISMA ABORDĂRILOR POLITOLOGIEI COMPARATE

IDENTITATEA NAȚIONAL-STATALĂ ÎN CONTEXTUL DISCURSULUI PRO-EUROPEAN AL REPUBLICII MOLDOVA	9
<i>Valentin BENIUC, doctor habilitat în științe politice, IRIM</i>	
SECURITATEA POLITICĂ: NOȚIUNEA, ESENȚA, PROBLEMELE ACTUALE	18
<i>Vasilii SACOVICI, doctor habilitat în politologie, Universitatea Tehnică Națională, Republica Belarus</i>	
POLITICA NAȚIONALĂ ȘI PROBLEMA NAȚIONALISMULUI RUS ÎN RUSIA CONTEMPORANĂ	30
<i>Valerii ACIKASOV, doctor habilitat în științe politice, Universitatea de Stat din Sankt-Petersburg, Federația Rusă</i>	
VUDRO VILSON ȘI PROBLEMA SEPARĂRII PUTERILOR. INTERPRETĂRI TEORETICO-PRACTICE	50
<i>I.V. SAMARIN, doctor în științe politice, Universitatea de Stat din Sankt-Petersburg, Rusia</i>	
CATOLICISMUL ȘI STATUL: PREMISELE ARGUMENTĂRII POLITICE ...	65
<i>Serghei KONDRATENKO, doctor în științe politice, Universitatea de Stat din Sankt-Petersburg, Federația Rusă</i>	
PARADIGMA DE IDENTITATE EUROPEANĂ: ASPECTE CONCEPTUALE	79
<i>Simion ROȘCA, doctor în filosofie, IRIM</i>	
FENOMENUL POLITIZĂRII REGIONALE PE FONDALUL TRANSFORMĂRILOR INTERNAȚIONALE: EXEMPLUL TRANSCARPATIEI DIN PRIMA JUMĂTATE A SECOLULUI XX	92
<i>Marian TOCAR, doctor în științe politice, Universitatea Națională din Ujgorod, Ucraina</i>	
INSTITUȚIILE INTERNAȚIONALE ȘI REGIMURILE INTERNAȚIONALE ÎN POLITICA GLOBALĂ	103
<i>Serghei LANȚOV, doctor habilitat în științe politice, Universitatea de Stat din Sankt-Petersburg, Rusia</i>	
ANTINOMIILE ȘI CRIPTOGRAFIA LUCRĂRII “STATUL ȘI REVOLUȚIA” .	119
<i>Eduard VOLCOV, doctor în filosofie, IRIM</i>	

PROCESELE INTEGRAȚIONISTE ÎN CONTEXTUL SCHIMBĂRILOR SOCIAL-ECONOMICE

SECURITATEA ECONOMICĂ A TURISMULUI DIN MOLDOVA DIN PERSPECTIVA LOGISTICII	150
<i>Alexandru GRIBINCEA, doctor habilitat în științe economice, IRIM</i>	
<i>Igor BARCARI, ULIM</i>	
<i>Ghenadii BROVCA, doctor în științe economice, UNTB, Belarus</i>	
IMPACTUL OPȚIUNILOR DE INTEGRARE ASUPRA COMERȚULUI AGROALIMENTAR	173
<i>Alexandru STRATAN, doctor habilitat în științe economice, director INCE, AȘM</i>	
SITUAȚIA ACTUALĂ ȘI PERSPECTIVELE DE DEZVOLTARE A TURISMULUI VITIVINICOL ÎN REPUBLICA MOLDOVA	182
<i>Tatiana MOLEȘTEANU, IRIM</i>	

DREPTUL INTERNAȚIONAL EUROPEAN: ISTORIE ȘI CONTEMPORANEITATE

TRADIȚIA DREPTULUI ENGLEZ ȘI CONSTITUȚIONALISMUL AMERICAN: ASPECTE TEORETICE	194
<i>Vladimir GUTOROV doctor habilitat în filosofie,</i>	
<i>Universitatea de Stat din Sankt-Petersburg, Rusia</i>	
<i>Alexei VARLAMOV, Universitatea de Stat din Sankt-Petersburg, Rusia</i>	
CURTEA DE JUSTIȚIE A UNIUNII EUROPENE VS OMBUDSMANUL EUROPEAN	212
<i>Beatrice ȘTEFĂNESCU, doctor în drept, magistrat, Judecătoria Iași, România</i>	
<i>Cristina ALBESCU, avocat, Baroul Iași, România</i>	
BAZA NORMATIVĂ A ÎNVĂȚĂMÂNTULUI UNIVERSITAR EUROPEAN	234
<i>Constantin LAZĂRI, doctor în drept, IRIM</i>	

AVIZE

AVIZ LA MANUALUL FILOSOFIA. GHIDUL AFACERII DE SUCCES, ELABORAT DE DOCTORUL HABILITAT ÎN FILOSOFIE, PROFESORUL UNIVERSITAR LUDMILA ROȘCA	246
<i>Teodor N. ȚÎRDEA, doctor habilitat în filosofie, profesor universitar,</i>	
<i>Universitatea de Stat de Medicină și Farmacie „Nicolae Testemițanu”</i>	
AVIZ LA LUCRAREA ECONOMIE MONDIALĂ ȘI MIGRAȚIA ECONOMICĂ, AUTORIA. GRIBINCEA, L. GOLOVATAIA, G. BROVCA, CHIȘINĂU, IRIM, 2014	248
<i>Nicolae ȚĂU, doctor habilitat în științe economice, profesor universitar, ULIM</i>	

CONTENTS

INTERNATIONAL POLITICAL PROCESSES FROM THE POINT OF VIEW OF COMPARATIVE POLYTOLOGY APPROACHES

THE NATIONAL IDENTITY IN THE CONTEXT OF PRO –EUROPEAN DISCOURSE OF REPUBLIC OF MOLDOVA	9
Valentin BENIUC	
POLITICAL SECURITY: THE CONCEPT, THE ESSENCE, THE CURRENT PROBLEMS	18
Vasilii SACOVICI	
NATIONAL POLITICS AND THE PROBLEM OF RUSSIAN NATIONALISM IN THE CONTEMPORARY RUSSIA	30
Valery ACHKASOV	
WOODROW WILSON AND THE PROBLEM OF THE SEPARATION OF POWERS. THEORETICAL ASPECTS AND RELATION	50
Y. SAMARIN	
CATOLICISM AND STATE: THE ORIGINS OF POLITICAL ARGUMENTATION	65
Serghei CONDRATENCO	
THE CONCEPT OF EUROPEAN ENTITY	79
Simion ROȘCA	
THE PHENOMENON OF THE REGIONAL POLITIZATION ON THE INTERNATIONAL TRANSFORMATIONS BACKGROUND: THE EXAMPLE OF TRANSCARPATHIA IN THE FIRST HALF OF XXth CENTURY	92
Marian TOCAR	
INTERNATIONAL INSTITUTIONS AND INTERNATIONAL REGIMES IN WORLD POLITICS	103
Sergey LANTSOV	
ANTINOMIES AND CRYPTOGRAPHY “THE STATE AND REVOLUTION”	119
Eduard VOLCOV	

INTEGRATIONAL PROCESSES IN THE CONTEXT OF SOCIO-ECONOMIC CHANGES

ECONOMIC SECURITY OF MOLDOVAN TOURISM FROM THE LOGISTICS PERSPECTIVE ECONOMIC SECURITY OF MOLDOVAN TOURISM FROM THE LOGISTICS PERSPECTIVE	150
Alexandru GRIBINCEA Igor BARCARI Ghenadii BROVCA	
THE IMPACT OF INTEGRATION OPTIONS ON THE AGRI-FOOD TRADE	173
Alexandru STRATAN	
CURRENT SITUATION AND PROSPECTS OF DEVELOPMENT OF WINE TOURISM IN THE REPUBLIC OF MOLDOVA	182
Tatiana MOLEȘTEANU	

EUROPEAN INTERNATIONAL LAW: HISTORY AND CONTEMPORANITY

THE ENGLISH LAW TRADITION AND THE AMERICAN CONSTITUTIONALISM: THEORETICAL ASPECTS	194
Vladimir GUTOROV Alexei VARLAMOV	
COURT OF JUSTICE OF THE EUROPEAN VS EUROPEAN OMBUDSMAN	212
Beatrice ȘTEFĂNESCU	
THE NORMATIVE BASIS OF EUROPEAN HIGHER EDUCATION	234
Constantin LAZĂRI	

REVIEWS

REVIEW ON THE MANUAL PHILOSOPHY. THE GUIDE FOR A SUCCESSFUL BUSINESS, ELABORATED BY THE DOCTOR HABILITATE IN PHILOSOPHY, L. ROSCA	246
Teodor N. ȚÎRDEA	
REVIEW ON THE PAPER GLOBAL ECONOMY AND ECONOMIC MIGRATION, <i>AUTHORS</i> A. GRIBINCEA, L. GOLOVATAIA, G. BROVCA, CHIȘINĂU, IRIM, 2014	248
Nicolae ȚĂU	

СОДЕРЖАНИЕ

МЕЖДУНАРОДНЫЕ ПОЛИТИЧЕСКИЕ ПРОЦЕССЫ В СВЕТЕ СРАВНИТЕЛЬНОГО ПОЛИТОЛОГИЧЕСКОГО АНАЛИЗА

НАЦИОНАЛЬНО-ГОСУДАРСТВЕННАЯ ИДЕНТИЧНОСТЬ В СВЕТЕ ПРОЕВРОПЕЙСКОГО ДИСКУРСА РЕСПУБЛИКИ МОЛДОВА	9
Валентин БЕНИУК	
ПОЛИТИЧЕСКАЯ БЕЗОПАСНОСТЬ: ПОНЯТИЕ, СУЩНОСТЬ, СОВРЕМЕННЫЕ ПРОБЛЕМЫ	18
Vasilii SACOVICI	
НАЦИОНАЛЬНАЯ ПОЛИТИКА И ПРОБЛЕМЫ РУССКОГО НАЦИОНАЛИЗМА В СОВРЕМЕННОЙ РОССИИ	30
Валерий АЧКАСОВ	
ВУДРО ВИЛЬСОН И ПРОБЛЕМА РАЗДЕЛЕНИЯ ВЛАСТЕЙ. ТЕОРЕТИЧЕСКИЕ РАЗРАБОТКИ И ВОПЛОЩЕНИЕ	50
Я. В. САМАРИН	
КАТОЛИЦИЗМ И ГОСУДАРСТВО: ИСТОКИ ПОЛИТИЧЕСКОЙ АРГУМЕНТАЦИИ	65
Сергей КОНДРАТЕНКО	
ПАРАДИГМА ЕВРОПЕЙСКОЙ ИДЕНТИЧНОСТИ: КОНЦЕПТУАЛЬНЫЙ ПОДХОД	79
Семён РОШКА	
ФЕНОМЕН РЕГИОНАЛЬНОЙ ПОЛИТИЗАЦИИ НА ФОНЕ МЕЖДУНАРОДНЫХ ТРАНСФОРМАЦИЙ: ПРИМЕР ЗАКАРПАТЬЯ В ПЕРВОЙ ПОЛОВИНЕ XX ВЕКА	92
Марианн ТОКАР	
МЕЖДУНАРОДНЫЕ ИНСТИТУТЫ И МЕЖДУНАРОДНЫЕ РЕЖИМЫ В МИРОВОЙ ПОЛИТИКЕ	103
Сергей ЛАНЦОВ	
АНТИНОМИИ И КРИПТОГРАФИЯ "ГОСУДАРСТВА И РЕВОЛЮЦИИ"	119
Эдуард ВОЛКОВ	

ИНТЕГРАЦИОННЫЕ ПРОЦЕССЫ В СВЕТЕ СОЦИАЛЬНО-ЭКОНОМИЧЕСКИХ ИЗМЕНЕНИЙ

**ЭКОНОМИЧЕСКАЯ БЕЗОПАСНОСТЬ ТУРИСТСКОГО ОБОРОТА
МОЛДОВЫ С ПОЗИЦИЙ ЛОГИСТИКИ 150**

Александр ГРИБИНЧА

Игорь БАРКАРЬ

Геннадий БРОВКА

**ВЛИЯНИЕ ИНТЕГРАТИВНЫХ ВОЗМОЖНОСТЕЙ НА
АГРАРНО-ПРОДОВОЛЬСТВЕННУЮ ТОРГОВЛЮ 173**

Александр СТРАТАН

**СОВРЕМЕННОЕ СОСТОЯНИЕ И ПЕРСПЕКТИВЫ РАЗВИТИЯ
ВИНОДЕЛЬЧЕСКОГО ТУРИЗМА В РЕСПУБЛИКЕ МОЛДОВА 182**

Татьяна МОЛЕШТЯН

МЕЖДУНАРОДНОЕ ЕВРОПЕЙСКОЕ ПРАВО: ТЕОРИЯ И НОРМАТИВНАЯ ПРАКТИКА

**АНГЛИЙСКАЯ ПРАВОВАЯ ТРАДИЦИЯ И АМЕРИКАНСКИЙ
КОНСТИТУЦИОНАЛИЗМ: ТЕОРЕТИЧЕСКИЕ И
МЕЖДУНАРОДНЫЕ АСПЕКТЫ 194**

Владимир ГУТОРОВ

Алексей ВАРЛАМОВ

**СУДЕБНАЯ ПАЛАТА ЕВРОПЕЙСКОГО СОЮЗА VS
ЕВРОПЕЙСКИЙ ОМБУДСМАН 212**

Беатриче ШТЕФЭНЕСКУ

Кристина АЛБЕСКУ

**НОРМАТИВНАЯ БАЗА ЕВРОПЕЙСКОГО УНИВЕРСИТЕТСКОГО
ОБРАЗОВАНИЯ 234**

Константин ЛАЗАРЬ

РЕЦЕНЗИИ

**РОШКА Л. А. ФИЛОСОФИЯ. ГИД УСПЕШНОЙ
ПРЕДПРИНИМАТЕЛЬСКОЙ ДЕЯТЕЛЬНОСТИ. УЧЕБНИК. -
КИШИНЕВ, 2013 г., 324 с. 246**

Ф. Н. ЦЫРДЯ

**А. ГРИБИНЧА, Л. ГОЛОВАТАЯ, Г. БРОВКА. МЕЖДУНАРОДНАЯ
ЭКОНОМИКА И ЭКОНОМИЧЕСКАЯ МИГРАЦИЯ. УЧЕБНИК. -
КИШИНЕВ, ИРИМ, 2014 г. 248**

Н. ЦЫУ



PROCESELE POLITICE INTERNAȚIONALE PRIN PRISMA ABORDĂRILOR POLITOLOGIEI COMPARATE

IDENTITATEA NAȚIONAL-STATALĂ ÎN CONTEXTUL DISCURSULUI PRO-EUROPEAN AL REPUBLICII MOLDOVA

Valentin BENIUC, *doctor habilitat în științe politice, IRIM*

Rezumat

În articol este redimensionat fenomenul identității naționale în contextul discursului pro-european al Republicii Moldova. Abordarea identității național-statale prin prisma relațiilor internaționale vine în circuitul cercetării științifice în anii '90, pînă atunci premisele fiind ajustate prin cercetările psihologilor, sociologilor, antropologilor dedicate problemei „autoidentificării individuale și de grup. Autorul menționează că identitățile național-statale apar acolo unde comunitatea nici nu se așteaptă. Exemplu relevant în acest sens - Polonia, care pe fundalul celorlalte state europene dispune de o structură etno-național-teritorială comparativ monolită. În Europa sunt diverse forme de separatism ce caracterizează un proces continuu de formare a identităților: lingvistice, teritoriale, etnice, naționale, statale, regionale.

Cuvinte-cheie: identitate, identitate național-statală, identități regionale, discurs pro-european, mișcări extremiste, minorități naționale, separatism.

THE NATIONAL IDENTITY IN THE CONTEXT OF PRO-EUROPEAN DISCOURSE OF REPUBLIC OF MOLDOVA

Abstract

In the article, is resized the phenomenon of national identity in the context of pro-european discourse of Moldova . The national identity approach in terms of international relations comes to scientific research circuit from 90s. Till then assumptions are adjusted by psychologists, sociologists, anthropologists researches devoted to the problem of "individual and group self-identification".

The author noted that the national-state identities arise where neither community is expected.

A relevant example in this respect is Poland, which if compared with other european countries has a national ethno-territorial structure, which is monolithic. In Europe there are various forms of separatism that characterizes a continuous process of formation of identities: linguistic, territorial, ethnic, national, state, regional.

Keywords: *identity, national-state identity, regional identity, pro-European discourse, extremist movements, national minorities, separatism*

Introducere. După cel de al doilea război mondial problema identității național-statale era abordată în special din perspectiva caracterului național, al specificității culturale, psihologice și lingvistice. În statele-națiuni formate în sec. XIX, statele componente ale URSS (cele cincisprezece republici unionale), accentul se punea anume pe aceste calități, iar din perspectiva lor era conceput și statul. Odată, însă, cu aprofundarea și extinderea proceselor integraționiste, intensificarea internaționalizării economiilor, căderea hotarelor între state, acțiunile de mobilizare a periferiilor împotriva centrelor naționale, instituționalizarea autonomiilor culturale și insistența crescândă ale acestora de a-și rezolva „propriile” probleme, s-au creat condiții pentru dezmembrarea unor formațiuni imperiale (URSS), intensificarea creării unor identități regionale, în unele cazuri, etnice. Națiunea este concepută în calitate de construcție social-politică, fiind numită „națiune civică”, sau „națiune politică”. În acest sens, profesorul universității de Stat din Sankt-Petersburg, Olga Popova, evidențiază patru categorii de state europene în care se formează așa numiții „poli ai continuității” construcțiilor naționale[1, p.154].



Prima categorie - reflectă formarea „spațiului teritorial”[2], în care alte identități în afară de cele ce se identifică cu statul, practic nu există. Cu anumite aproximații în acest cluster se încadrează Norvegia, Islanda, Portugalia, Austria, Danemarca.

A doua categorie – formarea spațiilor teritoriale, dar cu anumite caracteristici ale identităților periferice. Altfel spus, în aceste state sunt regiuni /teritorii reprezentate de anumite identități (politice, culturale, economice) care concurează cu centrul politic al națiunii civice. Din această categorie fac parte Finlanda, Germania, Franța, Italia

A treia – reprezintă formarea „spațiilor de apartenență”[3], dar cu vădite caracteristici ale spațiilor teritoriale; identitățile regionale și etnice concurează la egal cu identitatea civică a statului. Cele mai reprezentative state în acest sens sunt Marea Britanie și Belgia.

Ultima categorie-formează preponderent „spațiul de apartenență”; o parte din cetățenii țării (în virtutea provenienței etnice) preferă mai mult să se identifice cu teritoriile altor state. În pofida existenței identității național-civice, conștiința cetățenilor erupe în formarea multiplelor modele identitare(de ex. România, Ungaria).

Cazul Republicii Moldova este mult mai complicat, „spațiul teritorial” al căreia este expus unor serioase acțiuni iridentiste din afară, în stilul mișcării naționaliste italiene din sec. XIX[4], din această perspectivă fiind practic stopate multiplele procese de formare a identității național-statale. Perspectiva formării identitare în acest sens poate deveni mai clară, dacă procesul de integrare europeană va contribui la asimilarea eficientă a anumitor valori etice, spirituale, social-politice plăsmuite în cultura occidentală, care eventual vor cataliza conștiința identitară europeană a moldovenilor, iar prin aceasta, pe cea național-statală.

În conformitate cu expusa tipologizare Republica Moldova corespunde (cu anumite rezerve) celei de a doua categorii, fapt ce ne face să aspirăm spre formarea unei veritabile identități național-statale, caracteristică spațiului teritorial respectiv.

În acest sens nu este indicat să ne retrăim doar speranțele și să ne alinăm cu construcții de vis. Este necesar cel puțin să cunoaștem că procesul identitar este unul extrem de complicat și practic imposibil de al „cristaliza”, chiar dacă-l strângem fără milă în chingile teoretice ale cunoașterii. În acest sens acest proces este destul de dificil să-l administrez, uneori fiind chiar imposibil - din cauza caracterului extrem de spontan și stocastic.

Metodele aplicate: analiza de conținut, studiul comparat ne-a permis să descifrăm conținutul identității național-statale și să valorificăm atât componentele, cât și manifestările ei social-politice. Analiza factorială ne-a permis să reactualizăm clasificarea statelor europene, oferită de Olga Popova, și să deducem particularitățile caracteristice provocărilor identitare din societatea moldovenească.

Rezultatele investigației. Deseori identitățile național-statale apar acolo unde comunitatea nici nu se așteaptă. Exemplu relevant în acest sens - Polonia, care pe fundalul celorlalte state europene dispune de o structură etno-național-teritorială comparativ monolită. Totuși, chiar și în această țară există identități care se declară națiuni și pretind la statutul de minorități naționale cum ar fi cașubii și silezienii, ultimii revendicându-și dreptul la identitatea „nepoloneză” și dezvoltarea propriilor relații transfrontaliere în cadrul euroregiunii „Silezia”[5].

Prin revendicări insistente își face apariția o nouă etnoregiune în Lituania – Latgalia, care în ultimul timp pretinde la imaginea unei regiuni multinaționale, componentele etnice ale căreia – latgalii, rușii, polonezii vorbesc limba latgaliană se autoidentifică drept latgalieni, pronunțînd-se categoric împotriva lituanizării[5].

Trebuie să menționăm că în toată Europa, de rînd cu tradiționalele mișcări separatiste - Republica Padania (Italia), Corsica (Franța), Scoția (Marea Britanie) sunt diverse forme de separatism (în afară de Germania)[6], ce caracterizează un proces continuu de formare a identităților: lingvistice, teritoriale, etnice, naționale, statale, regionale. Un ultim caz în demarare, de formare identitară teritorial – statală este Crimeia (Ucraina).

Din această perspectivă separatismul din raioanele estice ale Republicii Moldova pentru Uniunea Europeană și organele responsabile ale acesteia, nu este un proces ieșit din comun. Dimpotrivă, el este abordat ca ceva caracteristic pentru Europa, inclusiv cea occidentală, membrii căreia trebuie să-și asume responsabilități de țară pentru a-și soluționa problemele de separatism, care sunt parte a unui complicat proces identitar. Esențial este de a preîntîmpina sau a exclude conflictul armat între părți, care eventual poate direcționa spre desecurizarea hotarelor național-statale.

Dezvoltînd această teză, vom expune unele considerente cu privire la provocările identitare pentru Republica Moldova din perspectiva discursului teoretic contemporan.

În lucrarea sa „Teoria socială a politicii internaționale”, profesorul universității Ohio A.Wendt, încercînd să perfecționeze realismul sistemic a



lui Kenneth Waltz[7], introduce în circuitul științific noțiunile de „identitate corporativă” și „socială”[8]. Prima noțiune reprezintă „calitățile imanente de autoorganizare ale actorului ce-i reprezintă individualitatea”, cea de a doua – „totalitatea sensurilor pe care actorul și le atribuie din perspectiva altora în calitate de obiect social” și care „generează dispoziții motivaționale și de comportament”. În primul caz este vorba de însăși existența individului ca organism biologic sau existența statului ca totalitate a teritoriului și populației. În al doilea - despre sistemul de caracteristici pozitive (identitatea tipologică și colectivă, care se manifestă prin identificarea în comparație cu „celălalt”). În pofida faptului că ambele aceste genuri de identitate sunt problematice în accepțiune și abordare, ele totuși constituie un tot întreg teoretic.

În acest sens Wendt remarca necesitatea identificării actorului internațional „până la tratarea acestuia din perspectiva pozițiilor constructiviste”, or statul, în opinia sa, se deosebește de alți actori prin calități esențiale, specifice și fundamentale. Calitățile identitare ale statului sunt endogene.

Asemenea abordare a „identității corporative” oferă temei pentru critici din partea unor savanți care menționează că ”noțiunea antropomorfa a statului [după Wendt] nu este capabilă să stăpânească identitățile, care nu sunt stabile prin definiție. Bazându-se pe teoria structurației, autor sociologul britanic Anthony Giddens[9], Wendt analizează procesul de formare și reproducere a identităților statale în procesul de interacțiune pe arena internațională. Schimbarea identității în abordarea lui Wendt constă în “a trece de la o identitate relativ stabilă la alta”[10, p.83].

Constructivismul lui Wendt oferă temei pentru critici, dar și pentru noi construcții teoretice - „constructivismul social”, - considerat „un pas înainte”[10, p.83], permite a judeca despre unele fenomene care se referă chiar la cetățenii Republicii Moldova, încadrați într-un proces integraționist pro-european și care au misiunea de edificare a unui stat cu toate caracteristicile identitare de esență.

Comunitatea și granițele acesteia sunt constituite în discurs, drept sistem unic relațional. Trecerea de la unele granițe la altele este posibilă doar în situația unor transformări sociale, în cadrul cărora poziția diferitor elemente în raport cu granițele sistemului se schimbă împreună cu atribuțiile acestora și cu atribuțiile societății în ansamblu. Astfel, includerea cetățenilor altor state în componența comunității politice este posibilă concomitent cu postarea acestora într-un nou lanț de rațiuni care-i determină drept „compatrioți”, „frați”, atribuindu-le etnonimul vehiculat, dar care nu le

aparține. Aceste agresoare acțiuni constructiviste de socializare, pot să direcționeze spre revizuirea granițelor teritoriale (de ex. anschluss-ul din 1938 care anulează granița austro-germană, drept una absurdă, din perspectiva ideii de unitate a națiunii germane).

Din această perspectivă este de înțeles că tranziția identitară este realizabilă, derulând doar în favoarea subiectului, obiectul fiind expus unui proces de-a dreptul chirurgical de sustragere, a unui „eu” identitar, înlocuindu-l cu altul. Lansată în timp această procedură poate fi realizată printr-un „tratament conservativ”, care eminentemente va contribui, mai devreme sau mai târziu la ruperea continuității identitare părinți-copii. Școala în acest sens poate fi pusă nu doar pe rol de edificator al identității național-statale, și de formare civică, dar și de intervenție „soft” pentru a stopa fireasca dezvoltare identitară, impunând identitatea „altuia”, sub diferite pretexte: implementării „adevărului” istoric, luptei împotriva reminiscentelor ideologice, viitorului „luminos” al națiunii unificate. Intelegenția în mare parte este întotdeauna gata (vezi Karl Mannheim. „Ideologie și utopie”) să fie angajată în realizarea acestei comenzi antiidentitare, punctându-și astfel importanța socială, satisfăcându-și orgoliul profesional și cerințele materiale, compensându-și astfel propriile frustrări și complexe. Cu cât intelectualitatea este mai slab formată, cu atât este mai manipulabilă, docilă, subjugabilă și distructivă.

Abordarea identității național-statale prin prisma relațiilor internaționale vine în circuitul cercetării științifice în anii ‘90, pînă atunci premisele fiind ajustate prin cercetările psihologilor, sociologilor, antropologilor dedicate problemei „autoidentificării individuale și de grup”. O deosebită atenție în acest sens merită lucrarea lui Iver Neumann „Utilizarea „Altuia”. Imaginea Orientului în formarea identității europene”[11]. Și Neumann, dar și alți autori[12] cercetează construirea identității europene contrapunînd-o „Altuia”- Orientului. Acesta consideră că autodeterminarea prin delimitarea de „ceilalți” este un proces firesc de construire a „lumilor”, iar formarea granițelor sociale dintre comunități nu este rezultatul proceselor de integrare socială, ci doar mecanismul practic al acesteia. De aceea cercetarea identităților colective urmează a fi focalizată spre problema cum aceste hotare apar și se păstrează în timp.

Conform lui Bahtin[13], fără „alt” om nu poți să te cunoști pe sine. În acest sens „altul” capătă statutul de necesitate gnosiologică și ontologică. Refuzul de al recunoaște pe „altul” asemănător cu „tine”, reprezintă o acțiune aproape vitală, provocată de necesitatea lăuntrică de a deveni, de a te constitui în sens social. Drept rezultat, chipul „altuia” este continuitatea directă a



închipuirii despre „sine”, dar în sens negativ, acesta însumând toată teama tăinuită și cele mai odioase sperietori politice[14].

În perioada modernă, închipuitul „Orient” pentru europeni era Turcia, iar în secolul XX, odată cu demararea „războiului rece” acest rol este atribuit Rusiei. În acest sens ambele țări, în special Rusia, au contribuit, prin serioase pierderi de imagine, la conturarea hotarelor Europei/ Uniunii Europene. Neumann în lucrarea menționată descrie cu lux de amănunte cum țările Europei Centrale au reușit să câștige simpatia Occidentului contrapunându-și aspirațiile proeuropene, fricii de a rămîne în zona comportamentului „imperial”, „asiatic”, „dictatorial” al Rusiei. „Adevărații” europeni sunt considerați cei care exclud un asemenea comportament, această delimitare, reprezentînd procesul de activizare a simbolurilor – „Orient”, „Occident”, „Europa”, devenite parte a capitalului identitar[14]. În acest sens viziunea despre „altul” nu are nimic comun cu criteriile științifice, cu dorința de a cunoaște adevărul, totul reducîndu-se la clișee ideologice și propagandistice.

Din perspectiva acestei abordări Republica Moldova, reprezintă un caz aparte. Constituția social-culturală a moldovenilor nu poate fi contrapusă „Orientului” personificat prin Rusia, or noi suntem într-un sens oarecare însăși acest „Orient”. Respectînd valorile europene, noi mai puțin cunoaștem aspectul cauzal și natura lor, punînd la îndoială propria capacitate de asimilare a acestora, iar uneori însăși utilitatea acestui proces. Altfel fiind spus, noi suntem conștienți că valorile europene reprezintă o civilizație deosebită care a influențat și influențează parcursul istoric al multor țări și continente întregi, dar contrapunîndu-ne valorilor orientale de factură slavă noi ne încăierăm cu noi înșine. Procesul de contrapunere/concurență „noi”-„ei”, este mult mai fezabil în formula „noi”și vecinii. Din această perspectivă ar fi mult mai eficientă și acumularea de capital simbolic al propriei identități.

Cu alte cuvinte, din perspectiva teoriei „utilizării altuia”, contrapunerea Moldovei Rusiei este inefficientă, iar efectul identitar este practic egal cu zero. Această contrapunere poate fi realizată, doar în condiția cînd „peste noapte” noi, ca prin minune devenim români. În acest sens este cunoscută agresivitatea cu care se desfășoară procesul de românizare în Republica Moldova, exploatînd din plin identitatea limbii și denumirea acesteia.

Un veritabil proces de formare a identității național-statale pentru Republica Moldova ar fi unul conceput în baza teoriei lui Fredrik Barth, care schimbînd ușor prisma punctului de vedere neumannian afirmă că “grupurile etnice se reproduc datorită menținerii granițelor care le despart de alte

grupuri” - granița dintre “eu” și “ei” fiind necesară pentru constituirea “eu” [10, p.83]. Trăsăturile identitare: specificitatea psihologică, lingvistică, religioasă, obiceiurile, parcursul istoric, caracterul relațiilor interumane și dintre diferite grupuri sociale pe care Barth le numea „diacritice”, într-un anumit context socio-cultural constituie aceste granițe. În mare măsură „diacriticele” sunt întâmplătoare, menționa savantul. Nici una din ele nu predetermină constituirea acestor granițe, durabilitatea și eficiența lor funcțională. Fiecare din aceste trăsături pot deveni determinante în funcție de conotația istorică, factorii de influență (externi, interni), scopurile strategice socializate și realizate la nivel național.

Pentru Republica Moldova sensul acestei viziuni teoretice poate fi conceput din perspectiva construirii identității civile, a națiunii civile moldovenești, care urmează, prin concursul social, a fi reprodusă în granițele ei specifice-teritoriale și social-culturale.

Concluzii. Analizând viziunile teoretice a celor mai iluștri savanți preocupați de această problemă, menționăm că identitatea național-statală ține de discursul constructivist, operarea cu resursele simbolistice, care permit comunității de a-și crea identitatea sa civică. Procesul identitar în acest sens poate fi activat doar prin contrapunerea (nu neapărat antagonistă) - „noi” și „ei”. Existența statului face ca comunitatea să devină mult mai pasionară (G. Gumiliov), prin angajarea elitelor politice, academice, intelectuale în elaborarea, diseminarea, socializarea constructului identitar. În acest sens sunt necesare acțiuni de „delimitare” și „demarcare” a granițelor identitare, ca factori de edificare și consolidare a națiunii civile, implicit a statului. Alte acțiuni care contravin acestor postulate teoretico-practice sunt distructive, nefirești și de rea intenție, or negarea propriei identități sau negarea acesteia de alții, reprezintă calea spre robia spirituală și umilința socială.

Referințe bibliografice

1. В. Попова. Особенности политической идентичности в России и странах Европы // Полис. Политические исследования № 16 2009.
2. Spațiul teritorial”- spațiul în care se formează identitatea civică, națională care la rîndu-i se identifică cu statul, uneori cu anumite excepții periferice.
3. „Spațiul de apartenență”- spațiul comun pentru identități regionale bine definite care formează spațiul comun (confederativ), sau identități care, manifestă serioase acțiuni iridentiste.



4. Se are în vedere mișcarea naționalistă din Italia sec. XIX- începutul sec. XX, care pleda pentru alipirea teritoriilor de graniță din componența Imperiului Austro – Ungar, populate de italieni.

5.Региональные и сепаратистские движения в странах Центральной Европы// <http://www.apn.ru/publications/print19819.htm>

6.Аркадий Попов. Национализм и сепаратизм в единой Европе// <http://www.politnauka.org/library/nation/popov.php>

7.Kenneth Neal Waltz- politolog American, reprezentant al teoriei neoliberalismului politic, promotor al realității internaționale în calitate de cercetare și studii distinct.

8.A.Wendt. Social Theory of International Politics. Cambridge University. Press 1999.

9.În opinia lui Giddens, “structura” și “acțiunea”nu pot să existe separate una de alta. În acest sens legătura dialectică între aceste două obiecte de cercetare devine epicentrul teoriei structurației, direcționată spre perceperea procesului de reproducere a sistemelor sociale prin prisma practicilor sociale, interacțiunea structurilor și acțiunilor în spațiu și în timp.

10.Вячеслав Морозов. Понятие государственной идентичности в современном теоретическом дискурсе.// Международные процессы. Том 4, № 1(10) январь-апрель 2006.

11.Vezi Iver Neumann. Использование “Другого”. Образы Востока в формировании европейских идентичностей. Новое издательство, 2004.

12.Analistul literar Eduard Said și istoricul Larry Wolf au publicat o serie de lucrări în care se analizează importanța Orientului în devenirea noțiunii de “Europa” în epoca Renașterii.

13.M.M. Bahtin-filosof și gânditor rus, cercetător al limbii, autor al teoriei „romanului european”; concepției polifonismului în creația literară.

14.Рецензия. Iver Neumann. Использование “Другого”. Образы Востока в формировании европейских идентичностей// <http://www.worldhist.ru/library/review/434/7765/>

e-mail: irim@irim.md

SECURITATEA POLITICĂ: NOȚIUNEA, ESEȚA, PROBLEMELE ACTUALE

Vasilii SACOVICI, *doctor habilitat în politologie,
Universitatea Tehnică Națională, Republica Belarus*

Rezumat

În articol este analizată noțiunea și esența securității politice, aspectele interne și externe ale fenomenului, problemele actuale ale asigurării securității în condițiile globalizării proceselor sociale. În activitatea instituțiilor oricărui stat cel mai important obiectiv îl constituie asigurarea securității politice, care reprezintă axa și fundamentul securității naționale. Semnificația majoră a securității politice este justificată de caracterul organizator, mobilizator al sistemului politic. În contextul schimbărilor dinamice, atestate în toate domeniile vieții sociale, este important ca instituțiile sistemului politic să fie legitime, să fie susținute de structurile societății civile. Securitatea politică este asigurată de doi factori: stabilitatea sistemului politic, funcționarea lui legală și legitimă, și situația internațională care oferă o poziție stabilă statului în relațiile cu alți actori ai relațiilor internaționale.

Cuvinte-cheie: securitatea politică, interesul politic, suveranitatea statului, stabilitatea sistemului politic, legitimitatea puterii politice, tensiunea socială, potențialul conflictual al lumii contemporane.

POLITICAL SECURITY: THE CONCEPT, THE ESSENCE, THE CURRENT PROBLEMS

Abstract

The article analyses the concept and essence of political security, internal and external aspects of the phenomenon, actual problems of ensuring security in conditions of globalization of social processes. The most important aim of institutions activating in a state is to ensure the political security, that represents the base for national security. The major significance of political security is justified by the



organizing, mobilizing nature of the political system. In the context of dynamic changes, attested in all domains of social life, it is important for institutions from political system to be legitimate, to be supported by civil society structures. Political security is ensured by two factors: the stability of the political system, its legal and legitimate functioning, and international situation which gives a stable position of the state in relations with other actors in international relations.

Keywords: *political security, political interest, state sovereignty, stability of the political system, legitimacy of political power, social tension, conflict potential of the contemporary world.*

ПОЛИТИЧЕСКАЯ БЕЗОПАСНОСТЬ: ПОНЯТИЕ, СУЩНОСТЬ, СОВРЕМЕННЫЕ ПРОБЛЕМЫ

Введение. Политическая безопасность – это состояние защищенности политической системы от внешних и внутренних угроз, обеспечивающее реализацию национальных интересов во всех сферах национальной безопасности. Политическая безопасность означает неприкосновенность национального суверенитета, прочность конституционного строя страны, эффективное функционирование политической системы, всех институтов государства в интересах большинства граждан, недопустимость вмешательства во внутренние дела государства со стороны внешних сил. Политическая безопасность – это безопасность власти, государства, политической системы в целом. Ведь не вызывает сомнения, что лишь при благополучной политической обстановке и политической стабильности в стране возможно обеспечить процветание во всех сферах жизни общества. Т. Гоббс видел смысл государства в его полезности и способности обеспечить безопасность и мир для своих граждан[1, с.20]. В своей работе «Левиафан, или Материя, форма и власть государства церковного и гражданского» он писал о том, что государство есть единое лицо, ответственным за действие которого сделало себя путем взаимного договора между собой огромное множество людей, с тем, чтобы это лицо могло использовать силу и средства всех их так, как оно сочтет это необходимым для их мира и общей защиты[2, с.133]. Следовательно, чтобы это было осуществимо,

необходимо обеспечить политическую безопасность, среду, в которой здоровая политическая система будет успешно справляться с вызовами и угрозами, своими функциями. Политическая безопасность предполагает наличие устойчивого политического суверенитета в рамках системы межгосударственных отношений, который позволяет ей сохранять территориальную целостность, самостоятельно решать задачи экономического, социального и культурного развития, выступать независимым субъектом межгосударственных отношений и политической стабильности общества, достигаемой формированием политической системы, обеспечивающей баланс интересов различных социальных групп с первоочередным обеспечением приоритета личности.

Методы исследования

Под *жизненно важными политическими интересами* понимается совокупность официально выраженных политических интересов, возникающих в сфере внутринациональных и международных отношений, от реализации которых зависит обеспечение государственного суверенитета и территориальной целостности, конституционных прав гражданина, ценностей общества, основополагающих государственных институтов.

Государственный суверенитет – означает верховенство государственной власти внутри страны и ее независимость в системе международных отношений. Это предполагает полноту законодательной, исполнительной, судебной власти государства на его территории, самостоятельное осуществление внутренней и внешней политики.

В начальный период исследования проблем политической глобализации *сущность политической безопасности* понималась, как сохранение существующего конституционного строя, политической и социальной стабильности [3, с.126]. Другие ученые определяли *сущность политической безопасности* как состояние общественных отношений, которое исключает насилие, использование вооруженной силы тем или иным социальным объектом для достижения своих политических или иных целей [3, с.126].

В настоящее время в основном утвердилось научное положение, что *сущность политической безопасности* состоит в способности и возможности нации и создаваемых ею государственных институтов самостоятельно решать вопросы государственного устройства, независимо проводить внутреннюю и внешнюю политику в интересах личности и общества. Отсутствие, как первого, так и второго неизбежно разрушает



политическую безопасность страны. Основные факторы, влияющие на обеспечение политической безопасности государства можно объединить в три группы: факторы, связанные с процессами глобализации; факторы, обусловленные геополитическим положением страны; факторы, обусловленные внутренней политической и социально-экономической обстановкой в стране. Политическая безопасность определяется: внутривнутриполитической стабильностью; устойчивостью положения государства на международной арене. Эти две задачи и являются основными для обеспечения политической безопасности.

Таким образом, политическая безопасность обеспечивается двумя составляющими: *внутриполитической безопасностью*, основой которой является внутривнутриполитическая стабильность и *международным аспектом*, с неперенным обеспечением устойчивого положения государства на международной арене.

Внутриполитическая безопасность – это устойчивость и эффективность институтов власти, их способность контролировать политические процессы в государстве, добиваться поддержки со стороны большинства граждан, наличием продуктивно функционирующих негосударственных организаций, отсутствие агрессивной конфронтационности в сфере политических отношений, поддержка гражданского общества. Политическая борьба, имеющая тенденцию к обострению, таит в себе большую опасность для политической безопасности. *Угрозы политической безопасности* – совокупность социально-политических процессов и явлений, а также состояние международных отношений, способных привести к нарушению территориальной целостности, потере государственного суверенитета, нарушению гражданских прав и свобод, дезорганизации и разрушению политической системы, а также государственных институтов, дестабилизации мирового сообщества.

Обеспечение политической безопасности дает возможность государству, как носителю и субъекту власти, успешно справляться с управлением социальными и экономическими процессами, сферами духовной жизни, регулированием социальных, национальных, международных отношений, обеспечивать национальную безопасность и общественный порядок, гарантировать соблюдение общеобязательных норм и правил игры в обществе и государстве [1, с.65-66].

Политическая безопасность тесно взаимосвязана с таким свойством политической системы, как *политическая стабильность*, под кото-

рой обычно понимается устойчивое состояние политической системы, позволяющее ей эффективно функционировать и развиваться под влиянием внешней и внутренней окружающей среды, сохраняя при этом свою структуру и способность контролировать процессы общественных и социальных перемен, достигать намеченных целей государственного и общественного развития.

Устойчивое состояние политической системы – достигается соответствием политических решений и действий ожиданиям и требованиям общества и международной системы. Нарушение данного баланса (недостаточного реагирования или чрезмерной реакции на запросы и требования) порождает нестабильность политической системы, нарушает устойчивость и равновесия, и может привести к острой нестабильности, системному кризису и даже к разрушению системы.

Политическая безопасность тесно связана с проблемой власти и характером ее деятельности и функционирования. С точки зрения политической безопасности важным является общественная поддержка государственной политики и институтов власти. От этого зависит *легитимность власти*, которая означает согласие народа с властью, добровольное признание ее права на принятие решений и их добровольное исполнение. Легитимная власть всегда признается большинством народа, а не навязывается ему. При этом большинство населения согласны добровольно подчиняться такой власти и считает ее справедливой, авторитетной. По данным ученых считается, что власть уже тогда легитимна, когда ее поддерживает не менее 30% населения. Показатель легитимности власти определяется по результатам объективных социологических опросов.

В науке выделяются следующие показатели (индикаторы) легитимности власти: результаты выборов; степень доверия Главе государства; степень доверия органам власти; степень доверия оппонентам власти; степень проявления гражданского неповиновения; массовые демонстрации в поддержку власти (оппозиции); уровень принуждения в обществе; наличие попыток свержения власти [5, с. 40]. Власть может быть поддержана широкими слоями населения, а может вызывать неприятие большинства народа. Поддержка может быть *ситуационной* или *диффузионной*.

Ситуационная поддержка – это поддержка обществом каких-либо конкретных решений правительства, проводимого политического



курса, конкретных политических действий, публичных заявлений лидеров власти, личных качеств политических лидеров.

Диффузионная поддержка – это своеобразная совокупность положительных оценок и мнений о действиях власти, которые помогают обществу принимать (или, как минимум, терпеть) действия властных структур в целом. Важным компонентом диффузной поддержки власти является *доверие*. Доверие граждан – это особый источник силы государственной власти и, одновременно, показатель ее эффективности. Степень доверия населения к политическим институтам и в целом системе власти, является важнейшим компонентом политической безопасности. Отсутствие доверия или его низкий уровень свидетельствует о нездоровой ситуации в государстве и является источником политической опасности. Власть, которой не доверяет народ, не жизнеспособна. К числу основных условий, влияющих на поддержку массами существующего политического режима власти, как показывает практика, являются демократические преобразования в обществе, эффективность экономических и социальных преобразований, постоянная нацеленность власти на повышение уровня социальной справедливости, борьбу с коррупцией и преступностью, постоянный рост уровня жизни разных слоев населения, социальная поддержка уязвимых слоев населения, реальная безопасность личности.

В структуре политической безопасности ведущую роль в сохранении стабильности ведущую роль играет *устойчивость духовно-идеологического компонента политической системы*. В обстановке духовного кризиса возрастают негативные настроения граждан, что приводит к межнациональным конфликтам, к массовой политической дезорганизации и к росту агрессии в политическом и общественном поведении граждан. Эффективное социокультурное развитие, учет политиками традиций и особенностей многонационального государства ведет к политической стабильности общества.

Важным фактором внутривластной стабильности государства является *адекватность политической системы экономической платформе и программе правительства*. Например, коммунистический режим, выступающий против частной собственности, не может провести рыночные экономические преобразования. В настоящее время, в результате все возрастающей роли государства в области экономики, легитимность власти во многом зависит от экономической

эффективности ее действий. Экономические неудачи способны ослабить легитимность политической власти и, наоборот, экономические успехи способны значительно повысить легитимность оспариваемого режима (Тайвань, Южная Корея, Сингапур).

Внутриполитическая стабильность политической системы зависит от *развитости политических институтов*, которые позволяют доводить до правительства через узаконенные каналы, существующие противоречия в обществе, от *эффективности управления обществом и государством*, которое возможно лишь тогда, когда выявляются и учитываются реальные противоречия и существует механизм их выявления и разрешения. Если назревающий кризис своевременно не выявлять, а возникшее конфликтное противостояние не разрешать возникает социальное напряжение.

Социальная напряженность – это одновременно сторона и индикатор социального кризиса и сопутствующих ему всевозможных конфликтов. Индикаторами социальной напряженности могут быть повышенный уровень преступности, безработица, бедность, недовольство стремительным ростом цен, инфляцией, оскудением потребительского рынка, отсутствием личной безопасности, загрязнением окружающей среды, распространение настроений неудовлетворенности существующей ситуацией в той или иной жизненно важной сфере общественной жизни.

Под влиянием вышеназванных настроений утрачивается доверие к властям, снижается авторитет власти и власть авторитета, появляется ощущение опасности, широкое хождение приобретают пессимистические оценки будущего, всевозможные слухи. В обществе в целом, как и в отдельной территориальной общности, возникает атмосфера массового психического беспокойства, эмоционального возбуждения.

На поведенческом уровне социальная напряженность проявляется как в стихийных массовых действиях (в ажиотажном спросе, скупке товаров и продуктов питания с целью создания страховых запасов «на черный день» и т.д.), так и в различных конфликтах, митингах, демонстрациях, забастовках и иных формах гражданского неповиновения и протеста, а также в вынужденной и добровольной миграции за границу.

Индикаторами протестной активности выступают: практическая готовность граждан участвовать в протестных акциях; масштаб протестных действий; тип протестных акций. Социальная напряжен-



ность нередко непосредственно связана с ростом активности различных общественно-политических формирований в борьбе за влияние в массах и за власть, с деятельностью разного рода экстремистских групп, в том числе националистического толка, с активизацией преступных элементов и т.д. Причем резкий подъем политического участия граждан приводит к росту политической нестабильности. Анализируя лозунги, методы и программные заявления таких движений, можно установить, какие причины, в том числе подлинные или мнимые ущемления прав, вызвали эти силы к жизни. Тем самым можно сделать выводы и о факторах, влияющих на уровень и направленность динамики напряженности как своеобразного *индикатора* «температуры» общественного организма.

Для обеспечения политической безопасности в условиях социальной напряженности важно различать общие и локальные факторы, причины и предпосылки, выявлять конкретные общественные силы, позиции различных социальных групп, оценить общественное мнение, указывать на действия и события, способствующие эскалации напряженности, с тем, чтобы найти возможные пути и методы ее устранения, а, следовательно, и прекращения конфликтной ситуации. Большое значение для политической безопасности имеют такие институты, как средства массовой информации, общественное мнение, политическая оппозиция, которые способствуют выявлению негативных факторов, возникающих в жизни общества. Тем самым они как бы выполняют сигнальную и контрольную функцию обеспечения безопасности в политической сфере.

Второй составляющей политической безопасности является ее внешнеполитический (международный) аспект безопасности, который заключается, прежде всего, в обеспечении суверенитета государства, его способности проводить независимую внешнюю политику, исходя из собственных национальных интересов, развитие равноправных и взаимовыгодных отношений со всеми странами и их интеграционными объединениями, в стабильности региональных отношений, отсутствии конфликтов. Это также такое состояние международных отношений, которое исключает нарушение всеобщего мира и возникновение угрозы безопасности народов.

Государство в процессе реализации собственных целей имеет дело с другими государствами, которые могут либо способствовать, либо препятствовать их достижению. Поэтому естественно, что концепция

политической безопасности строится с учетом всех геополитических факторов, так или иначе оказывающих влияние на пути, формы и средства реализации национальных интересов.

Роль и место любого государства в системе международных отношений во многом определяются его геополитическим положением, т.е. его размещением в мировой системе государств, при обязательном учете геополитических факторов. Для правильной ориентации государства в мировом сообществе и геополитической обстановке необходимо провести объективную оценку собственных ресурсов (от сырьевых до людских). Очень важен этап приведения потребностей в соответствие с возможностями государства и его геополитического окружения. Эти процессы связаны с результативностью внешней политики в исполнении своей главной функции - обеспечении политической безопасности. Проблемы политической безопасности во многом связаны с *уровнем нестабильности в сфере межгосударственных отношений*, высоким разрывом между экономическими, военными, демографическими, территориальными и другими параметрами различных государств региона, а также идущими процессами глобализации и трансформации.

В начале третьего тысячелетия человечество охвачено новой волной трансформации мира[6]. Наиболее характерные черты этой трансформации – многократно ускорившиеся процессы глобализации на фоне становления постиндустриального общества. Практически вся планета пронизана нитями мирового рынка, политическим влиянием мировых империй, охвачена последствиями научных открытий и инноваций, возрождением влияния мировых религий. Она стала полем перемещения и контактов миллионов людей с помощью эффективных транспортных средств и систем связи. Человечество, хотя и разделено на противоречивые, а то и противоборствующие страны, группировки стран, цивилизации, все больше ощущает себя единым целым. Наряду с этим, стремительный технический прогресс в сочетании с быстрым ростом численности людей привел к острому конфликту между потребностями мирового социума и ограниченностью природных ресурсов Земли. Нарастают нехватка посевных площадей и продовольствия, дефицит пресной воды, деградирует экология планеты.

Невиданное наращивание глобализации и регионализации привели к становлению глобальной мирохозяйственной системы, значитель-



ному увеличению влияния на мировое развитие мощнейших стран и падению роли и статуса государств с низким уровнем международной конкурентоспособности. Глобализация резко обострила все существующие формы неравенства среди регионов, государств, людей, а за счет всеобщей информированности о жизни в других странах, резко повысила ожидание людей в странах с низким уровнем жизни. Неудовлетворение этих ожиданий вызывает чувство несправедливости, которое направляется против руководства своих стран и, как правило, против богатых стран Запада, создает почву для терроризма, являясь фактором нестабильности для целых регионов мира.

Резко обострились главные и взаимосвязанные факторы – *демографо-экологические*. На этом фоне становится все более очевидным, что земли, пригодной для обработки, запасов доступной пресной воды, минеральных и лесных ресурсов недостаточно, чтобы на необходимом уровне удовлетворить потребности возросшей численности людей; что их деятельность наносит вред биосфере, и этот процесс начинает приобретать необратимый характер. *Все отчетливее проявляются признаки формирования новой двухполюсной архитектуры глобального мироустройства*, в основе которого энергоэкологический и экономический водораздел между группами богатых, основных энергопотребляющих и загрязняющих окружающую среду стран и цивилизаций, и бедных, с минимальным энергопотреблением и низким уровнем эмиссии парниковых газов стран и цивилизаций [7].

Конфликтный потенциал в мире растет. Источниками будущих конфликтов, разрешение которых в ближайшей перспективе не просматривается, являются: растущая пропасть между богатеющим «золотым миллиардом» и обездоленными народами «дуги нестабильности»; убывающие возможности все большего объема сельскохозяйственных земель и их неравномерное распределение в мире; исчерпание ресурсов и неравномерное их расположение в пространствах планеты; загрязнение окружающей среды и экологическая безответственность индустриально развитых стран; накопление ядерного оружия и возможности его приобретения экстремистскими силами; рост миграционных потоков в развитые регионы мира и протекционистские тенденции в отношении мигрантов; продолжающаяся вестернизация и рост антизападных настроений в различных регионах мира; демографические противоречия, связанные с ростом населения в одних регионах и убы-

ванием – в других, привлекательных своим территориальным массивом. Все эти противоречия способны уже в ближайшие годы трансформироваться в конфликты, если совместные усилия международного сообщества не будут направлены на «развязывание» конфликтных узлов.

Выводы. Характер политической безопасности на международном уровне сложно выразить через унифицированный набор конкретный набор количественных показателей. В основном они базируются на экспертных оценках. Для экспертной оценки внешнеполитической сферы в международной практике, как правило, используется следующие показатели: степень учета норм международного права и предусмотренных в нем политико-правовых механизмов в решении вопросов, затрагивающих интересы субъектов международных отношений, показывающий уровень наращивания практики использования односторонних силовых действий в обход таких механизмов; степень эффективности международных и региональных механизмов обеспечения безопасности; внешнеполитическое позиционирование страны за рубежом; состояние отношений со странами соседями; степень участия страны в международных и региональных организациях и др.[5, с.45]

Безопасность в международной сфере также характеризуется отсутствием угроз всеобщему миру и миру в его отдельных регионах, обеспечением защищенности национальных интересов и ценностей от международных угроз. Национальные интересы Республики Молдовы требуют серьезного внимания к политической безопасности, как важнейшего фактора государственного и общественного развития. Ведь *политическая безопасность* - есть совокупность мер по выявлению, предупреждению и устранению тех факторов, которые могут нанести ущерб политическим интересам страны, народа, общества, граждан, обусловить политический регресс и даже политическую гибель государства, а также превратить власть и политику из созидательно-конструктивной в разрушительную силу, источник бед и несчастий для людей, страны. Отношения взаимопонимания и взаимодействия с другими государствами, на региональном и глобальном уровнях, являются основными ресурсами Молдовы для продвижения национальных интересов во внешней политике.



Литература

1. Гаджиев К. С. *Введение в политическую науку*. - М.: Логос, 1999
2. Гоббс, Т. *Левиафан*. В 2 т. Т. 1. - М.: Мысль, 1991.
3. Реалисты: информ.-аналит. бюл. - 1996. -№ 21.
4. Проскурин, С. А. *Национальная безопасность страны: сущность, структура, пути укрепления*. - М. : Общество «Знание», 1991
5. Веруш А. И. *Национальная безопасность Республики Беларусь*. - Минск, «Амалфея» 2012
6. Сакович В. А. *Основы глобалистики*. Курс лекций. Институт международных отношений Молдовы. - Кишинев: Tipogr. Centralr, 2009. 648 с.
7. Belostecinic Gr., Sacovici V., Moiseeneș E. *Securitatea economică a statului: teorie, metodologie, practica*. Monografie. - Chișinău: Editura ASEM, 2011.

e-mail: 113vs@mail.ru

POLITICA NAȚIONALĂ ȘI PROBLEMA NAȚIONALISMULUI RUS ÎN RUSIA CONTEMPORANĂ

Valerii ACIKASOV, *doctor habilitat în științe politice, Universitatea de Stat din Sankt-Petersburg, Federația Rusă*

Rezumat

În articol sunt analizate unele probleme ce apar în procesul realizării politicii naționale de stat în Rusia contemporană și cauzele intensificării xenofobiei etnice. O atenție deosebită se acordă particularităților și factorilor sporirii naționalismului rus.

Cuvinte-cheie: *identitate națională, națiune etnocentrică, politică națională, xenofobie, migrație.*

NATIONAL POLITICS AND THE PROBLEM OF RUSSIAN NATIONALISM IN THE CONTEMPORARY RUSSIA

Abstract

The article analyzes some problems arising in the process of realization of the state national politics in modern Russia as like as the causes of grows of the ethnic xenophoby. The main attention is paid to the special traits and factors of the rise of Russian nationalism.

Keywords: *National identity, russian nationalism, ethnocentric nation, national policy, xenophobia, immigration.*



НАЦИОНАЛЬНАЯ ПОЛИТИКА И ПРОБЛЕМЫ РУССКОГО НАЦИОНАЛИЗМА В СОВРЕМЕННОЙ РОССИИ

Введение. Приступая к обсуждению заявленной темы, мы вступаем на своеобразное «минное поле», где каждое неосторожно сказанное слово может вызвать взрыв негативных эмоций у оппонента, поскольку мы, во-первых, неизбежно будем употреблять понятия эмоционально насыщенные. Во-вторых, мы будем оперировать понятиями, содержание которых неопределенно, или имеет для участников диалога разное содержательное наполнение. Например, если вы спросите любого иностранца из государств Запада, кто он по национальности – он ответит я американец, британец, француз и т.д., то есть укажет свою гражданскую принадлежность. Если вы спросите россиянина – он укажет свою этническую принадлежность, я русский, татарин, башкир и т.д. Поэтому, прежде всего, возникает вопрос - о чем мы будем говорить – «национальной политике» и о «межнациональных отношениях», то есть о политике национальных государств и отношениях между политическими нациями или все-таки об межэтнических отношениях и проблемах этнической политики в нашей стране. Однако, ответ и на этот вопрос не так прост, многие исследователи (и не без оснований) считают, что благодаря большевистской политике «коренизации» и построения национально-территориальной федерации в России сформировались т.наз. «внутренние этнонации», видимо поэтому в преамбуле нашей Конституции и записано «мы – многонациональный народ России».

Отсюда второй вопрос – а существует ли российская нация? И если существует то, что это - этнонация или нация – согражданство? В интеллектуальной среде нет согласия и по этой проблеме. Прежде всего, нет согласия в том, «следует ли считать Россию нацией-государством, и надо ли стремиться к тому, чтобы она стала таким государством. Ясно заявлена позиция, согласно которой Россия не просто была империей, но и обречена ею оставаться, и тем самым нацию-государство строить не следует. Есть и такая точка зрения, согласно которой России следует поискать какую-то принципиально новую конструкцию, поскольку традиционная форма империи, и форма

нации-государства устарели. Также в обществе присутствует представление, что (русская – прим. авт.) нация есть, просто мы этого не понимаем или не хотим признать»[1, с.324]. Наконец заявлена позиция, согласно которой «...Россия сегодня – это и остаточная империя, и разделенная, но при этом еще окончательно не сформировавшаяся нация»[2, с.77]. Причем, как верно заметил известный российский журналист Л.Панфилов: «И сторонники, и противники Российской империи едины в одном – она жива! Разница лишь в том, что для одних это ответ на один проклятый русский вопрос «кто виноват?», а для других на другой – «что делать?»»[3, с.29].

Результаты исследования. Российское посткоммунистическое государство все еще не ориентировано на производство демократических или гражданских идентичностей. В результате государственная «национальная» политика в основном воплощается в формировании и поддержании идентичностей, ориентированных на принцип лояльности к государству, а то и лояльности к власти (институтам или лицам ее представляющим). Д. Шопфлин называет тип такой идентичности - этатистским. В большей мере это идентичность подданства, нежели гражданства, поэтому, по нашему мнению, необходимо различать этатистскую (подданническую) и гражданскую национальные идентичности. Другое дело, что идентичности подданства традиционно ассоциируются с этнической идентичностью доминирующей национальной группы.

Поэтому, вряд ли можно согласиться с Ю.П.Шабаевым, который пишет: «Дискутировать по поводу того существует или не существует русская нация ... не имеет смысла, ибо критерием принадлежности к нации является категория гражданства. Если есть граждане, то есть и нация»[4, с.69]. Однако требует доказательства тезис о существовании в России категории граждан – имеющих по отношению к государству не только обязанности, но и права.

Поэтому даже если признать, что в России существует политическая нация, то это не нация свободных граждан имеющих договор с государством, а «нация подданных», не имеющих с государством никакого контракта. И эти подданные периодически и тотально отказывают этому государству и «государевым людям» (дворянам, номенклатуре, бюрократии) в легитимности и доверии, переходя от ощущения полной зависимости от государства к ощущению полной



свободы от него. Так, согласно представлениям Н.Н.Алексеева, в 1917 году в России возобладали: 1. идея вольницы – прямой и первобытной демократии, «отличавшейся полным отсутствием начала права», «произволом массы» и «бесправием личности»; 2. идея диктатуры – социальной монархии, борющейся с аристократией, ее претензиями на власть, и с порабощением и эксплуатацией народных масс; 3. идея устройства на земле на началах коммунизма – земного рая, справедливых социальных порядков[5, с.118]. На рубеже 1980-х - 1990-х гг. мы, похоже, снова пережили нечто подобное, однако с противоположным знаком, вместо общества полной социальной справедливости подданные государства захотели безграничной индивидуальной свободы.

Нет у нас единства и в том, следует ли считать современные границы России приемлемой данностью и т.д. Нет согласия и по содержанию самого понятия «нация» и по поводу наличия или отсутствия самой «российской нации». Так, если академик В.А.Тишков, «со товарищи», предпринимает энергичные усилия для распространения представления о том, что в России со времен М.В.Ломоносова, Н.М.Карамзина и Александра I существовала и существует ныне российская политическая нация – «многонародная нация» или даже «нация наций»[6, с.174-178], (и эту позицию, все чаще в своих речах воспроизводят лидеры России),¹ то ряд либерально настроенных исследователей утверждают, что «российская политическая нация не существует или, по крайней мере, весьма далека от устойчиво консолидированного состояния»[8, с.7-8]. В свою очередь, если для всех них нация – это политическая категория, то для большинства политиков, интеллектуалов и граждан нашей страны: «Нация есть этнос и ничего, кроме этноса», то есть эксклюзивная, а не инклюзивная этнокультурная общность, место в которой человек приобретает по праву рождения от родителей – членом такой нации и потому не может изменить свою «национальную принадлежность». При этом именно «этнотсы» представляются подлинными субъектами истории, а взаимодействия между ними объясняют все социальные изменения.

¹ Так, В.В.Путин еще в 2007 г. говорил: «...по воле судьбы, Всевышнего, в силу сложения огромного количества исторических обстоятельств на огромной территории, но на единой территории, под одним небом живут представители самых разных этносов, культур, религий – и, в то же время, несмотря на свою самобытность, ощущают себя единым народом, единой нацией». Наиболее полно это понимание российской нации воспроизведено в первой предвыборной статье В.В. Путина «Россия: Национальный вопрос», опубликованной в Независимой газете. 23 января 2012 г. (7, с. 11).

«Одна из самых характерных черт дискурса о нации в России – его крайняя темпоральная амбивалентность, - замечает западный наблюдатель. - Хотя национальная суть часто связывается с глубокими историческими принципами, лежащими в основе национального характера, она так же часто воображается в связи с прогрессивным историческим движением и инновацией» [9, с. 79].

В результате В.А.Тишков вынужден констатировать: «Основной внутренней вызов Российскому государству заключается в вялом утверждении нового образа страны среди населения, в отсутствии в необходимой степени общеразделяемой гражданской идентичности россиян, чувства гражданской ответственности и патриотизма. В стране на уровне политиков, этнических активистов и экспертов до сих пор отвергается существование многоэтничной гражданской нации, несмотря на высокий уровень социально-культурной гомогенности населения страны...»[10, с. 468].

В результате, если в официальном публичном языке употребление понятий «россияне», «российская нация» стало практически нормой, то в обыденном языке (в том числе языке элит) это совсем не так. Поэтому часто слово «российский» становится не объединяющим термином, а маркером «нерусскости» (А.Миллер). Этому (прямо или косвенно) способствовал и «русский проект» партии «Единая Россия». «Внедряя термин «русский» вместо политкорректного «российский», организаторы проекта, - считает О.Ю.Малинова, - преследовали двойную цель: дистанцироваться от политики ельцинского периода и «национального нигилизма» «либералов-западников», стремившихся продвигать «гражданский» вариант национальной идентичности, и «реабилитировать» традиции имперского прошлого и культуры, за которой исторически закрепилось название «русская». При этом настойчиво подчеркивалось, что «русскость» следует определять в терминах языка и культуры, а не происхождения»[11, с. 97].

Однако, во-первых, если «русскость» предлагается инициаторами проекта как замена «российскости», то крайне обостряется проблема включения в нацию тех граждан России, которые не идентифицируют себя с русской культурой или не номинируют себя как русских. Во-вторых, в российском политическом дискурсе сосуществуют разные способы определения русской идентичности. Так, «национальная принадлежность», то есть этничность большинством россиян по-прежнему мыслится, как нечто врожденное и неизменное, а «этноссы»



рассматриваются как самостоятельные субъекты социального действия. На практике это вело в начале 1990-х годов к пониманию «национального самоопределения», как политического самоопределения этнической группы («титულიй нации» республик), а сегодня почти неизбежно провоцирует неприятие все более массовых групп трудовых мигрантов и россиян иной национальной (то есть этнической) принадлежности и конфликтное противостояние с ними.

Если нация – это «этнос», то отнюдь не все население и даже граждане страны могут в нее включаться и наделяться равными правами, и, конечно же, из российской нации исключаются иммигранты, особенно так называемые «видимые мигранты». Ведь участвовавшие в последнее время в нашем отечестве случаи агрессии против «чужих» определяются не столько этнокультурными, сколько расовыми, фенотипическими отличиями. Нападающие, как правило, не знают, к какой конкретно этнической группе принадлежит жертва, их не интересует какой у нее родной язык и, тем более, - какое гражданство.

Третий вопрос – причины подъема русского национализма. Сегодня, на фоне общего спада участия в институтах гражданского общества в нашей стране действительно заметно усиление влияния организаций националистического толка, что отражает динамику изменения массового сознания русских. Если в начале 1990-х подобные организации формировались преимущественно на основе национальных движений т.наз. «титულიй народов» республик РФ, то с конца 1990-х годов основным субъектом националистической активности стали организации, выступающие от имени этнических русских. В десятки раз выросла численность одних только молодежных организаций, борющихся за «Россию для русских», которые, чаще всего, аналитики и журналисты обозначают под общим названием «скинхеды» (хотя это и некорректное обобщение). В 1991-м в стране насчитывалось буквально несколько сот человек, которых можно было определить как членов русских националистических организаций, в 2001 году их было уже свыше 10 тыс., а в последующие два года их численность утроилась, составив к 2004-му 33 тыс. человек. И это только по официальным данным. Эксперты же указывают на значительно более высокие показатели участия молодежи в ультрарадикальных националистических организациях, таких как Народно-Патриотическая партия России, Национально-Державная партия России, Народная национальная партия, Национал-Большевистская партия, Движение против нелегальной иммиграции и др.

Кроме того, события последних лет продемонстрировали дрейф ряда «левых» партий в сторону русского великодержавного шовинизма («патриоты-интернационалисты»), и их организационное и тактическое сближение с националистическими организациями («национал-патриоты»). «О консолидации деятельности двух идейных направлений патриотической оппозиции свидетельствуют не только совместные политические акции, создание координационных центров, комитетов, предвыборных блоков (подобные тактические приемы с большим или меньшим успехом использовались и прежде), но и явные изменения в общественном мнении сторонников «левого» сектора российской политики»[12, с.198].

Тревогу вызывает и то, что этническое противостояние все чаще «накладывается» на конфессиональное, создавая мультипликативный эффект. Так, отвечая на вопрос «Какая религия кажется вам наиболее чуждой?», большинство (26%) россиян указали на ислам (13, с. 48). «Основной питательной средой... антимусульманских настроений служит ксенофобия, процветающая на почве... кризиса самосознания, с одной стороны, и очевидной экспансии «торговых меньшинств» в России на фоне общего социально-экономического неблагополучия – с другой», - писал еще в конце 1990-х гг. социолог А.В.Кудрявцев (14, с. 170). В особенности это опасно тогда, когда иммигрантские группы хорошо сплочены, демонстрируют чувство превосходства по отношению к «местным» и не обнаруживают сколько-нибудь заметного стремления к тому, чтобы интегрироваться в принимающую среду. Так, по данным социологов, более трех четвертей мигрантов с Кавказа имеют устойчивую установку на сохранение своей культуры, строгое соблюдение традиционных моделей поведения, и отвержение новых культурных ценностей, заимствованных в результате контактов с другим этническим сообществом (прежде всего - русскими)[15, с.113-135]. Отсюда их демонстративное поведение – лезгинка в публичных местах, стрельба на улицах российских городов. Кроме того – это представители «поколения войны», многие из них не имеют профессии, поэтому они признают либо авторитет денег, либо авторитет силы.

Возможность быстрой эскалации межэтнической напряженности демонстрируют акции футбольных фанатов в Москве в декабре 2010 года, которые, как известно, переросли в массовые беспорядки под открыто этноксенофобскими лозунгами. Исследователи отмечают следующие особенности этих выступлений: «Во-первых, наличие массо-



вой социальной организации (фанатские клубы, сетевая структура объединений болельщиков), которая, как оказалось, может быть использована для самых разных целей лидерами и организаторами таких движений ... Во-вторых, эти акции имеют антигосударственную направленность. Взрыв эмоций был вызван именно неверием в возможность добиться справедливости в рамках закона, представлением о том, что органы правопорядка и судебная власть куплены, то есть, что в стране нет правосудия ... Адресатом массовых выступлений (в Москве в декабре 2010 года) были высшие власти страны, не выполнившие свои прямые обязанности. ... Третье обстоятельство: консолидация стала возможной только на почве ксенофобии ..., посредством негативной солидарности ... Объединяло всех чувство ненависти к чужим, другим, архаическое единение «своих» против «чужих» [16, с. 37]. Алексей Малашенко писал по следам событий в Москве: «Разъяренные молодые люди ... отражают распространенные националистические настроения, включающие убежденность в том, что России нужно поскорее «избавиться от Кавказа». Так считают по разным замерам, до половины населения страны» [17, с. 118].

Социологическое исследование, ставившее целью изучение отношения молодежи крупнейших российских городов (опрос проводился в Москве, Санкт-Петербурге, Нижнем Новгороде, Ростове на Дону, Новосибирске и Челябинске, опрашивались респонденты в возрасте от 15 до 30 лет различной этнической принадлежности) к событиям на Манежной площади, показало, что большинство респондентов, в той или иной степени сочувствуют участникам декабрьских выступлений в Москве. Осуждает участников выступлений только каждый пятый молодой горожанин. Большинство участников опроса события на Манежной площади называли не националистическим выступлением, а акцией протеста против коррупции в правоохранительных органах (78%) и так называемой «этнической» преступности (58%) [18, с.30]. В результате, авторы исследования пришли к следующему выводу: «Беспорядки на Манежной площади и поддержка со стороны большинства городской молодежи не являются результатом локального всплеска ксенофобии в Москве, а отражают состояние общественного сознания во многих российских городах на протяжении длительного периода. Вне всяких сомнений, если подобное выступление состоится в каком-либо крупном российском городе, оно будет с сочувствием воспринято и в самом этом городе и в большинстве крупных российских городов» [18, с. 30-31].

Важно также подчеркнуть то, что такого рода «национализм», порожденный, с одной стороны, массовыми представлениями о несправедливости устройства современного российского общества, а с другой - официальной пропагандой идей «возрождения великой России», «вставания с колен», жесткого деления на «наших» и «не наших», вышел сегодня из-под государственного контроля и развивается независимо от желаний и целей нынешнего российского истеблишмента. Протестная активность опирается на самодеятельные движения, не похожие на организуемые властью молодежные институты наподобие «Наших» или «Молодой гвардии», что обрекает на неудачу все попытки властей заигрывать с националистами либо воспользоваться их инструментарием [19]. В то же время, такого рода протестные движения пока не могут быть устойчивыми и самодостаточными, поскольку, по определению, зависят от действий других акторов и институтов (прежде всего, государственных), будучи реакцией на эти действия.

Итак, в чем причины всего этого? Можно попробовать ответить на этот вопрос.

Более двух десятилетий российское общество находится в ситуации «социального риска». Пропасть между правящим классом и обществом, имущими и неимущими в эти годы только углублялась, большинство россиян по-прежнему не чувствуют себя ответственными гражданами, оставаясь подданными государства, социальные разрывы (горизонтальные и вертикальные) огромны и многие люди вновь почувствовали себя обманутыми. Еще важнее то, что «не работают» социальные лифты, обеспечивающие вертикальную мобильность. Подняться на более высокую ступеньку социально-имущественной лестницы становится все проблематичнее, зато опуститься вниз все легче. На этой основе в российском обществе сформировался мощный запрос на социальную справедливость. В такой ситуации и возникает соблазн истолковать неравенство в этнических терминах, отождествить понятия «бедный» и «русский» и соответственно понятий «богатый» и «нерусский». Тем более что история знает множество примеров движений социального протеста, прикрытых этническими или религиозными лозунгами. «Поиск социальной справедливости превращается в результате в поиск злых сил. Ненависть доведенных до отчаяния людей к «кровопийцам-толстосумам» достигает крайних пределов, а уж если эти толстосумы еще и инородцы, эта ненависть беспредельна» [20, с. 24]. Исчерпывающим образом, объясняя происхо-



дующее, такого рода теории заговора позволяет массам справляться с фрустрацией, ну а элитам выгодней направить гнев низов на этнических «козлов отпущения», чем позволить ему обрушиться на действительного виновника – правящий класс. Тем более, что на улицах наших городов появилось множество т.наз. видимых мигрантов, отличающихся от нас фенотипически. В результате, «в глазах обывателя сформировались устойчивые образы, с одной стороны, «таджика» - нуждающегося, обделенного богатством и статусом, а с другой стороны – «кавказца», наслаждающегося благами, недоступными рядовому российскому гражданину. С первым из этих образов ассоциируется «смутное, но сильное ощущение превосходства», со вторым – рессентимент.

Рессентиментные настроения, порождаемые наложением имущественного неравенства на этнические различия, усиливаются таким обстоятельством, как неработающие институты социальной защиты – те структуры welfare state, благодаря которым жители благополучных стран Западной Европы имеют априорное преимущество перед иммигрантами. Если в странах ядра капиталистической мировой системы мигранты почти заведомо занимают ступени на социальной лестнице, более низкие. По сравнению с принимающим населением, то в России это не так»[21, с.123-124]. Поэтому, как представляется, русский национализм сегодня это, в первую очередь, направляемое этническими предпринимателями «не по тому адресу» материализованное выражение народного гнева в связи с массовым обеднением населения, ростом социального неравенства и несправедливости. Как отмечает В.А.Тишков: «Этнонационализм от имени русских обусловлен реакцией людей с не очень высоким уровнем жизни и гражданской культуры на быстрые перемены, происходящие в стране, в том числе и этнического состава населения. ... Влияет также и воспаленная журналистская риторика, выводы ученых и политиков о том, что идет «вымирание русских» в России и через несколько десятилетий страна потеряет свой исторический облик» [22, с. 171].

Экспансия в нашу страну носителей «иных» жизненных ценностей и моделей поведения, не соответствующих традиционным ценностям и установкам российских граждан, действительно может стимулировать этническую мобилизацию. Этническая идентичность и самосознание в подобной ситуации начинают выполнять защитные функции, особенно для низкостатусных групп социума. В современной России

это относится, прежде всего, к русскому населению, от ценностных ориентиров и установок которого решающим образом зависит и сохранение межэтнического мира в стране, и направленность, характер и результаты политических трансформаций российского общества.

Видимо, правы те социологи, которые увязывают рост этно- и мигрантофобий в период «травматической трансформации» (П.Штомпка) с разрастающимся комплексом социальных обид и страхом перед будущим, принимающих, тем не менее, форму не социального, а этнически или расово окрашенного протеста, не имеющего «ясного адреса». Такое объяснение, прежде всего, применимо к той части молодежи крупных городов, которая фактически не имеет перспектив вырваться из полумаргинального, люмпен-пролетарского существования, выбраться из подвалов, получить достойное образование и профессию, сделать карьеру в нынешнем российском обществе, где социальное расслоение исключительно высоко [23, с.61-71]. Именно 15-17 летние подростки, входящие в эту «группу риска», особенно предрасположены к восприятию обвинений во всех своих бедах «чужих»: «черных», «кавказцев», «китайцев» и др. Именно они становятся «политической пехотой» экстремистских националистических организаций и движений, именно их натравливают на этнически и расово чуждых, именно они совершают большую часть преступлений против иностранцев.

В свою очередь, «национальная политика» в крупных российских городах по-прежнему преимущественно понимается как патронаж в отношении этнокультурных объединений (национально-культурных автономий). В результате контрагентами чиновников выступает крайне ограниченный круг «национальных лидеров», руководствующихся в своих действиях преимущественно личными амбициями, но выступающих от имени «национальных общин». Однако «...все разговоры о цельных и структурированных «национальных общинах», отношения между которыми и государством якобы надо «регулировать», - не более чем продукт воображения» [24, с. 7]. Тем не менее, новая целевая федеральная программа «Укрепление единства российской нации и этнокультурное развитие народов России», принятая правительством РФ в 2013 г. (7 млрд. р.), вместо обещанного ее авторами системного и программно-целевого подхода к проблеме, предлагает систематизацию «традиционных промыслов профессиональных нацдрузбистов, и без того готовых дружить всегда, дружить везде» [25, с. 5].

В чем опасность такого хода событий, понять нетрудно. Как пока-



зали исследования петербургских социологов, «... ориентация на этничность в среде недавних экономических мигрантов носит ситуативный характер и часто не является определяющей при выборе ими жизненных стратегий, в том числе трудовых»[26], многое зависит от среды, в которую они попадают. Как пишет известный российский социолог и демограф А.Г.Вишневский: «Издавна известны институциональные формы, которые помогают пришлому населению одновременно существовать в «двух средах» и тем самым облегчают адаптацию. Одна из наиболее известных с давних времен форм мирного взаимодействия пришлого населения с местным – это существование в диаспоре... Теперь же диаспора должна быть ориентирована не столько на то, чтобы обособить вновь прибывшего мигранта от принимающего общества, сколько на то, чтобы помочь ему как можно быстрее вписаться, интегрироваться в него»[27, с.93]. Призыв опираться в проведении «национальной политики» на диаспоры прозвучал и в выступлении В.В.Путина перед мэрами крупнейших российских городов 23 октября 2013 г.

Однако это иллюзия. Социологи обнаружили, что этнические диаспоры в Санкт-Петербурге, в частности азербайджанская, «состоит из различных социальных сред, которые относительно замкнуты и слабо взаимодействуют между собой. Обнаружились жесткие границы между, по крайней мере, двумя сообществами»[28, с.169]. Первое состоит из хорошо интегрированных и достигших определенного статуса в различных сферах деятельности петербуржцев, «которые в свободное от основной работы время могут позволить себе быть «азербайджанцами»... Одни из них сделали этничность своим хобби, другие – профессией. Они претендуют на то, чтобы представлять интересы «всех азербайджанцев Петербурга», выступать в качестве посредников между «диаспорой» и государственными/городскими властями.

Между тем существует другое (более массовое – В.А.) сообщество – недавние экономические мигранты. Граница между этими сообществами лежит не в этническом измерении, но основывается на нескольких взаимосвязанных критериях: время проживания в городе, степень интегрированности, различный социальный статус и прочее» [28, с. 169-170].

Эту проблему разной степени представленности групп внутри национально-культурных автономий, особо отмечает и В.А.Тишков, который пишет, «... часто группа людей, объединенных в национально-

культурную автономию, пытается представить интересы всего народа. Между тем в подобных организациях трудно предусмотреть демократические процедуры выборов. Поэтому организации, национально-культурные автономии говорят и пишут о том, чего могут не разделять тысячи и десятки тысяч представителей народа. Из-за этого зачастую возникают конфликтные ситуации, чреватые серьезными последствиями в полиэтнических регионах»[29, с.16]. «Очень болезненной для всех нас вопрос – это вопрос о легитимности национально-культурных организаций. Не секрет, что большинство из них являются на самом деле своего рода группами по интересам, клубами; это квазиорганизации, которые не имеют прочных связей со своей этнической средой и зачастую возглавляются непрофессиональными, некомпетентными, амбициозными и далекими от демократических традиций лидерами», - утверждает руководитель Ассоциации ассирийцев Москвы Р.Биджамов [Цит. по: 25, с. 7-8]. Поэтому абсолютно иллюзорны надежды и чиновников городских правительств, и некоторых социологов, как и оппозиционных политиков на то, что этнические диаспоры смогут решить все проблемы больших городов России, связанные с массовой иммиграцией. Поэтому власти не должны конституировать право лидеров национально-культурных автономий выступать от имени всей совокупности лиц, относящихся (или отнесенных) к той или иной «национальности». Необходимо также помнить, что коллективные права этнокультурных объединений не могут ставиться выше индивидуальных прав граждан на свободный выбор форм реализации своей этнокультурной идентичности.

Важно отметить, что миграционный прирост в городах России сегодня происходит за счет этого второго сообщества (новые трудовые мигранты), которое не интегрировано в принимающий социум и сложившиеся диаспоры, подвергается дискриминации по фенотипическим, этническим и конфессиональным признакам, что подталкивает к их сплочению на этнической/конфессиональной основе.

Поэтому оптимизировать осуществление т.наз. «национальной политики» в крупных городах нашей страны можно только в том случае, если акцент в деятельности властей будет смещен с мероприятий культурно-фольклорного характера и работы национально-культурными автономиями на предотвращение пространственной сегрегации и социально-профессиональной дискриминации



иммигрантов, особенно так называемых «видимых мигрантов» из стран и регионов ислама. Когда усилия будут направлены на противодействие ксенофобии и мигрантофобии, на преодоление этноцентризма в общественном дискурсе, в том числе в СМИ, школьных и вузовских образовательных программах.

В этом смысле, как представляется, Программа гармонизации межкультурных, межэтнических и межконфессиональных отношений, воспитания культуры толерантности в Санкт-Петербурге на 2011-2015 годы (Программа «Толерантность»), несмотря на, несомненно, имеющиеся недостатки, отличается в лучшую сторону. Она не только реализуется по традиционным направлениям работы с национально-культурными объединениями, но и имеет еще одного вполне определенного адресата – это петербургские учителя и школьники (курсы русского языка, музейная программа, циклы лекций, «Этнокалендарь» и методические рекомендации учителям по работе с ним, Ежедневник старшеклассника и т.д.), и осуществляется в соответствии с положениями «Декларации принципов толерантности» ЮНЕСКО 1995 г.: «Воспитание является наиболее эффективным средством предупреждения интолерантности. Воспитание в духе толерантности начинается с обучения людей тому, в чем заключаются их общие права и свободы, дабы обеспечить осуществление этих прав и с поощрения стремления к защите прав других ... Воспитание в духе толерантности должно быть направлено на противодействие влиянию, вызывающему чувство страха и отчуждения по отношению к другим...»[30].² Сиюминутную отдачу усилия по воспитанию толерантности дать не могут, толерантность не может быть провозглашена и реализована в приказном порядке, она результат накопления доверия в межгрупповых отношениях, постепенно делающего субъективно безопасными различия в ценностях, представлениях и поведении «других». Поэтому узнать, насколько эффективна программа

² Статья 1.1 Декларации гласит: «Толерантность означает уважение, принятие и правильное понимание богатого многообразия культур нашего мира, наших форм самовыражения и способов проявлений человеческой индивидуальности. Ей способствуют знания, открытость, общение и свобода мысли, совести и убеждений. Толерантность это гармония в многообразии. Это не только моральный долг, но и политическая и правовая потребность. Толерантность – это добродетель, которая делает возможным достижение мира и способствует замене культуры войны культурой мира» [30].

«Толерантность» мы сможем только тогда, когда нынешние школьники войдут во «взрослую жизнь». Кроме того, средств и усилий, затрачиваемых в рамках этой программы явно недостаточно, для достижения поставленной цели: социальной интеграции мигрантов. Необходима концентрация ресурсов и единство действий городских властей. Поэтому появление наряду с программой «Толерантность» городской программы «Иммиграция», на которую теперь возложена задача проведения политики адаптации трудовых мигрантов к городской среде, я считаю не достоинством, а недостатком. Тем более что провести разграничение между мигрантами, приехавшими на постоянное жительство (объект программы «Толерантность») и временными трудовыми мигрантами (объект программы «Иммиграция») практически невозможно, что подтверждает опыт Западной Европы. Как заметил по этому поводу известный швейцарский драматург Макс Фриш: «Доставляли рабочую силу, но прибыли живые люди». Поэтому они не уехали, напротив, их семьи стали приезжать Европу. Более того, судя по некоторым публичным заявлениям председателя комитета Правительства Санкт-Петербурга, ответственного за программу «Иммиграция», он видит приоритетную задачу не в мерах по адаптации мигрантов, а в ужесточении контроля над иммиграцией и замещение труда иммигрантов якобы имеющимися внутренними трудовыми ресурсами. Так, он заявил о возможности привлечения на рабочие места мигрантов - 300 тыс. студентов и 80тыс. инвалидов.

Поэтому «анклавизация», формирование этнических кварталов – сегодня по прежнему серьезная опасность для крупных городов России, поскольку это ведет к ускорению процесса сегрегации наименее приспособленных к городской среде мигрантов и росту дистанции между ними и представителями принимающего общества. «Все более явная этносоциальная стратификация населения, монополизация отдельных сфер деятельности (в особенности в сфере мелкооптовой и розничной торговли, посреднической деятельности) представителями определенных этнических групп (чаще всего выходцами с Кавказа и из Центральной и Юго-Восточной Азии), ... этническая окрашенность ряда структурных элементов криминогенной ситуации (рэкет, наркоторговля, захват заложников и др.) провоцирует нарастание русского национализма на бытовом уровне», - отмечает, в частности, В.Р.Филиппов [31, с. 188]. Именно этими обстоятельствами,



по крайней мере, отчасти объясняется массовая реакция отторжения иммигрантов-мусульман большинством «коренных» россиян. При этом по данным социологических опросов, прежде всего, происходит рост «кавказофобии», оттесняющих на «задний план» традиционный для России антисемитизм ввиду почти полного исчезновения его объекта (численность российских евреев сократилась с 2 млн. в 1989 г. до 300 тыс. в 1999 г.). Среди народов, вызывающих неприязнь и раздражение, респондентами чаще всего называются чеченцы (14,8 %), азербайджанцы (5,1%), армяне (4,1%), кавказцы в целом (6%); евреев упомянули - только 2,5% опрошенных[32]. По другим данным «основную массу этнического негативизма образуют антикавказские установки и неприязнь к цыганам (в сумме они составляют примерно 2/3 всех ответов респондентов, в которых выражены антипатия или фобии по отношению к людям других национальностей)»[33, с.183]. Эксперты фиксируют также наличие связи между ксенофобией и страхом перед будущим в современном обществе риска.

Выводы. Исследования, проведенные сотрудниками Института социологии РАН, анализирующие ситуацию на рынках труда и жилья, наглядно показывают, что мигранты в городах России попадают в своеобразный порочный круг: отторжение мигрантов принимающим сообществом и властными структурами (наряду с объективными обстоятельствами, ограничивающими доступ мигрантов к тем или иным профессиям) формирует специфические социальные практики включения мигрантов в местные рынки труда, их функционирования на этих рынках. Имеются признаки того, что в сфере занятости идет процесс сегрегации этнических групп (по крайней мере, в строительстве, торговле, общественном питании, общественном транспорте), выстраивание их иерархии, когда представителям того или иного меньшинства отводится вполне определенная социальная ниша. Причем, ни принимающее большинство, ни власти, ни другие меньшинства не приветствуют попытки покинуть такую нишу[34]. В свою очередь закрепление в определенной нише в сочетании с низким профессиональным статусом, не предполагает позитивной стратегии адаптации.

Поэтому если прежняя «миграционная политика» интеграции будет продолжена, то несложно предсказать, что сотни тысяч детей «гастарбайтеров», родившихся или прошедших социализацию в «негостеприимной» России, не будут мириться с унижением и

дискриминацией, которым подвергались и подвергаются их отцы и, которые соглашались на любые условия труда и жизни. Второе поколение иммигрантов будет отвергать дискриминацию по этническим и расовым основаниям, этнофобии и ксенофобии «коренного» населения и будет активно протестовать против собственного низкого социального статуса. Как показывают социологические исследования, «чем выше уровень воспринимаемой дискриминации, тем выраженнее этническая интолерантность» [35]. Тем более что всегда найдутся политические лидеры, готовые сделать защиту этничности своей профессией.

Ряд экспертов уже отмечает, что среди мигрантов из постсоветских стран Центральной Азии уже сегодня идет рост исламистских настроений. В частности это происходит под влиянием тяжелых условий труда и его низкой оплаты, из-за преследований со стороны коррумпированных правоохранительных органов, давления ксенофобских настроений, а также как реакция на распространенность в России таких бытовых пороков как пьянство. Исламизм не обязательно приводит к экстремистско-террористической деятельности, однако, среди таких людей вербовать членов экстремистских организаций намного легче. Многие из групп таджикских и узбекских рабочих организованы по принципу джааматов, во главе с лидером, являющимся одновременно бригадиром, родовым старейшиной и религиозным авторитетом. Кроме того, на территорию России без регистрации (на краткие сроки) приезжают религиозные авторитеты из стран Центральной Азии для проведения различных ритуалов и проповедей. Оба канала могут легко послужить цели распространения экстремистских настроений [37, с. 57].

Как резонно заметил А. Малашенко, «ксенофобия одних по отношению к другим встречает ответную, зачастую более жесткую реакцию. Таким образом, ее рост приобретает черты геометрической прогрессии, что особенно заметно в условиях кризиса» [38, с. 18]. Поэтому, если учитывать ту культурную дистанцию, которая объективно существует между русскими и иммигрантами из мусульманских регионов и стран, то обращение части из них к своим этническим истокам и конфессиональному фундаментализму практически неизбежно (особенно при условии, что российское государство не предпримет действенных мер по управлению миграциями и защите прав новых этнических меньшинств). Об этом, в частности, свидетельствуют события в пригородах французских городов осенью 2005 г. и в городах Великобритании летом 2011 года и т.д.



Дистанция же от этнического и религиозного фундаментализма до политического экстремизма и терроризма очень коротка. Таким образом, речь идет о реальной и близкой опасности.

Литература

1. Миллер А. Тема нации в российской политике последних лет // Два президентских срока В.В.Путина: динамика перемен: Сборник научных трудов / Отв. ред. и сост. Лапина Н.Ю. – М., 2008.
2. Ефременко Д.В. Переизобрести Европу – переобразить Россию // МЕТОД: Московский ежегодник трудов из обществоведческих дисциплин: Сб. науч. тр. /РАН ИНИОН: Редколл. Ильин М.В. (гл. ред.) и др. – М., 2010.
3. Непредсказуемое прошлое. У современных «царей»- имперские замашки // Аргументы и факты. 2013. № 46.
4. Шабает Ю.П. Этнический национализм и гражданская нация в современной России // Этнополитическая ситуация в России и сопредельных государствах в 2010 году. Ежегодный доклад / Под ред. В.Тишкова т В. Степанова. М., 2011.
5. Алексеев Н.Н. Русский народ и государство. – М., 1998.
6. Тишков В.А. Русский народ. Книга для учителя. М., 2010; Тишков В.А. Россия – это нация наций // Тишков В.А. Единство в многообразии. Оренбург, 2011 и др.
7. Путин В.В. Выступление в День России на церемонии вручения Государственных премий Российской Федерации 12 июня 2007 г. // Вестник российской нации. 2008, № 1; Путин В.В. Россия: Национальный вопрос // Независимая газета. 23 января 2012.
8. Каспэ С. Политическая теология и nation-building: общие положения, российский случай. М., 2012.
9. Платт К.М.Ф. Ностальгия и инновация: темпоральность модернизирующейся нации // Неприкосновенный запас. 2010. № 6 (74).
10. Тишков В.А. Межэтнические отношения и конфликты: перспективы нового тысячелетия // Антропология власти: Хрестоматия по политической антропологии: В 2 т. /Сост. и отв. ред. В.В.Бочаров. Т. 2. Политическая культура и политические процессы. СПб., 2006.
11. Малинова О.Ю. Символическая политика и конструирование макрополитической идентичности в постсоветской России // Полис. 2010. № 2.
12. Мухаметшина Н.С. Этнический национализм: технология освоения политического пространства // Регионалистика и этнополитология / Редкол.: Р.Ф.Туровский (отв.ред.) и др. М., 2008.
13. Малашенко А.В. Каким нам видится ислам // Россия в глобальной политике. 2006, № 5.

14. Кудрявцев А.В. Исламофобия в постсоветской России // Ислам в СНГ. М. ИВ РАН, 1998.
15. Дятлов В. Кавказцы в Иркутске: конфликтотогенная диаспора // Нетерпимость в России: старые и новые фобии / Под ред. Г.Витковской, А.Малашенко. М., 1999.
16. Гудков Л. Инерция пассивной адаптации // Pro et Contra. 2011, январь-апрель. № 1-2 (51).
17. Малашенко А. 1:0 не в пользу власти // Малашенко А. Политика в России и Россия в политике. Из опубликованного «Независимой газетой в 2000-2012 годах. М., 2013.
18. Романов М.В., Степанов В.В. Беспорядки на Манежной площади в восприятии молодежи // Этнополитическая ситуация в России и сопредельных государствах в 2010 году. Ежегодный доклад / Под ред. В.Тишкова и В.Степанова. М., 2011.
19. Пантин В.И. Политическая и цивилизационная самоидентификация современного российского общества в условиях глобализации // <http://www.poli/studies.ru/fulltext/2008/5/6.htm>
20. Малахов В. Понаехали тут... Очерки о национализме, расизме и культурном плюрализме. М., 2007.
21. Малахов В.С. Расовый образ мыслей после расизма: случай России на общеевропейском фоне // Расизм, ксенофобия, дискриминация. Какими мы их увидели... , Сб. статей; сост. и отв. ред. Е.Деминцева. М., 2013.
22. Тишков В.А. Этнология и политика. М., 2005.
23. Мукомель В.И. Мигрантофобии и этнофобии в современной России // Этнодиалоги: Альманах. Приложение к журналу «Этносфера». М., 2005. № 2 (23).
24. Этнические процессы в столичном мегаполисе / Отв. ред. В.Р.Филиппов. М., 2008.
25. Караулов И. Кризис лидерства // Известия. 2013 – 28 августа.
26. Бредникова О., Панченков О. Азербайджанские торговцы в Петербурге: между «воображаемыми сообществами» и «первичными группами» // Диаспоры. 2001, № 1.
27. Вишневский А.Г. Миграционная стратегия России и политика толерантности // Национальный психологический журнал. 2011. № 2 (6).
28. Панченков О.В. Роль «этнической идентичности» в исследованиях миграции и ответственность социального ученого // Журнал социологии и социальной антропологии. СПб., 2008. № 1.
29. Тишков В.А. Этническое и религиозное многообразие – основа стабильности и развития российского общества. Статьи и интервью. М., 2008.
30. Декларация принципов толерантности // <http://www.tolerance.ru/deklar.html>
31. Филиппов В.Р. Кризис этнического федерализма в России // Регионы и регионализм в странах Запада и России. М., 2001.



-
32. <http://www.antirasizm.ru>
33. Гудков Л. Антисемитизм и ксенофобия в постсоветской России // Гудков Л. Негативная идентичность. М., 2004.
34. Национальные меньшинства на рынках труда и жилья: социологические исследования этнофобий и дискриминации в субъектах Российской Федерации. РГНФ, 2004.
35. Лебедева Н.М. Этническая толерантность в регионах России: теория и практика // Этнопанорама. 2005, № 12.
36. Метро 15 ноября 2010.
37. Казанцев А.А., Гусев Л.Ю. Прогноз деятельности террористических организаций в странах Центральной Азии и Афганистане: возможные пути противодействия в интересах безопасности РФ // Политическая экспертиза: ПОЛИТЭКС. 2013. Т. 8. № 1.
38. Малашенко А. Ксенофобии в постсоветском обществе (Вместо введения) // Нетерпимость в России: старые и новые фобии / Под ред. Г. Витковской и А. Малашенко. М., 1999.

e-mail: val-ackaslov@yandex.ru

VUDRO WILSON ȘI PROBLEMA SEPARĂRII PUTERILOR. INTERPRETĂRI TEORETICO-PRACTICE

I.V. SAMARIN, *doctor în științe politice, Universitatea de Stat din
Sankt-Petersburg, Rusia*

Rezumat

În articol este analizată concepția lui Woodrow Wilson despre Constituția Statelor Unite ale Americii, elaborată în timpul carierei sale academice. Sunt analizate ideile lui despre stat, democrație, problema liderismului și separării puterii. Autorul analizează lucrările principale, dedicate „Regimului statal al Statelor Unite ale Americii” și „Statului: trecutului și prezentului instituțiilor constituționale”, în care Wilson compară sistemele: american și englez, criticând dominarea Congresului în politica SUA la sfârșitul secolului al XIX-lea. În lucrare este analizată influența ideilor teoretice asupra activității lui Woodrow Wilson în funcția de președinte, îndeosebi în domeniul relațiilor internaționale.

Cuvinte-cheie: istoria științei politice, sistemul separării puterii, Constituția SUA, Woodrow Wilson, Liga Națiunilor

WOODROW WILSON AND THE PROBLEM OF THE SEPARATION OF POWERS. THEORETICAL ASPECTS AND RELATION

Abstract

The analysis of Woodrow Wilson's views to the Constitution of the United States during his academic career is presented in the article. The author of the article examines Wilson's ideas about the State, the Democracy, the Leadership, the system of Separation of Powers and his main scholarly works: «Congressional Government: A study in American Politics» and «The State: Elements of Historical and Practical Politics». In these works was compares the American and British constitutional systems and emphasizing the criticism of the domina-



tion of the Congress in the political system of the USA in the end of the XIX century. The study explores the impact of theoretic ideas on Wilson's activity as president, in the first place in international relations.

Keywords: Political Science History, system of separation of powers, The Constitution of the United States, Woodrow Wilson, The League of Nations.

ВУДРО ВИЛЬСОН И ПРОБЛЕМА РАЗДЕЛЕНИЯ ВЛАСТЕЙ. ТЕОРЕТИЧЕСКИЕ РАЗРАБОТКИ И ВОПЛОЩЕНИЕ

Введение. Фигура Вудро Вильсона — одного из наиболее выдающихся президентов в истории Соединенных Штатов Америки, до сих пор остается в центре внимания политологов, историков, специалистов по проблемам международных отношений и международного права, как в самих США, так и за их пределами. Внешнеполитический дискурс Соединенных Штатов во многом ориентировался на идеи В. Вильсона при столь разных президентах, как У. Дж. Клинтон и Дж. Буш-младший. В первом случае вильсонизм послужил идеологической основой для политики гуманитарных интервенций, во втором — для идеи демократизации Большого Ближнего Востока. Во многом именно вильсонизм лежит в основе неоконсервативной идеи, которую можно назвать «вильсонизмом за вычетом международных институтов» [1, с. 63-64]. Наконец, В. Вильсон — один из немногих теоретиков политической науки, которому представилась возможность воплотить свои идеи на практике.

Вклад Вильсона в развитие политической мысли основывался на его критическом анализе Конституции и политической системы Соединенных Штатов. К моменту написания его важнейшей работы «Государственный строй Соединенных Штатов» Конституция функционировала почти 100 лет и, казалось бы, этот достаточно небольшой по своему объему документ был всесторонне и аргументировано разобран еще со времен дискуссий о его принятии конституционным Конвентом в 1787 г. Однако, как сам Вильсон справедливо указывал, «конституция... дает лишь первичные указания», а из нее через законы и прецеденты, вырастает уже развитая конституционная система. Вслед-

ствие чего, Конституция является «живой» конструкцией, способной меняться под влиянием запросов эпохи, обрастать новыми смыслами. Вильсон пишет о доктрине «скрытых полномочий», содержащейся в Конституции и ставшей главным двигателем конституционной истории США со времен деятельности А. Гамильтона на посту министра финансов [2, с. 14-15, 25]. Следовательно, анализ Конституции продолжал оставаться актуальным даже спустя век после ее создания. Кроме того, подход Вильсона в корне отличался от американских традиций изучения конституционной практики США. Как он сам писал, «одним из наиболее удивительных фактов нашей политической истории... является то обстоятельство, что наша система управления никогда не подвергалась законченному компетентному критическому рассмотрению». Статьи «Федералиста», написанные, по словам Вильсона, лишь с целью оказать влияние на избирателей 1788 года, продолжают воздействовать на современных критиков Конституции, затмевая влияние развившейся позднее конституционной практики [2, с. 15-16]. Критический разбор, предпринятый Вильсоном, продолжает и одновременно бросает вызов сложившейся традиции американского конституционализма. Можно сказать, что к концу XIX века в условиях выхода США на международную арену и изменившейся социально-экономической обстановки, потребовавшей усиления федеральной исполнительной власти существовала необходимость в новом анализе Конституции.

Хотя политическое наследие Вильсона связывается в первую очередь с международными отношениями, эта сфера не была в центре интересов Вильсона-ученого. Как пишет ведущий историк вильсонизма А. Линк, президент пришел в Белый Дом, имея лишь теоретические знания о внешней политике [3, р. 4-5]. В ходе академической карьеры Вильсон в прежде всего занимался проблемами конституционного строя и разделения властей. Вместе с тем в работах, посвященных его президентству, научной деятельности Вильсона зачастую не уделяют большого внимания. В данной статье будут рассмотрены взгляды Вильсона на американскую политическую систему в период наиболее активной научной деятельности в 1880—1890-е гг. Именно в это время им были написаны основные работы: «Congressional Government: A study in American Politics» (1885 г.) и «The State: Elements of Historical and Practical Politics» (1889 г.).

Основной сферой интересов В. Вильсона являлись американские



политические институты, проблемы взаимодействия исполнительной и законодательной власти, сравнение их с европейскими. Помимо этого Вильсон затрагивал более широкие темы: вопросы демократии, лидерства, а также истории и перспектив народа североамериканской и, даже шире, англосаксонской цивилизации. Автор предисловия к русскому изданию книги «Государство. Прошлое и настоящее конституционных учреждений» М. Ковалевский в отношении описания политической эволюции отдельных наций сравнивает Вильсона по значимости с Токвилем [4, с. XL]. С точки зрения Вудро Вильсона, государство является «живым организмом, подвластным жизненным законам», способным эволюционировать, изменяясь под влиянием реформ [5, р. 47; 6, р. 22]. Нельзя резко изменить характер государства, «прогресс в политике не поддается насилию... учреждения изменяются не с новыми теориями, а с новыми обстоятельствами» [4, с. 496]. Даже говоря о Конституции Соединенных Штатов, Вильсон пишет: «Конституция... не дает законченной системы управления. Она дает лишь первичные указания для организации... Главным фактором нашей истории является то, что из этого развилась целая конституционная система путем статутов, судебных решений и прецедентов» [2, с. 14-16]. Важную роль в становлении и закреплении институтов играют лидеры, руководящие массами [6, р. 22]. Фактически, Конституция США лишь «символ... национального характера» [7, с. 151]. Но государство не может оставаться неизменным. М. Ковалевский говорит о том, что главной заслугой книги Вильсона является именно раскрытие того, как постепенный прогрессивный рост и развитие государства приводит к появлению представительной демократии [4, с. XLII]. Все это, с точки зрения будущего президента в полной мере относится и к демократии. К этому режиму придут все народы, но его нельзя установить моментально, недостаточно просто создать какие-либо институты или перенести их из одной страны в другую. Насильственные реформы, не соответствующие национальным особенностям, приведут лишь к реакции или революции [4, с. 514]. Интересен в этом контексте подход Вильсона к роли Соединенных Штатов в отношении проблемы оккупации Филиппин. Вильсон подчеркивал, что Америке следует взять на себя ответственность за распространение на Филиппинах американских политических институтов. Но Соединенные Штаты не могут «подарить» демократию. Для усвоения демократических норм

филиппинцам понадобится 3-4 поколения, в течение которых США будут опекать их [8, р. 21]. В этой идее можно увидеть предтечу системы подмандатных территорий Лиги Наций.

Вместе с тем, восприятие Вильсоном демократии, как высшей формы правления привело его в итоге к идее, что она должна стать универсальной нормой политической жизни. Все передовые государства, как монархии, так и республики, уже в той или иной степени пришли к этому политическому режиму [4, с. 519]. Следующим выводом из этого стало мнение, что международный мир возможен лишь при торжестве демократии на планете [3, р. 15]. Сравнивая Соединенные Штаты, Британию и страны континентальной Европы, Вильсон писал, что там, где, как например в Англии и США, существовал класс свободных собственников и традиция самоуправления, со временем возникали конституционные ограничения монархии. Свобода всегда существовала у народа, расширяясь со временем. Во Франции и Германии лишь монарх был источником закона, а традиций самоуправления не существовало [4, с. 497-498]. В результате демократию пришлось устанавливать через революцию. Американская демократия никогда не знала революции, она создавала новый порядок, а не разрушала старый. В этом отличие ее от стран континентальной Европы.

С точки зрения Вильсона, Соединенные Штаты после окончания Гражданской войны столкнулись с проблемой лидерства. Авторитет президентства был серьезно подорван. «Господствующей и контролирующей силой, источником... власти является Конгресс» [2, с. 17]. В статье «Кабинетное правительство в Соединенных Штатах» (1879 г.) Вильсон писал, что это может привести к деградации всей политической системы: «нет лидеров — нет принципов, нет принципов — нет партий» [9, р. 138]. В статье Вильсон критикует сложившуюся систему, когда большая часть полномочий оказалась сосредоточена в руках законодательной ветви власти, подмявшей под себя исполнительную и судебную. Вильсон высказался за усиление исполнительной власти, так как равенство властей на практике обернулось гегемонией Конгресса.

Вильсон являлся поклонником британской парламентской системы [10, р. 254]. Например, разбирая вопрос утверждения бюджета в парламенте Великобритании, Вильсон именовал данную процедуру «образцом», «наипростейшей из всех существующих» [2, с. 115]. С его точки зрения, именно переход к парламентской модели мог разрешить



кризис лидерства в США. Эти идеи Вильсон развил в своей книге «Правление Конгресса». В ней ученый сравнивает сложившуюся в Британии кабинетную систему, которую он именует парламентской, и систему правления комитетов Конгресса. «Наиболее поразительным контрастом в современной государственной жизни является не различие между президентской и монархической системами правления, а между конгрессиональным и парламентарным правлением. Конгрессиональное правление — это комитетское правление; парламентарное — это правление.. посредством ответственного кабинета министров» [2, с. 7].

Вильсон выделил основные недостатки в правлении комитетов Конгресса. Во-первых, отсутствие централизации и дробление полномочий приводит к безответственности и неэффективности. Во-вторых, секретность заседаний комитетов и незначительное количество общих дебатов создает неосведомленность общества о национальных проблемах, а также ведет к господству групповых интересов в Конгрессе. В-третьих, отсутствие партийной дисциплины ведет к возникновению проблем с лидерами и отставанием политических принципов. Наибольший вред влияние Конгресса способно нанести в процессе формирования внешней политики, когда Сенат не ратифицирует международные договоры и соглашения, как это было в период правления администрации У. С. Гранта [2, с. 48]. Более благосклонно В. Вильсон относится к верхней палате — Сенату. Среди ее положительных черт он особенно выделяет антидемократический характер. Царящая в США демократия, по словам Вильсона «ограничена Сенатом» [2, с. 189]. То, что его члены не выбираются народом напрямую¹, приводило к тому, что «...демагогия не может проникнуть в его стены» [2, с. 161]. Сенат на своих заседаниях, которые проходят публично, обладает гораздо большей свободой дебатов, чем Палата Представителей (2, с. 180).

Вильсон предвидел, что в результате экономического развития федеральной власти придется все больше и больше расширять полномочия для регулирования и совершенствования экономической системы и проведения антимонопольной политики. Более того, этот баланс между властью штатов и властью центра был уже нарушен в ходе Гражданской войны и Реконструкции. Но будет ли способна федеральная власть к проведению этих преобразований? С точки

¹ До 1913 г. сенаторов избирали legislatures штатов. Инициатором поправки стал В. Вильсон, занявший к этому времени гораздо более либеральные позиции.

зрения Вильсона, в настоящем виде — нет. В условиях господства Конгресса президентом не может стать выдающийся лидер.

Особое внимание Вильсон уделяет проблемам, связанным с судебной властью. С одной стороны, роль Верховного Суда чрезвычайно важна для политической системы США. Именно федеральные суды обеспечивают ее стабильность. При этом, решением Верховного Суда все законодательство Соединенных Штатов может быть аннулировано. Но подобное «всемогущество» достаточно иллюзорно. Суды не имеют инициативы, они не желают высказываться по политическим вопросам и могут лишь реагировать на действия двух других властей. Суд не может принуждать департаменты к действию для обеспечения выполнения своих решений. Суд не может вмешиваться в дискреционную политику президента и Конгресса. Законодательная власть сама определяет границы своих полномочий, выводя их из сферы юрисдикции Верховного Суда. Конгресс способен влиять на судебную ветвь власти еще и тем, что именно он утверждает предложенных президентом судей и способен заблокировать неугодные кандидатуры. Поэтому чаще всего взгляды судей соответствуют общему политическому курсу, формируемому Конгрессом. Если же Верховный Суд может вынести не устраивающий Конгресс вердикт, то последний может просто вывести рассматриваемый вопрос из юрисдикции суда, поскольку та недостаточно четко отражена в Конституции. В крайнем случае у Конгресса есть возможность влиять на суды с помощью законов. Полномочия низших судов определены актом Конгресса и могут быть легко изменены. Верховный Суд может быть нейтрализован путем расширения его состава. Таким образом, с точки зрения Вильсона, судебная ветвь имеет сравнительно малое значение в системе разделения властей [2, с. 26-27, 35-39].

Пятая глава его работы «Правление Конгресса» посвящена институту президентства. Вильсон критикует сложившуюся ситуацию, при которой репутация и престиж президентов резко ослабли. Исполнительная власть, как было сказано выше, оказалась полностью подчинена Конгрессу. Среди причин, приведших к этому — сама процедура выдвижения лидера. По мнению Вильсона, лидер должен вести за собой массы (8, р. 9). Выбор кандидата на этот пост делегатами на партийном конвенте делает из претендента всего лишь «игрушечный звонок», полностью зависимый от партии (2, с. 210). Сама процедура неэффективна и опасна, так как



делегаты не несут никакой ответственности за свой выбор. Говоря о президентах, Вильсон отдавал предпочтение кандидатам, занимавшим губернаторские посты, так как эти люди обладали уже достаточными административными навыками [2, с. 213-214].

В своей работе Вильсон уделял также внимание проблеме взаимоотношений президента, кабинета и Конгресса. Непосредственно проводят политику члены кабинета, находящиеся под контролем комитетов и комиссий Конгресса. Также Вильсон критиковал практику подбора кадров по партийному признаку [2, с. 224-225]. В целом, Вильсон охарактеризовал президента как «слугу Конгресса» [8, р. 12]. Рассматривая полномочия президента, Вильсон особо выделил право «вето». За счет этого права президент может принимать участие в работе законодательной ветви власти, фактически же это являлось единственной силой президента [2, с. 214].

Какие изменения предлагал Вильсон? Большая часть их была заимствована из британской парламентской практики и должна была послужить усилению исполнительной власти и появлению настоящих лидеров. Так, необходимо было отойти от практики, когда решения принимаются в комитетах Конгресса, ради того, чтоб возникали лидеры-ораторы подобные британскому премьер-министру Гладстону, который, с точки зрения В. Вильсона, был идеальным политическим лидером [11, с. 20]. Необходимо провести разделение между политиками и администраторами. Наконец, Вильсон отметил неэффективность модели разделения властей, заявив, что это приводит к раздроблению ответственности, неустойчивости и является главным недостатком американской политической системы [2, с. 241-242].

Впоследствии Вильсон пришел к выводу, что недостатки системы «правления Конгресса» могут быть исправлены не только путем перехода к британской парламентской системе, но и за счет усиления влияния президента. Появление таких сильных лидеров, как Рузвельт, а также активизация внешней политики Соединенных Штатов заставили Вильсона пересмотреть свои прежние взгляды и убедили его, что президент может играть большую роль, чем раньше [8, р. 13].

Интересна оценка Вильсоном полномочий президента с точки зрения внешней политики. По словам А. Линка, до конца XIX века Вильсон в своих работах практически не уделял внимания внешней политике, как если бы она была лишь незначительной проблемой для великих держав.

Говоря об испано-американской войне, Вильсон в первую очередь обратил внимание на то, как она повлияла на американские политические институты. Война означала конец изоляционизма и становление США как одной из великих держав [3, р. 4-7]. Важнейшим следствием этого стало расширение власти президента. «Когда дела внешних сношений играют значительную роль в государственной жизни и политике нации, то исполнительная власть по необходимости должна стать руководящей» [2, с. 5-6]. Вильсон одним из первых обратил внимание на характерную черту института президентства в эпоху активного участия США в международной политике.

Избранный президентом в 1913 г., Вудро Вильсон практически не обладал внешнеполитическими знаниями, присутствующими у двух его предшественников: Рузвельта и Тафта. Его интересы как ученого, как уже было показано выше, были сосредоточены вокруг внутриполитических проблем страны. Этими проблемами Вильсон собирался заниматься и после избрания на пост президента. Незадолго до избрания он писал, что «Иронией судьбы будет, если моей администрации придется иметь дело главным образом с внешней политикой» [12, с. 84].

Однако, как главе государства Вильсону пришлось вплотную столкнуться с внешней политикой уже в первый год своего пребывания у власти. В послании к Конгрессу 2 декабря 1913 года он заявил о приоритетах, которые должны лежать в отношениях между нациями: доверие друг к другу и всеобщность права должны быть опорой мирового порядка. Арбитраж, а не применение силы должен стать средством разрешения конфликтов.

Вильсон подчеркивал те постулаты внешней политики США, которые были провозглашены отцами-основателями и стали общеприняты со времен Томаса Джефферсона, но употребил их на укрепление не изоляционистской позиции, а миссионерской идеологии, нацеленной на вхождение США в мир. Эти принципы были объявлены им так: «Особая миссия Америки стоит превыше повседневной дипломатии и обязывает ее служить маяком для свободы остального человечества» [13, с. 35].

Президент с первого года нахождения у власти был уверен в необходимости вмешательства в мировые дела. Одним из первых действий на этом направлении был план по мировому урегулированию, предложенный ближайшим советником Вильсона полковником



Хаузом. Также предусматривалось создание некоего наднационального арбитража. План предполагал, что Великобритания, Германия, США, Франция и Япония заключат договор о «разработке и защите отсталых частей мира». Соглашение, при осуществлении которого действовал бы принцип «открытых дверей», разработанный еще в 1899 г. Джоном Хеєм являлось зародышем идеи мандатов, в дальнейшем осуществленную Лигой Наций.

Первые попытки сформировать некую концепцию коллективной безопасности с наднациональным органом арбитража были предприняты Вильсоном еще до начала Первой Мировой. Формируется концепция о главенствующих державах, опекающих неразвитые страны. Одновременно декларируются принципы, которые лягут потом в основу 14 пунктов.

Вскоре после начала войны Вильсон писал что «эта война кардинально изменит взаимоотношения наций...», после ее окончания необходима будет «...ассоциация наций, приверженных идее защиты целостности каждой...» [14, с. 43].

Гарантом этой системы должны являться Соединенные Штаты, именно их исторический опыт должен лежать в основе нового порядка мировых взаимоотношений.

Президент подчеркивал незаинтересованность США, и призвал сограждан быть «беспристрастными как в мыслях, так и в делах», так как Америка должна «показать себя нацией, способной более других показать бесстрастное суждение...» [12, с. 96; 14, с. 43].

27 мая 1916 г. на ассамблее Лиги по установлению мира Вильсон изложил свои взгляды на будущее мироустройство: «Мы верим в следующие фундаментальные истины: первое, что каждый народ имеет право избирать собственную форму правления...; второе, что малые страны имеют такие же права суверенитета, как и великие и могучие нации; и третье, что мир имеет право быть защищенным от посягательств на мирное развитие... мир находится сейчас на пороге великих свершений, когда будет создана некая общая сила, которая будет охранять право как первый и наиболее фундаментальный интерес». Эта сила должна представлять собой «универсальную ассоциацию наций...», для предотвращения каких бы то ни было войн, начатых либо в нарушение договорных обязательств, либо без предупреждения, при полном подчинении всех рассматриваемых вопросов мировому общественному

мнению,— что является действенной гарантией территориальной целостности и политической независимости» [13, с. 198].

Постепенно Вильсон приходит к выводу, что будущий миропорядок станет возможным лишь после победы демократических государств, а Соединенные Штаты Америки смогут обеспечить осуществление своих идей на практике, лишь приняв непосредственное участие в войне. После избрания на второй срок Вильсон стал действовать более решительно. В результате перехвата ноты статс-секретаря германского МИД Циммерманна 6 апреля 1917 г. Соединенные Штаты Америки объявляют войну Германии.

После заключения компьенского перемирия Вудро Вильсон стал готовиться к поездке в Европу для участия в Парижской мирной конференции. Впервые в истории Соединенных Штатов президент выезжал за пределы страны. К началу обсуждения мирного договора и Устава Лиги Наций большинство в палатах составляли республиканцы. Еще недавно обе партии сплотились вокруг Вильсона. После его выступления в конгрессе об объявлении войны Германии лидер республиканцев в Сенате Г. К. Лодж поблагодарил его за то, что Вильсон выразил в своей речи интересы и чувства всей Америки. Но к моменту перемирия многое изменилось. Америке, как стране с президентской формой правления, было не свойственно создание коалиционных правительств даже в условиях войн или национальных кризисов. Окончание Великой войны означало возобновление межпартийных споров в странах-победительницах.

В ноябре 1918 г. в Соединенных Штатах проходили промежуточные выборы в конгресс. Вопреки советам, Вудро Вильсон не стал выступать в роли надпартийного лидера нации и активно включился в избирательную кампанию. Призвав голосовать за Демократическую партию, он фактически отождествил партийное соперничество с борьбой за национальные интересы. Выборы превратились в вотум доверия к политике президента.

Неудачная предвыборная кампания привела к поражению демократов на выборах и ослаблению позиций президента. Большинство в обеих палатах получила Республиканская партия. Ее лидеры были настроены враждебно. Лоялисты из числа республиканцев чувствовали себя обманутыми, большинство же надеялись навязать президенту свой вариант мирного договора. При этом, именно Сенат по конституции должен был ратифицировать мирный договор. Вообще, можно сказать,



что республиканцы склонялись к мнению экс-президента Теодора Рузвельта, что после выборов «Вильсон совершенно не уполномочен говорить от имени американского народа» [15, с. 76].

Перед отъездом в Париж 2 декабря 1918 г. Вудро Вильсон изложил свою программу на заседании Конгресса, заверив конгрессменов, что в своей борьбе за установление нового миропорядка он будет действовать в тесном контакте с Конгрессом. Но большинство в палатах, как уже было сказано выше, составляли республиканцы, не разделявшие его идеи и настроенные оппозиционно, если не сказать — враждебно. В Сенате было представлено три варианта договора: вариант сенатора Лоджа — с оговорками, вариант демократического меньшинства — без изменений, и вариант, предполагающий внесение поправок в текст договора. Сенат остановился на варианте Лоджа. Самые важные из оговорок предполагали сохранение доктрины Монро и решающую роль Конгресса в участии США в миротворческой деятельности Лиги, а также—в управлении подмандатными территориями. Эти вопросы носили для Вильсона принципиальный характер. Вопреки советам, Вильсон отказывался идти на компромисс, заявив, что сокрушит сопротивление [16, р. 183]. В январе 1920 г. президент заявил, что решение Сената не отвечает требованиям нации. Он заявил, что Америка поддерживает и договор, и устав Лиги, а президентские выборы 1920 г. станут великим референдумом. Таким образом, президент фактически повторил свою ошибку, когда объявил выборы 1918 г. референдумом по своей внешней политике, а в результате, проиграв их, поставил под сомнение все свои внешнеполитические инициативы.

19 марта 1920 г. в Сенате Соединенных Штатов состоялось повторное решающее голосование по ратификации Версальского мирного договора². Для ратификации договора требовалось одобрение двух третей Сената — 56 сенаторов. Договор поддержало 49 сенаторов, против высказалось 35. Среди голосовавших против оказались не только изоляционисты, но и сторонники Вильсона, не готовые принять договор с существующими оговорками. Вильсон потерпел поражение в борьбе за Лигу Наций. Вместе с тем, его президентство, наряду с правлением Т. Рузвельта, было важным рубежом в становлении

² Договор рассматривался с учетом компромиссных соглашений и оговорок, предложенных сенаторами.

президента США как главного актора в проведении политических инициатив в эпоху прекращения американского изоляционизма.

Став президентом, Вудро Вильсон начал активно рекрутировать своих коллег из академической среды как в качестве экспертов, так и для непосредственной политической деятельности. Для разработок американского проекта послевоенной системы было создано бюро «Inquiry». Профессор-правовед Дж. Мур стал юридическим советником государственного департамента, а профессор П. Рейнш — послом в Китае. Начиная с президентства Вудро Вильсона, участие академического сообщества стало неотъемлемым элементом политической практики в Соединенных Штатах. Что касается самого Вудро Вильсона, то его теоретические исследования сыграли значительную роль в проведении политики администрации. В частности, Вильсон считал, что в условиях экономического прогресса роль федерального правительства неизбежно возрастет, что правительство столкнется с необходимостью проводить реформы по регулированию торговли и производства, контролю над монополиями, совершенствованием кредитно-финансовой системы. В своих теоретических трудах Вильсон уделял меньшее внимание внешнеполитическим аспектам, но и там можно найти идеи, оказавшие заметное влияние на его курс. В частности, размышляя о демократии, В. Вильсон приводит пример роли США на Филиппинах, которые можно считать прообразом подмандатных территорий Лиги Наций. Также, Вильсон отстаивал идею необходимости прекращения изоляционистской политики Соединенными Штатами.

Необходимо отметить, что В. Вильсон одним из первых отметил повышение роли президента в связи с активизацией внешней политики. В дальнейшем, этой проблемой, и феноменом «имперского» президентства будут заниматься многие исследователи на протяжении XX века. Можно отметить и негативные моменты в политической практике администрации Вильсона, связанные с его ученой деятельностью. Тут, в первую очередь, следует сказать о его видении роли министров. В 5-ой главе своей книги «Государственный строй Соединенных Штатов» Вильсон отмечал, что администрация находится под контролем комитетов Конгресса. Став президентом, Вильсон видел их лишь как исполнителей воли президента, администраторами, а не политиками. Это привело к ряду конфликтов, в том числе — и с государственными секретарями Брайаном и



Лансингом. Исходя из своего неприятия комитетного правления, рассматривая попытки Конгресса принять участие в разработке мирного договора и Устава Лиги Наций как посягательства на прерогативы исполнительной власти, а возражения Конгресса — как узкопартийные взгляды, Вильсон предпочел обращаться напрямую к нации, чем работать в тесном контакте с другими политическими лидерами [8, р. 10-11]. Разумеется, не только эти факторы сыграли свою роль в поражении инициативы Вильсона в Сенате, хотя они и немаловажны. Вместе с тем, Вильсон проводил свою внешнюю политику как лидер, выступающий от имени нации, с тех позиций, которые будут занимать все последующие президенты. Важную роль в этом сыграли и его теоретические исследования о роли лидера и взаимоотношениях между президентом и Конгрессом.

Являясь одним из наиболее авторитетных ученых периода становления американской политической науки, Вильсон имел редкую возможность проверить свои представления на практике. Взаимоотношения президента и Конгресса, находящиеся в центре научных интересов Вильсона-ученого, играли важную роль и в его государственной деятельности. Став во главе страны, Вильсон не стремился сохранить баланс сил между различными ветвями власти. Согласно высказанным ранее в «Правлении Конгресса» идеям, это привело бы лишь к раздробленности власти. Особенно стремление президента к единоличному проведению политики проявилось в сфере международных отношений. Отстранение Конгресса от разработки и внешней политики, особенно при проведении мирных переговоров в Париже и создания Устава Лиги Наций в итоге привело к серьезному противостоянию между президентом и контролируемым оппозицией Конгрессом.

Вильсон оказал серьезное влияние на становление политической науки в США. Наиболее плодотворный период его деятельности пришелся на конец XIX века и был посвящен в первую очередь политической системе самих Соединенных Штатов и критике сложившегося в период «позолоченного века» доминирования Конгресса над исполнительной властью. Вместе с тем, значимость их выходила далеко за пределы простого фиксирования политических институтов определенной страны в конкретное время.

Примечания

1. Фукуяма Ф. Америка на распутье. М.: АСТ: АСТ Москва: Хранитель, 2007.
2. Вильсон В. Государственный строй Соединенных Штатов. СПб.: Право, 1909.
3. Link A. S. Wilson the Diplomatist: A Look at His Major Foreign Policies. Baltimore, MD.: Johns Hopkins. 1957.
4. Вильсон В. Государство. прошлое и настоящие конституционных учреждений. М., 1905.
5. Wilson W. The New Freedom. N.Y.: Doubleday, Page & co., 1913.
6. Steigerwald D. Wilsonian Idealism in America, Cornell University Press, Ithaca, NY., 1994.
7. Малинова О. Ю. Либеральный национализм. М., 2000
8. Calhoun F. S. Power and Principle: Armed Intervention in Wilsonian Foreign Policy. Kent State University Press. Kent, OH. 1986.
9. Cabinet Government in the United States//Wilson W. (author), Pestritto R. J. (ed.). Woodrow Wilson: the Essential Political Writings, Lexington Books, 2005.
10. Burnham J. Congress and the American Tradition, Chicago, 1959.
11. Уткин А. И. Вудро Вильсон. М.: Культурная революция, 2010.
12. Гершов З. М. Вудро Вильсон. М.: Мысль, 1983
13. Киссинджер Г., Дипломатия. М.: Ладомир, 1997.
14. Уткин А. И., Дипломатия Вудро Вильсона. М.: Международные отношения, 1989.
15. Черчилль У. Мировой кризис. М.: Либроком, 2009.
16. Bailey T. A. Woodrow Wilson and the Lost Peace. N.Y.: MacMillan, 1994

e-mail: joney_walker@mail.ru



CATOLICISMUL ȘI STATUL: PREMISELE ARGUMENTĂRII POLITICE

Serghei KONDRATENKO, *doctor în științe politice,*
Universitatea de Stat din Sankt-Petersburg, Federația Rusă

Rezumat

Autorul analizează premisele modelului bipolar al societății, constituit în Europa medievală. O atenție sporită autorul acordă cazurilor de confruntare a bisericii catolice și a imperiului. Dualitatea catolicismului și statului a dat naștere la discuții politice prodigioase care într-o anumită măsură au definitivat doctrina socială contemporană a Vaticanului, care cheamă la revizuirea rolului instituțiilor tradiționale ale statului și ale instituțiilor internaționale.

Cuvinte-cheie: *catolicism, stat, biserică, Europa medievală, papalitate, modelul bipolar al societății, instituții, argumentare politică.*

CATOLICISM AND STATE: THE ORIGINS OF POLITICAL ARGUMENTATION

Abstract

The author analyzes the origins of bipolar model of society in medieval Europe and historical cases of confrontation between Roman Catholic Church and the Holy Roman Empire. Dualism of Catholicism and the state has generated constructive political discussions, which defined the modern social teachings of the Vatican, calling for a revision of the traditional role of the state and international institutions.

Keywords: *Catholicism, state, church, the Middle Ages, papacy, institutes, political argumentation.*

КАТОЛИЦИЗМ И ГОСУДАРСТВО: ИСТОКИ ПОЛИТИЧЕСКОЙ АРГУМЕНТАЦИИ

Введение. Современный мир переживает глубочайший системный кризис. Одни наблюдатели называют его ценностным кризисом буржуазного мироустройства и протестантской этики, другие – кризисом традиционных политических и экономических институтов, неспособных отвечать на глобальные вызовы современности, третьи – кризисом идей справедливости и общего блага. Вместо бесконфликтного общества XXI в. наблюдается резкое обострение национальных, социальных, экономических и религиозных конфликтов по всему миру и в первую очередь в «странах золотого миллиарда». Одна из основных причин современного кризиса – крушение тотального индивидуализма, ставшего идейной основой мироустройства конца прошлого века. Но ни отказаться от индивидуализма, ни вернуть его в приемлемые границы самостоятельно современные либеральные общества пока не в состоянии. В условиях кризиса гражданского общества возрастает роль такого традиционного института как церковь, стремящегося укреплять эти границы на основе общечеловеческих ценностей: справедливости, свободы совести и др. Обновленный католицизм пытается предложить миру свое решение системных проблем, демонстрируя политическую адаптивность и готовность к внутренним институциональным изменениям.

Содержание исследования. Европейский политический дискурс – продукт длительного процесса секуляризации западных обществ. По замечанию К. Шмитта: «Все точные понятия современного учения о государстве представляют собой секуляризированные теологические понятия. Не только по своему историческому развитию, ибо они были перенесены из теологии на учение о государстве, причем, например, всемогущий Бог становится всевластным законодателем, но и в их систематической структуре»[1, с.57]. Вместе с тем религиозный дискурс, сосуществая и взаимодействуя со светским политическим дискурсом, сохраняет свою политическую природу.

В данной статье рассматривается дуализм католицизма и государства, его значение для европейской политической аргументации на примере противостояния церкви и государства в средние века. На протяжении столетий развитие политического дискурса определялось



институциональным дуализмом государства и церкви, возникшим в средневековой Европе и ставшим причиной бесчисленных конфликтов и зачастую открытой конфронтации между светскими и духовными владыками. И государство, и церковь претендовали на обладание истиной относительно того – что считать политическим благом – центральным концептом различных систем политической философии [2, с.15]. Полемика эта продолжается и в наши дни, о чем красноречиво свидетельствуют энциклики Бенедикта XVI и Франциска. Со времен Второго Ватиканского собора католическая церковь декларирует свое принципиальное невмешательство в дела государства: «Церковь не предлагает технических решений и не намеревается как-либо внедряться в политику государств» [3, с.11]. Однако, сегодня католицизм все чаще инициирует общественные дискуссии, в центре которых находятся сугубо политические вопросы, такие как способы достижения общего блага, функции политической власти, будущее национального государства, формы гражданского участия в политике, реформирование международных политических и финансовых институтов и т.д. К примеру, Бенедикт XVI в своей энциклике *Caritas in Veritate* ставит вопрос о необходимости переосмысления роли национального государства и предлагает создать всемирную политическую власть, высшей целью которой должно стать достижение общего блага [3, с.95].

Двухполюсная модель общества, сложившаяся в средневековой Европе в результате автономного развития государства и церкви, не знает аналогов в мировой истории. Два конкурирующих между собой института, в равной степени претендующих на абсолютную лояльность подданных, для убедительного обоснования своих притязаний были вынуждены прибегать к рациональной аргументации. Рационализация политической дискуссии, в которую была вовлечена значительная часть европейской интеллектуальной элиты, выступающей в качестве апологетов государства или церкви, имела важные последствия как для развития политической теории, так и становления современных демократических институтов. Следует согласиться с Г. Кенигсбергером, усматривающим в конфликте государства и церкви истоки принципов современной демократии и правового государства: «Инициаторы средневековых споров добились главного: они заложили фундаментальную и жизненно важную западноевропейскую традицию – традицию поиска правовой защиты от тирании. Эта традиция требо-

вала, чтобы любая политическая власть опиралась не только на прецедент или силу, но и имела бы рациональное оправдание»[4, с. 183].

Поскольку христианство в Римской империи добилось победы, опираясь на поддержку государства, церковь неизбежно вовлекала его в религиозную полемику, одновременно становясь активным участником сугубо политических дискуссий. Крушение Западной Римской империи имело далеко идущие последствия. Во-первых, был нанесен сокрушительный удар по идее римского государственного всемогущества. Римское государство как институт фактически прекращает свое существование, а единство «римского мира» окончательно перестает быть политическим. По мере того как на местах влияние римского императора нисходило на нет и его заменяли правители варварских государств, епископы оказывались единственными представителями римской власти. Таким образом, церковь стала единственной наследницей *Pax Romana* и его универсалистской идеи вселенского города. Во-вторых, становится возможным фактически автономное развитие католической церкви, т.к. на тот момент не было достаточно влиятельной политической силы, способной подчинить себе церковь.

До рецепции философии Аристотеля в XIII в. определяющим направлением в религиозно-политическом дискурсе был политический августинизм. Ж. Ле Гофф в своем определении политического августинизма делает акцент на моральном аспекте проблемы: «Если говорить о политическом августинизме в средневековой Европе, то его следует определить как попытку привить власти моральные и религиозные ценности, сохраняя при этом разграничение между Богом и кесарем. Таким образом, августинизм был одним из старинных течений в европейской политической традиции, которое на исходе Средних веков не смогло полностью вытеснить другое течение, совершенно противоположной природы, – макиавеллизм»[5, с.33]. Согласиться с Ле Гоффом можно лишь отчасти. В средние века невозможно говорить о наличии жесткой границы между «Боговым» и «кесаревым». А. Я. Гуревич в связи с этим справедливо отмечает: «Слабая дифференциация различных сфер общественной жизни в средние века широко известна. Философия, мораль, юриспруденция, законодательство не были полностью отделены, переплетаясь, образуя систему, части которой, возможно, не всегда гармонически согласованные между собой, активно взаимодействовали и в большей или меньшей степени имели богослов-



скую окраску, пронизывались религиозными представлениями» [6, с.167]. Большой интерес представляет дефиниция Э. Жильсона, обращающего внимания на три ключевых аспекта политического августинизма: «Сам принцип сверхприродного общества, основанного на христианской мудрости, сущностно отличающегося от государства, но совместимого с ним; практические следствия, извлеченные из этих принципов самим Августином под впечатлением от падения Рима; практические следствия, извлеченные позднее из тех же принципов другими христианскими мыслителями в других политических обстоятельствах» [7, с.128]. Ключевым для политического августинизма является представление об универсалистском сообществе, объединяющем всех христиан. В институциональном измерении политики речь идет о слиянии государства и церкви, которое Э. Баркер определил как «государство-церковь» или «политико-эклезиастический институт, не только государство, но и церковь» [8, с.21].

Римской государственной идее вселенского города Августин противопоставил оригинальную идею всемирного Града Божия. В социально-политическом порядке церковь является вселенской, Божественной организацией, которая господствует надо всеми, воплощает в себе идеал *universalis ordo*. Государство или Град Земной, согласно Августину, есть результат изначальной порочности человека и принадлежит миру зла. Государство, чуждое церкви, символизирующей справедливость, ничем не отличается от «шайки разбойников». Когда «разбойничье общество» разрастается и приобретает территории, подобно Риму, оно становится государством, но с переменной названия сущность общежития не меняется. Августин дает следующее классическое определение народа, созвучное Цицероновскому: «Если это собрание не животной толпы, а существ разумных, и если оно объединено общностью любимых ими вещей, оно не без основания носит название народ. Народ будет, конечно, настолько лучше, насколько он единодушен в лучшем, и настолько хуже, насколько единодушен в худшем» [9, с.365]. Августин противопоставляет языческому царству не идеал нормального христианского государства, а лишь церковь, – Град Божий, как единственно возможный общественный союз. На земле Град Божий и царство земное «переплетены и смешаны между собой», так что определенных границ между тем и другим не существует. Таким образом, церковь заменяет и упраздняет собой

мирской союз, поглощая его атрибуты и функции, делегируя их при необходимости. Подобная нейтрализация государства вовсе не означает, что христианские правители должны отказываться от применения различных форм насилия и принуждения. Оставаясь христианами и членами церкви, они обязаны использовать свою силу для реализации своей важнейшей функции поддержания мира, тем самым обеспечивая достижение высшего блага – спасения душ. Однако религиозное принуждение возможно только при наличии соответствующей санкции церкви. Таким образом, государство как таковое следует рассматривать под новым для политического дискурса углом – не в категориях справедливости, но общего мира (pax): «Мир града – упорядоченное относительно управления и повиновения согласие граждан»[9, с.343].

Запрос на политическую интерпретацию идей, высказанных Аврелием Августином, впервые проявился при Каролингах, когда была предпринята попытка синтеза новой империи и церкви на основе сакрализации политической власти. Церковь обеспечила легитимность смены правящей династии помазанием Пипина в качестве короля, а затем провозгласила Карла императором. В качестве императора Карл потребовал новой присяги, подчеркивая свое положение попечителя о благе народа и церкви, поставленного Богом. Символическая практика миропомазания, получившая широкое распространение с IX в., ставила государя превыше людей, власть монарха приобретала священный характер. Однако священнослужитель, совершавший помазание короля или императора от имени Бога, в данном символическом акте оказывался превыше монарха. В этом состоит одно из главных противоречий, в значительной степени определяющих ход европейской истории вплоть до Реформации, когда государство утрачивает свой сакральный смысл. В то же время «процесс секуляризации политики – наиболее характерная доминанта европейской истории в эпоху модерна – неизменно порождает ретроградную тенденцию в форме многочисленных идеологий, сакрально-политических доктрин, играющих роль своеобразных эрзацрелигий»[10, с.158].

Правление Карла Великого – период непрерывных войн и походов. Христианство стало для Карла идеологией, объединяющей и мобилизующей народы новой империи. Отгон позиционировал себя в качестве приемника Карла Великого и всячески старался укрепить франкские традиции власти, прагматично используя церковь, с одной



стороны, для легитимации своих властных притязаний, с другой – для борьбы с центробежными тенденциями каролингского феодализма. Созданная Оттоном система «имперской церкви» предполагала духовную инвеституру – назначение высшего духовенства императором из числа доверенных лиц, а также принципиальное привлечение епископата к потребностям управления Империей. Лояльные императору князья церкви наделялись светской властью, ранее принадлежавшей каролингским графам, противившимся возрастающему могуществу государства Оттона. Система имперской церкви обеспечивала контролируемую ротацию элит: поскольку высшее духовенство давало обет безбрачия, оно не могло сделать свои епископства наследственными. К XI в. инвеститура была распространена по всей Европе. Духовенство фактически было включено в феодальную иерархию. И здесь содержится одно из главных противоречий феодализма – возникший кризис лояльности: перед епископами встала дилемма приоритета светского или церковного подчинения. Очевидно, что существование двух автономных центров власти, вооруженных универсалистской идеей и претендующих на абсолютную лояльность подданных, рано или поздно приводит к открытому конфликту.

Власть папства значительно укрепилась в середине XI в., когда соединились результаты параллельных процессов: реализация папской программы «свободы церкви», движение за монастырскую реформу и появление на папском престоле ряда амбициозных и дальновидных личностей. Ранее эти противоречия не были столь явными, поскольку сохранялась диспропорция между огромной военной силой императоров и относительно слабым папством. Позиция Святого престола и клира, поддерживающего клюнийскую реформу, состояла в том, что «епископы поставлены Богом, они поставляют королей, но короли поставлять епископов не могут, но должны чтить их, ибо даже в преступном пастыре живет Дух Святой. Инвеститура тождественна с симонией, которая является тягчайшим заблуждением; государям может принадлежать лишь право согласия» [11, с.143-144].

На Латеранском соборе 1059 г. принимается декрет об избрании пап коллегией кардиналов и предоставлении всему остальному клиру и миру лишь «права молчаливого согласия». Тем самым устранялась возможность вмешательства императора в избрание папы. Григорий VII пошел дальше и в *Dictatus papae* сформулировал бескомпромиссные требования папства, включая право на низложение императора, которое

было применено в отношении Генриха IV. Данная максима опиралась на политическое переосмысление универсалистской концепции Аврелия Августина, осуществленное апологетами верховенства папской власти, прежде всего, «григорианцами» Петром Дамиани и Манегольдом Лаутенбахским. Дамиани разработал теократическую доктрину, согласно которой германский император получает свою временную власть исключительно через папское миропомазание, чтобы «управляя империей в ее мирских делах, вести подданных к высшей цели» [12, с.384]. Власть папы, с одной стороны, и власть светского государя – с другой, составляют как бы душу и тело, и, поскольку тело подчиняется душе, светский государь должен подчиняться папе. Светская власть существует для того, чтобы защищать и распространять христианскую веру, иначе говоря, ради содействия в реализации духовных целей церкви. Император легитимен лишь до тех пор, пока верен миссии, возложенной на него папой.

В *Dictatus papae* Григория VII среди прочего провозглашалось исключительное «право низлагать и восстанавливать епископов», которое являлось краеугольным камнем спора за инвеституру. Учитывая, что империя и королевства управлялись преимущественно духовенством, эти вопросы прямо отражались на самой природе церковной власти, а также власти императорской или королевской. Для церкви это был важнейший этап институционализации, связанный с лояльностью и внутренней дисциплиной духовенства. Это был совсем иной уровень институционализации, нежели традиционные заявления о первенстве римского епископа перед прочими епископами и патриархами. В этом смысле борьба за инвеституру может рассматриваться как сознательная попытка церкви сделать духовенство более профессиональным, освободив его от светского контроля. Требуемые прерогативы свидетельствуют о стремлении папы Григория VII утвердить полноту власти главы церкви, положившей начало действительному разделению мирян и клириков и «правовой революции» [13]. В то же время, как справедливо замечает К. Шмитт, римский понтифик упраздняет «средневековое представление о жестко установленной иерархии чинов». Таким образом, римский епископ выходил за рамки полномочий высшего феодала в церкви, приближаясь по своему статусу к абсолютным монархам Нового Времени [14, с.62-67]. Радикальная политика Григория VII, поставив идею универсалистского сообщества на службу церкви и сделав очевидными властные амбиции папства,



была логическим завершением политической интерпретации идеи Августина о первенстве духовного над мирским. В то же время становится совершенно очевидными изменения в религиозно-политическом дискурсе: вместо Града Божьего – «мистического тела, которое прибывает в мире, но само – не от мира», мы наблюдаем григорианское христианское общество, где мирское четко ограничено от духовного, однако все интегрировано в церковь.

Формально борьба за инвеституру закончилась Вормским конкордатом 1122 г. папы Каликста II и императора Генриха V. Император Священной Римской империи фактически отказывался в пользу римского папы от духовной инвеституры. Конфликт вокруг инвеституры впервые поставил на ясную и принципиальную почву вопрос о взаимоотношении церкви и государства. Наиболее значимым в этом первом крупном противостоянии светской и религиозной власти был следующий аспект: появление властных претензий католицизма нужно оценивать в контексте универсального процесса профессионализации социальных функций.

В дальнейшем произошло еще несколько крупных конфликтов империи и церкви, в результате которых империя утратила свой сакральный характер. Уже при Фридрихе Барбароссе теоретическое обоснование империи ищут не столько в идее религиозного единства, сколько в римском праве с его тенденцией к универсализму. Восшествие на престол папы Александра III император Фридрих Барбаросса не без оснований расценил как сознательный вызов, ибо новый папа заявлял, что «императорская корона – это бенефиций, пожалованный папой немецкому королю» (15, с.69). Это могло быть расценено только одним образом: папа хотел считать императора своим вассалом. Вместе с тем папские амбиции полностью укладывались в логику политического августинизма. Соперничество светской и духовной властей проявилось в этом конфликте даже резче, чем во время попыток взаимного низложения императора Генриха IV и папы Григория VII. Простые христиане начинают задумываться о том, кто же стоит выше в иерархии папа или император, каковы отношения между двумя этими институтами. Эта проблема отныне стала носить принципиальный характер, безотносительно к тому, какими достоинствами и недостатками обладает папский или императорский престол. Главные участники конфликта 1159 г. все еще мыслили категориями личностных отношений, однако политическая аргументация начинает претерпевать существенные трансформации.

Представление об аргументации конфликтующих сторон можно почерпнуть из нескольких фрагментов. В Ронкальских постановлениях 1158 г., которые готовились при участии юристов из Болоньи для обоснования притязаний Фридриха Барбароссы на власть над североитальянскими городами Ломбардской лиги, говорится: «Угодное государю обладает силой закона, ибо народ перенес на него все господство и всю власть. Императоры существовали еще до пап и их власть исходит прямо от Бога и подкрепляется выбором народа»[15, с.74].

Теоретики верховенства церкви и папства рассуждали в духе классического политического августинизма: «Если святая апостольская кафедра данною ей от Бога первенствующею властью различает и судит духовное, почему не судить ей и мирского. Ведь мирское ниже духовного, тело хуже души, луна темнее солнца. Господь поручил Петру народ христианский, а папа наместник Петра. В папе живет, видит и слышит сам апостол. Государя поставляет Бог, давая ему поручение, выделяющее его из среды равных перед Богом людей управлять мирским. Но в границах своей, необходимой для общества, деятельности государь должен выполнять религиозную задачу, а потому следовать велениям церкви, извлекая свой меч только на служение ей»[11, с.153].

Определенный интерес представляют более умеренные позиции, в частности, итальянского знатока канонического права Угуччо (ок. 1188 г.): «До пришествия Христова права императора и понтифика не были разделены, ибо один и тот же человек был императором и папой. Христос разделил должности и права императора и понтифика, и некоторые вещи, а именно дела земные, были отданы императору, а духовные понтифику; и сделано это было затем, чтобы сохранить смирение и избежать гордыни. Если бы император или понтифик занимал обе должности, он легко мог бы возгордиться, но поскольку теперь каждый из них нуждается в другом и видит, что не может обойтись без него, он становится смиренным... Отсюда легко понять, что обе власти, и апостольская, и императорская, были установлены Христом и что ни одна из них не заключена в другой»[4, с.183]. Стиль подобной аргументации со временем изменился, однако основные идеи продолжали оставаться краеугольным камнем для всех, кто, вплоть до творцов американской Конституции, опасался чрезмерной концентрации власти и видел в разделении властей единственную надежную защиту от тирании. Кроме того, аргументация Угуччо воспроизводится много столетий спустя в 1885 г. в энциклике *Immortale*



Dei Лева XIII, определившей основы современной политической доктрины католицизма.

Последнее значительное противостояние императоров и пап приходится на понтификат Иннокентия III. «Ниже Бога, но превыше людей», – так он определял величие своего статуса, а об отношении папства и государства писал: «Как луна получает свой свет от солнца... так и королевская власть заимствует свой блеск от авторитета пап». Противостоял преемникам Иннокентия III и его идеям блестящий представитель династии Гогенштауфенов Фридрих II. Борьба императора и папства фактически приобретает характер гражданской войны в Италии и заканчивается лишь со смертью Фридриха II. В ходе очередного конфликта с последними императорами Салического дома церковь, опирающаяся на поддержку европейской интеллектуальной элиты, по большей части ею же сформированной, разработала сложную теорию папского верховенства как в самой церкви, так и в отношениях с любой светской властью, подкрепив ее соответствующими положениями канонического права. На институциональном уровне церковью была создана крайне эффективная европейская структура с централизованной властью и развитой бюрократией. Империя же утратила сакральность: Фридрих II позиционировал себя в роли гегемона, первым среди равных ему государей (*primus inter pares*).

Следует согласиться с мнением А. Карлайла: «Трудно выразить в каких-то точных терминах реальный итог великого конфликта Церкви и Империи»[16, с.11]. Папство, проведя важные реформы церковной организации, одержало победу над своим наиболее опасным противником, династией Гогенштауфенов, однако итог этого противостояния оказался в равной мере проигрышным для обеих сторон. Ирония истории состоит в том, что папство, одержав победу в борьбе с империей, скоро подчинилось силе формирующихся национальных государств: «посох пронзил руку, опиравшуюся на него». Стремясь разрушить идею универсальной империи, церковь допустила возвышение и укрепление монархов, не претендовавших на господство в рамках всего Христианского мира, однако стремившихся к контролю над церковью в границах своего королевства. Короли не были заинтересованы в существовании неподконтрольного общеевропейского института, который, потеряв противовес в виде Священной Римской Империи и религиозное оправдание своей роли, изъявлял все более серьезные теократические претензии.

Если для Аврелия Августина, сформулировавшего идею универсалистского общества, два града были «переплетены и взаимно перемешаны в настоящем веке» и вынуждены сосуществовать, а в некоторых вопросах сотрудничать, то последующие апологеты, используя ее для обоснования властных притязаний империи и церкви, в равной степени носящих сакральный характер, интерпретировали в специфическом ключе. Сначала они пытались отождествить церковь и империю с универсалистским обществом Августина. Позже ими были предприняты попытки вывести эмпирически различимые границы: град земной существует в форме мирских политических установлений, тогда как град Божий – в форме институциональной церкви, которая является высшим авторитетом в вопросах справедливости.

Возвращаясь к дню сегодняшнему, папа Франциск в своей первой энциклике *Lumen Fidei*, являющейся программными тезисами нового понтифика, особо акцентируя внимание на связи общего блага и христианской веры, обосновывает ключевое значение веры в «преодолении недуга массовой амнезии в современном мире», вызванной чрезмерным доверием к «субъективному индивидуализму»[17]. Предшественник Франциска Бенедикт XVI, признанный европейский теолог и интеллектуал, с одной стороны, следуя многовековым традициям католицизма с его универсалистскими тенденциями, с другой стороны, рассуждая в духе классических образчиков политической философии, в качестве общего блага провозглашает всеобщий мир: «Следует вернуться к сознанию того, что нас объединяет общее предназначение, в конечном счете трансцендентное, чтобы лучше оценить собственные исторические и культурные различия, не противопоставляя себя друг другу, но соглашаясь с теми, кто принадлежит к другим культурам. Мир предстанет тогда по-новому: не как простое отсутствие войны, но как сожителство отдельных граждан в обществе, управляемом справедливостью, в коем осуществляется, поскольку это возможно, благо и для каждого из них»[18]. В своей последней энциклике *Caritas in Veritate* Бенедикта XVI предлагает практические способы достижения общего блага: «Сегодня, когда мы извлекаем уроки из экономического кризиса, принуждающего государственную власть непосредственно заняться исправлением ошибок, представляется уместным заново переоценить ее роль и полномочия; они нуждаются в мудром присмотре, чтобы власть могла отвечать – в том числе с применением новых способов функционирования – на вызовы современного мира. Можно предвидеть, что,



когда точнее будет определена роль гражданских властей, укрепятся те новые формы участия в национальной и международной политике, которые реализуются через деятельность организаций, работающих в гражданском обществе; желательно, чтобы и граждане уделяли больше внимания “общему делу” (*res publica*) и активнее участвовали в нем». Далее понтифик развивает свой тезис о необходимости кардинальной переоценки власти и делает далеко идущий политический вывод: «Есть потребность в инновационных формах, которые позволят реализовать принцип “обязанности защищать” и обеспечат беднейшим нациям эффективное участие в принятии общих решений. Для того, чтобы управлять мировой экономикой, оздоровить экономические системы, пораженные кризисом, достичь своевременного и целостного разоружения, продовольственной безопасности и мира, обеспечить охрану природной среды и упорядочить миграционные потоки, нужна настоящая всемирная политическая власть...; эта власть должна руководствоваться правом, последовательно придерживаться принципов субсидиарности и солидарности, стремиться к общему благу и способствовать подлинному и целостному человеческому развитию, вдохновляемому ценностями любви в истине. Эта власть должна получить всеобщее признание и пользоваться реальными полномочиями, чтобы гарантировать каждому безопасность, справедливость, соблюдение прав. Пока эти замыслы не реализованы, есть опасность, что международное право, несмотря на немалые успехи, достигнутые в различных областях, будет зависеть от баланса власти, установившегося между сильнейшими странами»[3, с.112-113]. Таким образом, в своей энциклике, приверженность духу которой подтвердил папа Франциск, Бенедикт XVI как минимум ставит вопрос об эффективности существующих мировых политических институтов и необходимости переосмысления роли национального государства, как максимум – создании всемирной политической власти. В действительности позиция папы имеет глубокие идейные и исторические корни. Дискуссия, начатая им и продолжающаяся в самых широких кругах, заставляет вновь обратиться к истокам взаимоотношений католической церкви и государства. Показательно в этом смысле обращение Климента V к отцам Вьеннского Вселенского собора: «Если вы согласитесь на присоединение имущества тамплиеров к имуществу госпиталитов, я с удовольствием произнесу решение в согласии с вами, если же нет – я все равно произнесу его, угодно вам это или не угодно»[19, с. 47].

Литература

1. Шмитт К. *Политическая теология*. - М.: Канон-Пресс-Ц, Кучково поле, 2000. 336 с.
2. Штраус Л. *Взаимное влияние философии и теологии // Введение в политическую философию*. - М.: Праксис: Логос, 2000. 363 с.
3. Бенедикт XVI. *Caritas in Veritate*. М.: Изд-во Францисканцев, 2009. 112 с.
4. Кенигсбергер Г. *Средневековая Европа: 400-1500 годы*. - М., 2001. М.: Весь мир, 2001. 374 с.
5. Ле Гофф Ж. *Рождение Европы*. - СПб.: Alexandria, 2008. 391 с.
6. Гуревич А. Я. *Категории средневековой культуры*. - М.: Искусство, 1984. 350 с.
7. Жильсон Э. *Философия в средние века: От истоков патристики до конца XIV века*. - М.: Культурная Революция, 2010. 678 с.
8. Barker E. Church, State and Study: Essays. - London: Taylor & Francis, 1930. 280 p.
9. Блаженный Августин. *О Граде Божьем // Творения*. Т.4. - СПб., 1998.
10. Гуроров В. А. *Философия политики на рубеже тысячелетий: судьба классической традиции // Полис*. 2001. № 1. С. 157-167.
11. Карсавин Л.П. *Культура средних веков*. - Пг.: Огни, 1918. 221 с.
12. Дамиани П. *О божественном всемогуществе // Ансельм Кентерберийский. Сочинения*. М.: Канон, 1996. 394 с.
13. Берман Г. Дж. *Западная традиция права: эпоха формирования*. - М.: Изд-во МГУ: Изд. Инфра-М-Норма, 1998. 623 с.
14. Шмитт К. *Диктатура. От истоков современной идеи суверенитета до пролетарской классовой борьбы*. - СПб.: Наука, 2006. 326 с.
15. Опль Ф. *Фридрих Барбаросса*. - СПб.: Евразия, 2010. 512 с.
16. Carlyle A. J. *The Sources of Medieval Political Theory and its Connection with Medieval Politics // The American Historical Review*. 1913. № 1. Vol. 19. P. 1-12.
17. Francis. *Lumen Fidei*. URL: http://www.vatican.va/holy_father/francesco/encyclicals/documents/papa-francesco_20130629_encyclica-lumen-fidei_en.html (23.12.2013).
18. Benedict XVI. Message of His Holiness Pope Benedict XVI for the Celebration of the World Day of Peace. URL: http://www.vatican.va/holy_father/benedict_xvi/messages/peace/documents/hf_ben-xvi_mes_20051213_xxxix-world-day-peace_en.html (23.12.2013).
19. Ли Г.-Ч. *История тамплиеров*. М.: ОЛМА-пресс, 2002. 381 с.

e-mail: skondr@mail.ru



PARADIGMA DE IDENTITATE EUROPEANĂ: ASPECTE CONCEPTUALE

Simion ROȘCA, doctor în filosofie, IRIM

Rezumat

Ideea de identitate europeană revine din ce în ce mai frecvent în discursurile politice și în mass media. Mai mult, se construiesc și se finanțează programe atât la nivel regional, cât și la nivel european, pentru a construi o identitate europeană, care să îmbine în mod armonios identitățile naționale ale statelor membre. Autorul face o retrospectivă a apariției Uniunii Europene, a apariției conceptului de identitate europeană, începând cu numele continentului, cu nașterea conceptului de Europa. Apoi elucidează aportul grecilor, romanilor și al creștinismului, la edificarea Europei contemporane. În baza conceptelor expuse putem afirma că dacă grecii și romanii au modelat omul European, din punct de vedere cultural și civilizațional, creștinismul l-a configurat sub aspect psihic și spiritual.

Cuvinte-cheie: identitate europeană, identitate, conceptul de Europă, libertate, creștinism, omul european, unitatea Europei, construcția europeană, Uniunea Europeană.

THE CONCEPT OF EUROPEAN ENTITY

Abstract

The idea of european entity becomes more and more frequent in political discourses and in mass-media. Moreover, both at the regional level as well as at European level are financed and implemented programs to built an european entity which will transcend the national entities of state members. The author makes a retrospective regarding the constitution of European Union and the appearance of the content of European entity, beginning with the name of the continent and the concept of Europe. Then, he elucidates the role of greeks, romans and Christianity on edification of contemporary Europe. Based on this, we can state that, if the greeks and romans formed the European people from the cultural and civilizational point of view, then Christianity formed it psychologically and spiritually.

Keywords: European entity, entity, the concept of Europe, liberty, Christianity, European people, European unity

Introducere. Deși utilizarea științifică a sintagmei *identitate europeană* a înregistrat progrese începând cu anii 2000, expresia continuă să ridice probleme. O mare parte a literaturii pe acest subiect, tratează în general, în termeni istorici sau filosofici valorile și modul de viață comune Europei, *fie ca și continent regroupând un ansamblu de state, fie ca o civilizație care o deosebesc de restul lumii, legitimând într-o anumită măsură procesul de integrare economică și politică* [1, p.7]. O altă parte a literaturii [2] abordează identitatea europeană ca și proces psiho-sociologic sau socio-politic de atașare a cetățenilor față de spațiul european și de comunitatea politică atinsă prin integrare. Unii dintre acești autori precum Michael Brutter, Richard Robyn sau Lynn Jamieson au încercat să demonstreze în mod direct dezvoltarea unei identități europene [3, p.104-122].

Ideea de identitate europeană revine din ce în ce mai frecvent în discursurile politice și în mass media. Mai mult, se construiesc și se finanțează programe, atât la nivel regional cât și la nivel european, pentru a construi o identitate europeană care să îmbine în mod armonios identitățile naționale ale statelor membre. Rațiunea acestei activități de construcție a unei identități europene este evidentă, ea acționând ca un liant al politicilor comunitare și încercând să îmbine în mod organic o creație, inițial pornită din motive economico-politice. Suprapunându-se ca strat ulterior, ea este destinată să contureze o imagine coerentă și consistentă a comunității europene, să ofere acesteia o soliditate conceptuală care nu se poate obține din simplă îmbinare contractuală a statelor membre. Cu toate acestea, identitatea europeană trebuie să lucreze atât la nivel guvernamental, cât și la nivel de individ, pentru a da o certă greutate și validitate politicilor comunitare.

Rezultatele investigației. Nu avem până în prezent o explicație sigură, de natură etimologică, a cuvântului *Europa*. Unii autori i-au atribuit origine orientală, într-una din limbile semitice vorbite în vechime în vestul Asiei: feniciană sau akkadiană. Astfel, în limba akkadiană *erib* sau *erebu* înseamnă *apus* și din acest cuvânt ar putea deriva *Europa*, *ținutul din apus*. Explicația era, în mod firesc, completată de faptul că în aceeași limbă *asu* sau *acu* înseamnă *răsărit* și de aici provenea probabil numele celui alt continent - *Asia*, *ținutul din apus*. Totuși, între cuvântul semit *erebu* și numele *Europa*, deosebirea este prea mare și nu s-a identificat nici o verigă de legătură în Orient sau în Grecia, pentru a explica tranziția[3, p.104-122].

A doua explicație de natură etimologică a numelui continentului nostru pornește de la constatarea, că în limba greacă cuvântul *opia* înseamnă *pământ*. De altfel, în piesele lui Sofocle și Euripide, cei mai cunoscuți autori de tragedii din Grecia Antică, numele continentului este ortografiat *Europia*[4].



Există însă și o a treia explicație etimologică a cuvântului. Deși, este mai complicată, aceasta este preferată uneori ca o prefigurare a destinului deosebit pe care l-a avut continentul Europa. Analiza aceasta se bazează pe posibilitatea, ca numele Europei – *Europia*, să fie format din cuvintele grecești *eurus* = amplu, larg și *ops* = ochi. *Euruopé* semnifică deci, în limba elină (greaca veche) *cu ochi mari care vede departe*. „*Se pare că forma feminină europa însemna o femeie cu fața frumoasă și senină și cu ochii mari*” (Heikki Mikkeli). La Homer se întâlnește deja acest adjectiv legat de numele lui Zeus – *Zeus europé* adică, *Zeus care vede departe*[4].

Europa este o noțiune geografică cu frontiere vagi și o noțiune istorică cu frontiere schimbătoare. Originea ei se află în Grecia antică. Fata regelui Agenor al Tirului fenician, descendent al zeului Oceanos, era numită Europa. O tradiție literară, conform legendei, spune, că Zeus, îndrăgostit de oceanidă, s-a preschimbat în taur alb, o răpește pe Europa și o duce în Insula Creta, unde și-a reluat chipul divin.

Conform tradiției continentul Europa a fost denumit după iubita lui Zeus. Astfel diverse lucruri pun în evidență acest lucru. Încă din antichitate, mitul și scena răpirii sunt prezente în câteva picture de pe vasele grecești, pe un fragment de metopă de la Sikyon, pe metopa din templul de la Selinonte, pe un mozaic din Africa de Nord, pe un alt mozaic de la Pompei, pe o medalie de aur din secolul III î.e.n. din tezaurul de la Abukir sau pe o pictură din porticul Europei, pe Câmpul lui Marte, la Roma (după relatarea lui Marțial). Dintre scriitori, mai fac referire la mit Platon cel Tânăr, în secolul V î.e.n. (comedia satiric Europa), Herodot, Diodor din Sicilia (sec.I î.e.n.), Horațiu (Ode, Cartea a III-a, XXVII, Galateei), iar câteva secole mai târziu, în viziune creștină, Lactanțiu și Sfântul Ieronim[5].

În timpul Renașterii, tema capătă noi energii și continuă până în zilele noastre. Mitul Europei se întâlnește în tablouri de Bartolomeo di Giovanni, Rembrandt, Tițian, Veronese, Guido Reni, Jacob Jordaens, Max Ernst și Salvador Dali. Răpirea Europei este gravată, în 2002, și pe moneda grecească de 2 Euro.

În 1988 la Bremen și Bonn a avut loc o expoziție de pictură modernă intitulată *Mitul Europa – Europa și taurul*,



iar The New Encyclopaedia Britannica – 1992 și Meyers Enzyklopadisches Lexikon, afirmă cu tărie, că oceanida răpită de Zeus este eponima continentului, iar Luis Diez del Carrala scrie o carte intitulată Răpirea Europei. Dar numele oceanidei Europa apare pentru prima oară menționat în Teogonia lui Hesiod (sec.8-7 î.e.n.) alături de al oceanidei Asia, în pasajul în care poetul din Asia Mică enumeră descendența Oceanului și a Zeiței Tethys. Iar Herodot (484-425 î.e.n.) își manifestă neîncrederea în această teorie, afirmând că el nu crede că unui singur pământ i s-au dat 3 nume, după 3 femei.

De exemplu, cel de-al treilea continent cunoscut în antichitate, Libya (Africa), la Hesiod nu era o oceanidă cu același nume. Iar la Homer Asia și Libya, nu Europa, sunt întâlnite doar ca nume geografice, Asia în Iliada și Libya în Odiseea.

Ca denumire geografică, Europa apare un secol mai târziu după Hesiod, în Imnul Homeric către Apolo Pithicul (sec. VI î.Hr.). Astfel Europa era o regiune a Greciei continentale aflate în opoziție cu Peloponezul și Grecia insulară.

În sec. al VI-lea î.Hr. a fost inventată geografia. Primul geograf Anaximandru din Milet (610-547 î.e.n.), a alcătuit o hartă universală. El a susținut o imagine asemănătoare celei sumeriene și homerice, precum că pământul este un disc care plutește pe apele Oceanului care îl înconjoară. Dar el vine cu o noutate, împărțirea pământului în continente. Anaximandru împarte lumea în 2 continente, Europa și Asia, despărțite de Marea Mediterană, Europa fiind orientată N-V, iar Asia spre S-E, să nu uităm că Libya (Africa) era încorporată Asiei. El utilizează opoziția a două cuvinte pământ și apă. Astfel chiar Pitagora din Samos susține *“că începuturile tuturor lucrurilor sunt duble, de pildă finitul și infinitul, viața și moartea, ziua și noaptea”* [4] principiu aplicat universului, împărțirea acestuia în cer și pământ, deci împărțirea pământului în două continente Europa și Asia. Chiar dacă, după mult timp geografii recunoscuseră faptul că Libya (Africa) este un continent în sine, împărțirea pământului în două continente, rămâne valabilă multă vreme.

Geneza conceptului de Europă. Cel mai mare eveniment din istoria universală, a avut loc în sec. al V-lea î.Hr. și a reprezentat războaiele greco-persane. Marele Rege Darius I (c.550-486 î.e.n.), datorită faptului că atenienii au simpatizat cu revolta cetățenilor ionieni împotriva sa, a hotărât distrugerea acestora. Astfel în anul 490 î.e.n. el a trimis o armată cerând supunerea Atenei. Dar aceștea conduși de Miltiade (c.550-c.489 î.e.n.) ia învins pe perși la Maraton (490 î.e.n.). Darius a suportat cu greu înfrângerea și a jurat că o să se răzbune, dar acesta în anul 486 moare venind la putere fiul său



Xerxes (c.519-465 î.e.n.). Xerxes în anul 480 pornește împotriva Greciei cu o armată imensă, dar, surpriză, corăbiile sale au fost învinse la Salamina (septembrie 480 î.e.n.), iar după înfrângerea suferită, Xerxes se întoarce în Asia. Astfel grecii au reușit ceea ce părea imposibil, respingerea perșilor și asigurarea libertății proprii.

Dar mult timp ei și-au pus întrebarea ce a stârnit aceste ostilități între ei și perși. Una din legende, afirmă că mama lui Xerxes, Atosa a avut un vis premonitoriu, 2 femei splendide, una îmbrăcată în haine grecești, cealaltă în haine persane. Apare Xerxes care vrea să le înjuge la carul său, femeia persană se supune, iar femeia greacă se răzvrățește reușind să scape. Putem afirma că visul a fost de prost augur pentru perși având în vedere deznodământul. Deci Persia, *Asia este dominată de spiritul supunerii*, iar Grecia, *Europa, este dominată de spiritul libertății*.

Tema opoziției dintre continente apare însă și mai clar exprimată în lucrarea *Despre ape, locuri și vânturi*, care i-a fost atribuită părintelui medicinei grecești Hippocrates (c.460-370 î.e.n.), pentru că este în acord cu ideile lui. Paternitatea medicului din Cos asupra acestei lucrări fiind incertă, autorul este numit uneori, Pseudohippocrates. Lucrarea face un clar contrast între europeni și asiatici, luând drept cauză principală a deosebirii, diferența de climă. Se argumentează că în Asia, fiind clima uniformă, locuitorii de acolo nu au spirit războinic, sunt supuși, lași. Dimpotrivă, europenii (*este prima dată când apare acest cuvânt*) trăiesc într-o climă variată și sunt capabili de acțiune, mândri și independenți în gândire. Pseudohippocrates aduce în discuție și faptul că asiaticii sunt supuși unui despot, iar europenii sunt liberi.

După toate evenimentele petrecute, *grecii au stabilit, ca principiu definitoriu pentru Europa, libertatea, iar pentru Asia, despotismul*. Astfel Europa și Asia nu mai sunt simple denumiri continentale așa cum este Libya (Africa). Se ajunge la concluzia că războaiele greco-persane sunt războaie conduse de oameni liberi împotriva sclaviei.

Să urmărim care este **contribuția grecilor** la problema pusă în discuție. În sens geografic, Europa devine o realitate în Grecia antică. Atunci se configurează pentru prima dată, și încă destul de nebulos, noțiunea teritorială de Europa și tot grecilor le datorăm și mitul Europei. Datorită cuceririlor lui Alexandru Macedon (356-323 î.e.n.) se ajunge la o scară mare a colonizării grecești. Apar noi centre de răspândire a elenismului: Alexandria din Egipt, Pergamon – Asia Mică, Antiohia – Siria. Prin adoptarea de către celelalte popoare a mentalității și culturii grecești, elenismul câștigă noi teritorii. La Alexandria

se deschide un centru de cercetare în toate domeniile cunoașterii, o faimoasă bibliotecă – Musaion. Se deschid noi orizonturi de cultură: savanții studiază organizarea politică, religia și moravurile altor popoare; sunt traduse diferite texte barbare în limba greacă. Iar Alexandru visa un imperiu universal, întemeiat pe ideea fuziunii tuturor popoarelor, contribuind totodată la realizarea unei civilizații ecumenice, chiar dacă imperiul s-a extins în Orient, intenția lui era de a cuceri Occidentul.

Astfel, în cadrul polisului, grecii întemeiasă teoria nu pe elementul senzorial ci pe rațiune, îi determinase metodologia, regulile logicii, legile cunoașterii științifice, stabilind chiar și scopul final al acțiunii și principiile ei conducătoare. Trebuie să amintim și faptul că sistemele lui Platon și Aristotel au la bază ideea că lumea este formată din două elemente, cel senzorial și cel rațional după Platon, forma și materia după Aristotel, care consideră aceste două elemente ca fiind separate dar care coexistă întotdeauna. Dualismul rămâne ultima idee pe care de la Anaxagora încolo, se întemeiază întreaga filosofie speculativă.

Dar polisul cu trecerea timpului și-a pierdut viața independentă, existența reală, deoarece în jurul lui se întindea imensitatea imperiului lui Alexandru. Deci individul se confruntă cu noi probleme, aceste probleme au născut concepții noi, adeseori imposibil de depășit. Cetățenii polis-urilor erau mai puțin capabili să trateze aceste probleme, decât cei care proveneau din imensul teritoriu deschis vieții grecești de sabia marelui macedonean.

Astfel, filosofia ajunsese în Grecia până la organizarea ideală a cetății, găsindu-și desăvârșirea în această creație obiectivă supraindividuală.

Sec. al VII î.Hr. în regatul Libia-Asia Mică se produce una dintre cele mai mari revoluții în domeniul economiei apariția monedei. Grecii au utilizat imediat acest instrument, fiecare cetate, polis, fabricându-și propriile monede. Cele ale grecilor fiind adevărate capodopere de artă datorită simțului artistic. Observăm că treptat economia naturală este înlocuită cu cea monetară. Datorită colonizării dar și a campaniilor macedoneanului, economia monetară se generalizează, cuprinzând atât bazinul Mării Mediterane, cât și pe cel al Mării Negre. Astfel popoarele barbare, geto-dacii, celții, încep fabricarea propriilor monezi.

Grecii crează instituția absolut necesară unei economii monetare – Banca, în toate orașele întâlnindu-se bancheri și sisteme de bănci dispuse de a asigura operațiile comerciale. Grecii au mers mai departe și au fabricat hârtiile de valoare. Putem afirma cu ușurință că principiul libertății s-a



concretizat și în economie prin inventarea instrumentelor și a instituțiilor care să asigure o bună desfășurare a vieții economice.

Contribuția romanilor. Conform legendei, nimeni nu a bănuțit că, în anul 753 î.Hr. prin întemeierea unui oraș numit Roma, pe cursul inferior al Tibrului, acesta va deveni centrul lumii, către care vor duce toate drumurile. Anticii au explicat acest fenomen ca fiind o voință a zeilor, iar creștinii - că e mâna providenței divine. Originile Romei atrag atenția, atât asupra caracterului deosebit al politicii sale, cât și rolul excepțional ce i-a revenit printre celelalte cetăți.

Rasa romană este foarte amestecată, fondul original provenind din Alba Longa, fiind în principu latin. Este vorba aici de două populații ce trăiau laolaltă fără a se contopi: rasa aborigenă, adevărații latini și cealaltă provenită din Troia, puțin numeroasă, dar importantă datorită cultului său. În Roma se asociază și se amestecă toate rasele: latini, troieni, greci, sabini și etrusci. Spre exemplu Palatinul era sălaș latin, după ce a fost sălașul lui Evandru, Capitoliul după ce a fost sălașul tovarășilor lui Hercule, devine sălașul sabinilor lui Tatius. Roma nu pare a fi un singur oraș, seamănă cu o confederație de mai multe orașe.

Primul său rege a fost latin, al doilea a fost sabin, cel de-al cincilea a fost fiul unui grec, iar al șaselea a fost un etrusc. Populația romană era un amestec de mai multe rase, cultul său fiind o îmbinare de mai multe culte, deoarece ea avea legături prin origine cu toate popoarele pe care le cunoștea. Ea putea să se considere latină odată cu latinii, sabină odată cu sabinii, etruscă odată cu etruscii și grecească odată cu grecii. Roma, a fost condusă de numeroși regi, până când, în anul 509 î.e.n., aceștia au fost izgoșiți, instaurându-se la acea dată libertatea. Iunius Brutus prototipul luptătorului pentru libertate l-a înfruntat pe Tarquinius Superbus, dându-l jos de pe tron.

Din acel an toate războaiele civile sunt duse pentru libertate. Deși greu de stabilit, specificul național al unui popor, putem afirma cu ușurință că în cazul romanilor specificul acestora este că au fost înzestrați cu spirit juridic. Grecii sunt cei care au dezvoltat filosofia dreptului, dar romanii sunt cei care au pus-o în practică, ei nu au elaborat o logică formală ci s-au supus sistematic rigorilor logicii. Deci ei au formulat și realizat autonomia științei dreptului, știință care presupune mult studiu, de aceea au fost deschise numeroase centre de învățare (Roma, Catargina, Berytos, Alexandria, Antiohia, Constantinopol). Pe lângă știința dreptului, atât public, cât și privat romanii pun bazele și dreptului internațional.

Existența unor reguli de conduită în rapoartele dintre state, reprezintă

o caracteristică europeană care s-a generalizat. Roma fiind o parte constitutivă și configuratoare a ceea ce astăzi numim Europa.

Așadar, au fost atestate o serie de schimbări esențiale ale politicii, dacă ne amintim că societatea în sine avea la bază o religie, a cărei dogmă principală susținea, că fiecare zeu ocrotea numai o familie sau o cetate și nu exista decât pentru ea. Religia dăduse naștere dreptului de a reglementa: relațiile dintre oameni, proprietatea, moștenirea, procedura, totul era reglementat de principiile dogmelor acestei religii, în vederea satisfacerii nevoilor cultului. Se instaura între oameni o cărmuire: cea a tatălui în familie, cea a regelui sau a magistratului în cetate. Religia, dreptul și guvernarea se contopiseră. Religia era stăpână atât în viața privată, cât și în cea publică, statul era o comunitate religioasă, regele un pontif, magistratul un preot, exilul o excomunicare, iar libertatea individuală era necunoscută, omul era aservit statului prin suflet, prin trup, prin bunuri, iar noțiunea de drept și de datorie, de justiție și de afecțiune se oprea la marginea cetății. Acestea sunt trăsăturile caracteristice cetății grecești și romane.

Treptat societatea s-a transformat, atât în modul de guvernare, în principiile dreptului, cât și în credințe. Omenirea făcuse eforturi neconținute pentru a se elibera de sub dominația vechii religii, în care omul nu mai putea crede. Dreptul și politica, precum și morala se eliberaseră de legăturile lor. Dreptul și politica erau mai independente, pentru că oamenii începeau să aibă alte credințe, iar faptul că societatea nu mai era guvernată de religie, se explică prin faptul că aceasta nu mai avea putere. A venit ziua când sentimentul religios a prins din nou viață și credința a pus iar stăpânire pe sufletul omului. Aceasta s-a întâmplat odată cu apariția creștinismului. Sentimentul religios a fost reînviat, el căpătând o altă natură și forță. Dacă altădată oamenii își făcuseră zei din sufletul omenesc, ei încep acum să-l conceapă pe Dumnezeu ca fiind cu adevărat străin de natura omenească. Divinul fiind așezat înafara și deasupra naturii vizibile. Teamă față de zei a fost înlocuită cu dragostea față de Dumnezeu.

Creștinismul aduce cu sine lucruri noi, el nu mai reprezintă o religie casnică a unei familii sau o religie națională a unei cetăți ci devine religia tuturor. Creștinismul reprezintă un Dumnezeu unic, universal, al tuturor, un Dumnezeu pentru care nu există vre-un popor ales și care nu făcea deosebire între rase, familii sau state. Pentru Dumnezeu nu există cuvântul stăin, străinul nu mai profana templul prin prezența sa, cultul nu a mai fost ținut secret, născându-se astfel o viață religioasă care se dăruia, mergând să-i caute pe cei



nepăsători, ea nu mai propăvăduia ura dintre popoare, ci datorită de a fi drept și binevoitor. Iisus Christos despărte religia de guvernare, ea nu mai este lumească și nu mai are treabă decât foarte puțin cu treburile pământești. Dacă înainte religia comanda în stat, desemnând pe conducători prin vocea soartei, statul intervenind în domeniul conștiinței, pedepsind orice infracțiune față de rituri. *“Dați deci Cezarului cele ce sânt ale Cezarului și lui Dumnezeu cele ce sânt ale lui Dumnezeu.”* [6, Matei, XXII, 21]. Se face deosebirea netă între Dumnezeu și state, astfel religia nu mai este una cu statul iar a asculta de Cezar, nu mai reprezintă același lucru cu a asculta de Dumnezeu. Noua religie aduce cu sine regula, conform căreia oamenii pot fi guvernați fără să se conformeze obiceiurilor sacre, fără să țină seama de prevestiri sau oracole, se face o deosebire netă între virtuțile private și cele publice. Dreptul și-a schimbat natura, dacă el a fost aservit religiei, acum creștinismul este prima religie care nu are pretenția ca dreptul să depindă de ea, el ocupându-se de îndatoririle oamenilor și nu de relațiile lor de interese.

Dreptul devine independent, a urmat progresele moralei, adaptându-se nevoilor societății. Putem observa cu ușurință că dreptul roman s-a străduit să se elibereze de religie, să se apropie de echitate și de natură. Pe măsură ce creștinismul cucerea societatea, codurile romane admiteau reguli noi, dreptul de proprietate nu a mai decurs din religie ci din muncă, cumpărarea pământurilor a devenit mai ușoară. Astfel formalitățile vechiului drept au fost înlăturate. Tatăl a pierdut autoritatea absolută conferită de sacerdoțiu și a păstrat-o doar pe cea care îi conferea satisfacerea nevoilor copilului. Iar soția, care era inferioară soțului, a devenit din punct de vedere moral, egală cu bărbatul.

În timpul domniei lui Augustus (63 î.e.n.- 14 e.n.), în Iudeea s-a născut conform tradiției Mântuitorul. Astfel din anul 33 e.n., religia propăvăduită de apostoli s-a răspândit în Imperiu cu o repeziciune de invidiat. Nici cele mai crunte persecuții nu au putut înfrânge noua credință, care, până la urmă, este legalizată în anul 313 e.n. de împăratul Constantin cel Mare (c.280-337). De aici încolo creștinismul s-a răspândit continuu, cuprinzând o mare parte a populației din întreaga lume. Cu certitudine afirmăm că creștinismul a transformat în profunzime sufletul omenesc, dacă până atunci sentimentul de milă, era mai puțin cunoscut, din acel moment el devine o componentă majoră a personalității. Chiar și iubirea care în viziunea greco-latică era mai schematică, acum capătă noi dimensiuni, transformându-se într-un sentiment complex. Creștinismul în esență este o religie a iubirii. Putem afirma, că *dacă grecii și romanii au modelat omul european din punct de vedere cultural și civilizațional,*

creștinismul l-a configurat psihic și spiritual. Astfel, toleranța este una din caracteristicile umane, iar dialogul - forma ei de manifestare.

Până la unificarea politică a lumii de către romani, popoarele aveau limbi diferite și civilizații discordante, datorită lui Dumnezeu toate popoarele sunt suspuse unei singure puteri – Iubirea, doar pacea romană putând asigura triumful Mântuitorului. Imperiul Roman este împlinirea voinței lui Dumnezeu. Din momentul actului lui Constantin cel Mare, imperiul a devenit creștin, Europa s-a indetificat până la confuzie cu religia creștină. „*Europa este singurul continent care a fost în întregime creștinizat, de cel puțin o mie de ani pentru regiunile cel mai târziu câștigate la creștinism... Uniunea Europei este o idee creștină devenită laică. Europa este o creștinătate care își caută Cristul*” [7].

Astfel creștinismul, alături de Grecia și Roma, constituie o coordonată a Europei, toate trei constituie elementele de configurare a unei realități spirituale și a unei mentalități în care europenii se regăsesc în zilele noastre.

Identitate europeană. Prin identitate se înțelege însușirea unei persoane, a unui obiect sau fenomen de a-și manifesta individualitatea în timp și în spațiu, prin caracteristicile fundamentale, neschimbătoare, ce le deosebesc de toate celelalte și le determină să rămână ele însele pe întreaga durată a existenței lor[8].

Introducerea noțiunii de *identitate* în vizorul savanților a fost rezultatul cercetărilor prin sondaje și mai exact după cum subliniază Celine Bellot[9], al analizilor Eurobarometrelor care l-au utilizat pentru a explica “*multidimensionalitatea indicatorilor de susținere a integrării; aceasta a servit la calificarea dimensiunii non-evaluative a răspunsurilor cetățenilor purtând asupra aprecierii subiective a construcției europene, pe care managerii Eurobarometrelor o considerau ca fiind cea mai afectivă, emoțională.*” [1, p.10]

Rezultat al civilizației și culturii europene identitatea europeană este o noțiune complexă ce integrează aspecte adesea contradictorii (spiritualitate – materialism; libertate – responsabilitate etc.), și este formată atât din caracteristici ce sunt comune diferitelor culturi, etnii, popoare ce o compun, cât și din caracteristici specifice acestora.

În prima categorie intră, pe de o parte, spiritualitatea iudeo-creștină și, pe de altă parte, naturalismul și raționalismul grec cu spiritul juridic și organizatoric roman. Sunt două concepții, două viziuni care de-a lungul întregii istorii s-au combătut și s-au încrucișat fără ca una din ele să se poată impune în mod definitiv. Cultura europeană este în bună măsură rezultatul conflictului și interacțiunilor între cele două viziuni. Ele constituie



fundamentul, acel soclu comun, care conferă coeziunea necesară ambițiilor de unitate politico-economică și dau credibilitate și substanță construcției UE.

Cea de a doua categorie este formată de caracteristici care au determinat apariția identităților specifice fiecărei culturi, etnii, popor, țări, regiuni din Europa și care le singularizează într-o măsură mai mare sau mai mica. Ele constituie această diversitate care formează una din principalele bogății ale culturii și civilizației europene.

Referitor la identitatea europeană nu știu dacă o poate spune cineva mai bine ca Umberto ECO: “Când mă aflu în Italia mă simt milanez, când mă aflu în Europa mă simt italian, iar când mă aflu în America mă simt european” [10].

Unitatea Europei. Europa este o noțiune geografică cu frontiere vagi și o noțiune istorică cu frontiere schimbătoare. Originea ei se află în Grecia antică și ideea unei Europe unite bazată pe creștinătate își face apariția după refluxul arab ce începe cu bătălia de la Tours/Poitiers (octombrie 732). Nașterea statelor-națiune în secolul XV pune capăt perspectivei unității europene prin religie iar ideea europeană va îmbrăca ulterior 3 forme:

- Europa statelor independente și suverane în competiție și în căutare perpetuă de echilibru prin realizarea de alianțe;
- Europa unită prin cuceriri (Napoleon, Hitler);
- Europa unită prin voință liber exprimată.

Diferite proiecte apar începând cu secolul XV și până la cel de al doilea război mondial. Exemple: Pierre Dubois – «De Recuperatione» – prevede o adunare reprezentativă și organizarea unui arbitraj internațional; Sully – «Le Grand Dessein – République très chrétienne» dirijată de un «Mare Consiliu al Europei»; William Penn – prevede o Dietă europeană; Victor Hugo – Statele Unite ale Europei; Aristide Briand – Uniune Federală Europeană.

Construcția europeană se materializează după cel de-al doilea război mondial când obiectivul principal îl constituie asigurarea păcii. Ideea este impusă în mare măsură de forțele politice creștin-democrate care promovează valorile de libertate, democrație, justiție, solidaritate – valori, cu profunde rădăcini în civilizația europeană. Din 1951, de la crearea CECO și până astăzi – UE cu 28 de membri organizați de Tratatul de la Lisabona – au fost parcurse o serie de etape care se raportează la aprofundarea și lărgirea Uniunii Europene. Noul act care modifică Tratatul precedent este conceput pentru a aduce un plus de democrație, eficiență și transparență în cadrul UE și astfel, capacitatea de a rezolva probleme globale precum modificarea climei,

securitatea și dezvoltarea durabilă. Crearea UE era inevitabilă și europenii erau ferm convingși în aceasta. Giscard d'Estaing adresându-se către Mihail Gorbaciov în 1989, i-a precizat: *Domnule Președinte, nu pot să vă spun exact când se va întâmpla, probabil într-un interval de 15 ani – dar Europa va fi un stat federal și trebuie să vă pregătiți pentru aceasta*[10]. Uniunea Europeană reprezintă *atât un sistem de guvernare supranațional, o formă inedită a comunității politice dar și o construcție fragilă în curs de formare cu un sens ambiguu al identității* [11, p. 31].

Drepturile fundamentale și valorile democratice sunt respectate în statele membre ale Uniunii Europene, acestea fiind semnate ale unor texte, precum *Convenția Europeană a Drepturilor Omului (1950), Declarația Universală a Drepturilor Omului (1948), Carta Socială Europeană (1962) sau Carta comunitară a drepturilor sociale fundamentale ale lucrătorilor (1996)*.

Concluzii. Uniunea Europeană este o instituție sui-generis care urmărește să-și afirme poziția și rolul pe diferite planuri: politic, economic, social, cultural și să-și transpună în viață proiectul politic și de societate. Lărgirea și aprofundarea coeziunii între statele membre sunt cele două axe de dezvoltare și întărire a UE. Dealtfel, definiția Uniunii Europene este bazată pe valori: *are vocație de a fi membru al Uniunii Europene orice stat care se situează geografic în Europa și care își bazează politicile și acțiunile pe valorile europene menționate mai sus*.

Secolul XX, a însemnat apariția uneia dintre acele idei politice care marchează istoria – Uniunea Europeană. Depășind o jumătate de secol, această construcție unică în lume a adus cu sine o schimbare de percepție și, putem spune, chiar de mentalitate. Faptul că UE a primit Premiul Nobel pentru pace în 2012 subliniază că Europa constituie un exemplu excelent de reconciliere, pace și democrație. Însă, dacă Europa dorește să-și mențină rolul de lider, guvernanta trebuie îmbunătățită și trebuie să se asigure că instituțiile și procesul de luare a deciziilor devin mai democratice și mai transparente. Acest lucru este indispensabil, întrucât din ce în ce mai multe decizii, care afectează în mod direct viața de zi cu zi a cetățenilor, sunt luate la nivel european. De unele singure statele membre, chiar și cele mai mari, nu mai sunt în măsură să facă față sau să răspundă în mod adecvat unora dintre provocările economiei globalizate. Prin punerea în comun a suveranității, statele membre sunt mai puternice și pot exercita o mai mare influență la nivel mondial.

Astfel, alături de numeroși cercetători și politicieni, susținem teza tot mai răspândită, potrivit căreia, elemente, precum împărtășirea unei culturi comune,



sistemul de valori sociale (progresul și bunăstarea), politice (democrația și libertatea) sau juridice (respectul față de drepturile omului), unesc europenii fiind elemente cheie în procesul de construire a identității europene. Republica Moldova se situează geografic în Europa, rămâne numai ca și politicile și acțiunile sale să le acordeze la valorile europene cât mai urgent, ca cetățenii să beneficieze de ele și să completeze marea familie europeană.

Referințe bibliografice

1. **Sophie Duchesne** (ed.), *L'identité européenne, entre science politique et science fiction*, in *Politique européenne*, Paris: L'Harmattan, n. 30/2010.
2. A se vedea: **Juan Diez Medrano**, *Framing Europe. Attitudes to European*
3. *Integration in Germany, Spain and the United Kingdom*, Princeton/Oxford: Princeton University Press, 2003; Michael Bruter, *Citizens of Europe? The Emergence of a Mass European Identity*, London: Palgrave-McMillan, 2005; **Richard Robyn**, *The Changing Face of European Identity: A Seven-Nation Study of (Supra-)National Attachments*, New York: Routledge, 2005; **Jonna Johansson**, *Learning To Be (come) A Good European: A Critical Analysis of the Official European Union Discourse on European Identity and Higher Education*, Linköping: Linköping Studies in Arts and Science, Dissertation No. 417, 2007; 3. **J.White**, *Europe and the Commo*, in *Political Studies*, vol. 58, 2010, pp. 104-122.
4. **Charles Zorgbibe**, *Constructia europeana. Trecut, prezent, viitor*, Editura TREI, Bucuresti, 1998
5. **Ceaușescu Gheorghe**, *Nașterea și configurarea Europei*, Corint, București, 2004, 192 p.
6. **Biblia** sau Sfânta Scriptură. / Biserica Ortodoxă din Moldova. – Chișinău: Complexul de Edituri al BOM, 2008 (Tipografia Editurii "Universul"), 1424 p.
7. **Gonzague de Reynold**, *L'Europe tragique*, Paris, 1934
8. enciclopedie.citatepedia.ro/index.php?c=identitate, vizualizat la 28.01.2014
9. **Céline Belot**, *Le tournant identitaire des etudes consacrées aux attitudes a l'égard de l'Europe. Genčse, apports, limites*, in *Politique européenne*, Paris: L'Harmattan, n. 30/2010, pp. 17-43.
10. [europedirect.nord-vest.ro/.../tos9q_DE%20LA%20CETĂȚENIE%20LA... DE LA CETĂȚENIE LA IDENTITATE EUROPEANĂ. CÂTEVA VORBE DESPRE U.E...](http://europedirect.nord-vest.ro/.../tos9q_DE%20LA%20CETĂȚENIE%20LA...), vizualizat la 25.01.2014.
11. **Montserrat Guibernau**, *Prospects for a European Identity*, in *Int J Polit Cult Soc* (2011) 24.

e-mail: simionrosca55@mail.ru

FENOMENUL POLITIZĂRII REGIONALE PE FONDALUL TRANSFORMĂRILOR INTERNAȚIONALE: EXEMPLUL TRANSCARPATIEI DIN PRIMA JUMĂTATE A SECOLULUI XX

Marian TOCAR, *doctor în științe politice,*
Universitatea Națională din Ujgorod, Ucraina

Rezumat

În articol sunt expuse rezultatele unui studiu comparat al transformărilor din sistemul politic al Transcarpatiei din secolul XX. O atenție deosebită se acordă procesului de formare a națiunii Ucrainene. Particularitățile procesului istoric caracterizează condițiile istorice complexe de funcționare a sistemului politic. Autorul caracterizează particularitățile formării statului național al Ucrainei Karpatice, observate pe parcursul secolului XX. În consolidarea instituțiilor politice, a Primei Rade Naționale Centrale Ruse (Ucrainești), un rol deosebit l-au avut partidele politice și liderii acestora. Baza lor culturală a constituit-o organizația „Prosvita”, care în anul 1937 unea toate forțele naționale progresiste, indiferent de apartenența lor partinică.

Cuvinte-cheie: *Transcarpatia, fenomenul politizării regionale, transformările sistemului politic, elita partidelor politice.*



THE PHENOMENON OF THE REGIONAL POLITIZATION ON THE INTERNATIONAL TRANSFORMATIONS BACKGROUND: THE EXAMPLE OF TRANSCARPATHIA IN THE FIRST HALF OF XXTH CENTURY

Abstract

The article gives the comparative analysis of the transformation of the political systems in Transcarpathia during the first half of XX century. The great attention is paid to the regional fight for the status of the Ukrainian nation. The peculiarities of the historical process is going out from the complex characteristic conditions of the functioning the political systems. The article deals with the political parties of Transcarpathia which maintained the pro-Ukrainian orientation. The leaders of Transcarpathia parties of Ukrainian supported the idea of unification of the Ukrainian of both sides of the Carpathians and fought for their national and state interests.

Keywords: *Transcarpathia, the phenomenon of the regional politization, transformation of the political systems, political elite and parties*

ФЕНОМЕН РЕГИОНАЛЬНОЙ ПОЛИТИЗАЦИИ НА ФОНЕ МЕЖДУНАРОДНЫХ ТРАНСФОРМАЦИЙ: ПРИМЕР ЗАКАРПАТЬЯ В ПЕРВОЙ ПОЛОВИНЕ XX ВЕКА

Введение. Проблемам политического развития общества в последнее время отводится значительное внимание. Особого значения они приобретают в процессе изучения политической истории, которая несет в себе необходимость избегания стереотипных ошибок, заложенных вынужденной тоталитарно-административным влиянием на научную сферу, нивелированием политико-партийной заангажированности, поднятием на высокий уровень вопроса борьбы украинцев за статус политической наций и т.п. Важное внимание в этом отно-

шении отводится в последнее время, в частности региональной политической истории.

Политическая история Закарпатья первой половины XX в. остается своеобразной и в некоторой мере символической для украинцев региона. Ситуация заключается в том, что эффективное политическое развитие территории, когда в этом процессе начали брать непосредственное участие местные жители (местные элиты), начался практически с начала XX в. Логичность понимания сказанного нужно искать в возможностях и перспективах закарпатских украинцев влиять на ход политических событий и решать важные политические задачи по собственному усмотрению. До XX в. таких возможностей в Закарпатье местное население не имело. Во время распада Австро-Венгерской монархии появляется надежда, складываются благоприятные предпосылки собственными силами развивать общественно-политическую жизнь. А после завершения Первой мировой войны такие ожидания получили возможность практической реализации.

Итак, именно с начала XX в. можем с уверенностью говорить о более реальном и эффективном развитии политической истории Закарпатья и о первых попытках политизации закарпатского общества, доведение к сознанию масс политичности наций. В течение этого периода регион пережил целый ряд политических изменений, которые проявились в процессе разносторонних элементов создания государства, становление и упадка политических систем и т.п. Только в первой половине XX в. Закарпатье носило разные официальные названия собственной территории, которые в той или иной мере отбивало специфику политического развития региона в условиях разных господствующих политических режимов: Руськая Крайна, Гуцульская Республика, Подкарпатская Русь, Карпатская Украина, Подкарпатская территория, Закарпатская Украина, Закарпатская область. Первоосновой, по нашему мнению, понимания специфики общественно-политической эволюции закарпатского общества является тот факт, что лишь в течение всего XX в. оно входило в состав по меньшей мере семи разных за своей сутью государственных или полугосударственных образований (Австро-Венгрия, Чехословацкая Республика, Карпатская Украина, Венгрия, Закарпатская Украина, УССР в составе СССР). А это соответственно требовало адаптации региональных политических институтов к условиям жизнедеятель-



ности той или иной политической системы, которая каждый раз поглощала довольно слабо развитые и лишь относительно стабильные краевые политические подсистемы.

Исходя из последнего следует понимать и влияние трансформационных процессов на региональные партийные и электоральные системы. Поскольку упомянутые выше государственные образования имели отличные одни от других политические системы, в пределах которых функционировали разные политические режимы, то соответственно разными были и методы формирования органов государственной и местной власти.

Необходимо учесть историческую своеобразность развития региона, которая влияла на разные политические изменения за определенный исторический период. Поэтому, исследуя данную проблему, нужно выходить из определенного анализа отдельных компонентов, которые дают возможность объективно нарисовать комплексную картину общественно-политического развития Закарпатья. Символизм политической истории Закарпатья первой половины XX в. в данном случае зависит также от резкой эволюции, начиная с отсутствия политических традиций, политической культуры и политического лидерства, завершая современными институтами политической жизнедеятельности.

Методы исследования: сравнительный анализ исторических данных позволил обобщить и описать закономерности процесса региональной политизации Закарпатья, а также проследить по этапное становление Украинской национальной государственности в регионе.

Результаты исследования. В политической истории Закарпатья XX в. можно выделить несколько этапов, которые базируются на политико-правовой и государственно-представительной основе, которая на наш взгляд имеет логику. Это и политическое положение региона на рубеже XIX – XX вв. до распада Австро-Венгрии, окончание Первой мировой войны, поиск государственно-национальной идентичности. Этот период был еще характерный национально-культурным пробуждением украинцев Закарпатье. Процесс образования Чехословацкой Республики призвал жителей региона активно включиться в политическую жизнь и стать истинным политическим субъектом. В частности, новым для местного населения было то, что политическая история 1920 – 1930 гг. базировалась на критериях демократического общества. А становление многопартийной системы дало толчок

разностороннему развитию политической мысли, идейной борьбы и политической культуры в целом.

Особенности формирования национального государства Карпатской Украины в конце 1930-х гг. заставляют сделать основной акцент на политико-правовых особенностях. Этот этап стал вершиной государствообразующих планов закарпатских украинцев, которые в полную силу заявили о себе как о политической нации. Период венгерской оккупации (1939-1944) также остается своеобразным в политической истории Закарпатья. И все же определяющими, прежде всего в политико-государственной идентификации, есть периоды Закарпатской Украины (1944-1946), ее адаптации к советской политической системе после воссоединения с Советской Украиной, трансформация административно-политических элементов в советское время.

Итак, общественно-политическое положение населения Закарпатье на рубеже XIX – XX веков было довольно сложным. Территория края находилась в составе Австро-Венгерской дуалистической монархии, образованной в 1867 г. Общественно-политические изменения почти не затрагивали провинцию, хотя на 1900 г. территория четырех закарпатских комитатов составляла приблизительно 18 тыс. кв. км., на которой проживало 848 тыс. 160 чел. Вследствие политико-правового бессилия и социальной неравности жители региона не имели возможностей эффективно бороться за свои политические права. Одним из примеров усиленного политического гнета относительно местного населения со стороны господствующей венгерской нации стало ограничение избирательных прав (высокий имущественный и образовательный ценз), свободы печати, собрания и т.п. Кроме того, избирательные процессы проходили в условиях жесткого политического террора (преследование, аресты). Соответствующей была и политика венгерских политических партий относительно Закарпатья. Участие закарпатцев в деятельности общегосударственных политических акциях протеста, забастовках была ограниченной [6. С. 338-357]. Самой большой политической проблемой очевидно было отсутствие политической элиты. Ее роль выполняла национально-культурная интеллигенция (активность просветителей), которая выполняла важную функцию в процессе политической социализации граждан.

Более или менее организованными были выступления рабочих больших предприятий, которые возглавлялись только что созданными



социал-демократическими организациями – первыми политическими партиями в регионе. Рост общественно-политического движения в Закарпатье фиксируется на период 1905 – 1907 гг. С новой силой началась борьба за введения общего избирательного права. Однако политическое бесправие местного населения, социально-экономическая отсталость региона, политика «мадяризации» (насильственное введение венгерского языка), а также денационализации и в дальнейшем влияли на политическую ситуацию.

Лишь в конце Первой мировой войны, вследствие подъема национально-освободительного движения, усиление борьбы против войны началась меняться и политическая обстановка в регионе. Происходил поэтапный рост национального самосознания украинцев, почему содействовал поиск путей национально-государственного самоопределения. затем появились попытки венгерского правительства М. Кароли удержать Закарпатье в составе Венгрии (Закон о Руськой Крайне) [7. С. 53 – 58]. Участие в политическом самоопределении закарпатского общества непосредственно брала и закарпатская эмиграция.

На рост политизации украинцев Закарпатье повлияла и подготовка к созыву всенародного регионального съезда. Решение известного в истории Хустского форума (21 января 1919 г.) лишней раз подтвердили ориентацию местных жителей на воссоединение с Украиной. Гуцульская Республика (1918 – 1919 гг.) и деятельность ее лидеров подкрепляли идею Соборности Украины [1. С. 104 – 123]. И только сложные международные обстоятельства помешали объединенным процессам украинской нации, которые со временем заставили закарпатцев начать движение за включение края в состав новообразованного государства – Чехословацкой Республики.

После юридического оформления закарпатских земель в составе нового государства ощутимой стала постоянная демократизация общественно-политической жизни. Осуществлялась постепенная эволюция новой государственной структуры в Закарпатье и его интеграция в политическую систему Чехословакии. На практике началось становление новой политической элиты (Г. Жаткович, А. Бескид, А. Волошин и др.), представители которой выдвинули приоритетный вопрос борьбы за предоставления региону действенной и реальной автономии. Чехословацкая политическая система имела

все характерные особенности демократического общества, что прежде всего выражалось в действенности плюрализма, реализации законодательных основ, практике политического равноправия. В течение 1920 – 1930-х гг. проявления политического плюрализма приобрели эффект непосредственного участия в политической эволюции государства ее граждан.

В результате Подкарпатская Русь, как составная часть Чехословакии, также оказалась в эпицентре политических преобразований, получила вследствие трансформации политической системы возможности участия в создании государства и т.п. Процесс привлечения граждан к государственному развитию проходил сквозь принцип представительной демократии, посредниками которой выступали политические партии. Многопартийная система, которая имела как положительные, так и негативные признаки содействовала более быстрому привлечению народных масс к государственной политике.

Именно политические партии возглавили в это время борьбу за политизацию украинской нации в Закарпатье и идею воссоединения украинских земель по обе стороны Карпат. Хотя она не была новой в междувоенный период. Поэтому еще в конце Первой мировой войны реально рассматривалась идея создания единого национального государства в этнографических границах. Однако внешнеполитические факторы этому помешали. Новообразовавшаяся Чехословацкая Республика, которая сразу же начала широкомасштабное развитие демократических принципов, среди которых было и становление многопартийной системы, дала возможность свободно вводить политические идеи разных ориентаций в реальную жизнь. Главное бремя относительно реализации объединенных процессов взяли на себя отдельные политические партии.

Они представляли так называемое проукраинское политическое направление в тогдашней Подкарпатской Руси. Среди них – Русская Хлеборобская (Земледельская) Партия (РХ(З)П) (1920 – 1924 гг.), Христианско-Народная Партия (ХНП) (1924 – 1938 гг.) (обе имели статус автономных политических организаций) и филиалы общегосударственных партий – Закарпатский краевой комитет Коммунистической Партии Чехословакии (крайком КПЧ) (1921 – 1938 гг.) и Социал-Демократическая Партия Подкарпатской Руси (СДППР) (1920 – 1938 гг.) [10. С. 167 – 222]. В программах названных политических организаций



открыто еще не звучали требования о присоединении Закарпатья к Украине как конечной цели, но постепенно проходила эволюция их радикализации в политическом смысле.

Как результат на середину 1930-х гг. выпало время появления на политической арене региона еще двух проукраинских партий – Украинской Крестьянской Партии (УКП) и украинской фракции Аграрной партии. Основную задачу УКП ее руководители рассматривали в контексте создания на базе партии объединительного ядра всех украинских общественно-политических сил: “Итак, все украинцы, под сине-желтый флаг, под которым мы стояли в 1918 году! Мы должны бороться за идею украинского автономного Подкарпатья!” [3. С. 63].

Интересно, что как левые, так и правые политические партии, несмотря на идеологические расхождения, желали объединить украинцев Закарпатья с украинским народом по ту сторону Карпат. Только одно отличие заключалось в том, что одни (крайком КПЧ) усматривали этот союз в составе Советской Украины [4], а другие (ХНП, УКП, СДП, украинские аграрники) – в некоммунистическом Соборном Украинском государстве.

Украинские лидеры играли ключевую роль и в надпартийном представительном органе — Первой Русской (Украинской) Центральной Народной Раде. Их культурно-национальной опорой была организация “Просвита”, которая в 1937 г. объединила все прогрессивные национальные силы, независимо от их партийной принадлежности.

Кардинально изменилась ситуация в политической жизни края с приходом к власти второго автономного правительства во главе с лидером проукраинской ориентации А. Волошином (октябрь 1938 г.). После запрета деятельности всех политических организаций Первая Русская (Украинская) Центральная Народная Рада монополизировала политическую жизнь региона, что должно было смягчить становление стабильной общественно-политической ситуации [8]. Почти одновременно началась организационная работа по созданию новой украинской национальной партии среди активных деятелей Закарпатья, которые входили в руководящие органы проукраинских организаций и партий – ХНП, УКП, филиалов Аграрной и Социал-Демократической. Следствием общей работы стало создание 18 – 20 января 1939 г. единой украинской политической партии – Украинское Национальное Объединение (УНО) [2. С. 140].

Тогда же объявили об участии УНО в выборах в Сойм (региональ-

ного парламента). Таким образом, исполнились мечты многих украинских общественно-культурных и политических деятелей Закарпатья об формировании и деятельности политической организации, которая бы объединила все национально-сознательные силы и выступила единым фронтом на защиту политических прав и свобод местного населения. Созыв Сойма и значение его решений, в частности провозглашения независимости Карпатской Украины 15 марта 1939 г., избрание президента и министров, утверждение государственной символики, указывали на политико-правовую основу государственного статуса нового Украинского государства. Однако, неблагоприятные международные условия для развертывания государственной жизни, а также начало венгерской оккупации свели на нет попытки политической перспективы.

Несмотря на это, сам факт борьбы уже говорил о качественно новом уровне политического участия закарпатских украинцев в общественно-политических процессах. Появление на политической арене партии УНО вызвало быструю реакцию в местного населения. Структурно-организационная основа УНО базировалась на широко разветвленной сети организаций, которых на территории Закарпатья было больше двухсот [9. С. 50]. Программа партии УНО выражала общую идею доминирующей власти в будущем государстве. В этом, по нашему мнению, состояла основная своеобразность программных положений. Они печатались в партийной печати как установки и предложения относительно “правильной” жизни обывденного гражданина и верного подданного своей национальной страны. В основе программных разделов были понятия “нации”, “украинское национальное сообщество”, “ответственность и действенная жертвенность членов” [2. С. 203].

Широко употребляемый лозунг “Украина – превыше всего!” был пронизан желанием создать крепкое национально-украинское общество. Таким образом, за первые десятилетия XX века украинцы Закарпатья качественно углубили ощущение политического сознания и значения политичности наций. Образование единой прогосударственной партии УНО и наличие ее членов среди правительства определяло и государственную позицию правления, которая базировалась на авторитаризме и национализме, даже несмотря на демократическое содержание провозглашенного документа: “УНО выберет такую форму правления, которая более всего будет отвечать интересам украинского национального сообщества и желаниям украинского народа по всем



проявлениям своей национальной, политической, культурной и социальной жизни” [2. С. 205].

Важным в деятельности политических партий было аккумулятивное среди местных жителей приоритетного вопроса – доведение к сознанию населения объективной общности украинцев с обеих сторон Карпат.

Украинских политиков и деятелей партий междувоенного периода можно, и это было бы справедливо, считать предвестниками тех политических процессов, которые проходили во второй половине 1940-х гг., лучшими представителями украинской политической нации Закарпатья. Однако, достижения многих украинских политических партий и их представителей на этом пути фактически были приватизированные одной коммунистической политической организацией, которая, объективно говоря, не претендовала на роль лидера общеукраинского воссоединения и не вынашивала идеи соборности в его современном понимании.

После ликвидации венгерского оккупационного режима началось утверждение народной власти. Активизировалось движение за воссоединения с Советской Украиной. Этот период получил политико-правовой статус полугосударственного (переходного) организма и название – Закарпатская Украина (1944 – 1946 гг.). Первый съезд Народных комитетов края принял историко-правовое решение – Манифест о воссоединении Закарпатской Украины с Советской Украиной. Участие в этих событиях брали все более широкие слои местного населения, что содействовало подъему уровня политической культуры в условиях адаптации к новой политической системе. Создавались разветвления народных комитетов и контроль советских силовых структур над политическими органами Закарпатской Украины. Образованная Коммунистическая Партия Закарпатской Украины (КПЗУ) полностью монополизировала общественно-политическую жизнь в регионе. Активное участие в функционировании органов государственной власти начала брать партийная элита [5. С. 10 – 41].

В начале 1946 г. переходной статус Закарпатской Украины был изменен правовым утверждением ее территории в составе УССР и образованием Закарпатской области с центром в г. Ужгород. С этих пор идет полноправное вливание общественно-политических учреждений в общегосударственную советскую политическую систему и аспекты политизации украинцев Закарпатье теряют свои региональные особенности в сравнении с другими регионами Украины. Однако

остається фактом то, что украинцы Закарпаття, несмотря на трудные политические изменения и трансформации политических систем, отстаивали свое право считать себя частью политической нации украинцев. Это в очередной раз было доказано и во времена становления независимости Украины.

Литература

1. Вони боронили Карпатську Україну: Нариси історії національно-визвольної боротьби закарпатських українців / Під заг. ред. М.М.Вегеша. Ужгород: Карпати, 2002. 709 с.
2. Гренджа-Донський В. *Шастя і горе Карпатської України: Щоденник // Гренджа-Донський В. Твори. Т. VIII.* Вашингтон: Карпатський Союз, 1987.
3. Добош І. *Історія української журналістики Закарпаття 20 – 30-х років ХХ ст.* Івано-Франківськ, 1995. 128 с.
4. *Карпатська Правда.* 1937. 3 жовтня.
5. Макара М. П. *Закарпатська Україна: шлях до возз'єднання, досвід розвитку (жовтень 1944 – січень 1946 рр.).* Ужгород, 1995. 108 с.
6. *Нариси історії Закарпаття.* Ужгород: Вид-во “Закарпаття”, 1995. Т. I. (з найдавніших часів до 1918 року). 436 с.
7. *Нариси історії Закарпаття.* Ужгород: Вид-во “Закарпаття”, 1995. Т. II. (1918 – 1945). 664 с.
8. *Нова Свобода.* 1938. 30 жовтня.
9. Росоха С. *Сойм Карпатської України.* Вінніпег, 1949. 98 с.
10. Токар М. *Політичні партії Закарпаття в умовах багатопартійності (1919 – 1939).* Ужгород, 2006. 380 с.

e-mail: sergnazar@mail.ru



INSTITUȚIILE INTERNAȚIONALE ȘI REGIMURILE INTERNAȚIONALE ÎN POLITICA GLOBALĂ

Serghei LANȚOV, *doctor habilitat în științe politice, Universitatea de Stat din Sankt-Petersburg, Rusia*

Rezumat

În articol sunt descrise direcțiile principale ale analizei instituțiilor internaționale în teoria contemporană a relațiilor internaționale. Autorul definește rolul organizațiilor internaționale în politica globală și în relațiile internaționale. Sunt corelate noțiunile: „institut internațional” și „regim internațional”.

Cuvinte-cheie: *institut internațional, conferință internațională, organizație internațională, regim internațional, teoria relațiilor internaționale.*

INTERNATIONAL INSTITUTIONS AND INTERNATIONAL REGIMES IN WORLD POLITICS

Abstract

In the article main trends of analysis of international institutes in theory of international relations are regarded. Role of international organizations in world politics and international relations is characterized. Correlation between “international institute” and “international regime” is considered.

Keywords: *International Institute, International Conference, International Organization, International Regime, Theory of International Relations.*

МЕЖДУНАРОДНЫЕ ИНСТИТУТЫ И МЕЖДУНАРОДНЫЕ РЕЖИМЫ В МИРОВОЙ ПОЛИТИКЕ

Введение. Понятие «международный институт» весьма широко используется в литературе по проблемам международных отношений, однако единой и бесспорной трактовки этого понятия по-прежнему нет. Термин «международный институт» восходит к латинскому слову *institutum*, что в переводе означает «учреждение», «установление». Употребление этого термина выражает такую тенденцию развития международных отношений, как их стабилизация и упорядочение.

Понятия «международный институт» и понятие «международная организация» часто используют как синонимы, но это не совсем верно. Следует отметить, что все международные организации представляют собой международные институты, в рамках которых и развиваются современные международные отношения. Но не все международные институты являются при этом международными организациями, т.е. понятие «международный институт» – шире. Понятие «международный институт» включает и такие феномены международной жизни как международные конференции. Термин «международный институт» используется в некоторых теоретических концепциях международных отношений также для обозначения разнообразных международных режимов. Можно констатировать, что под международными институтами в широком смысле следует понимать и международные организации, и международные конференции, и международные режимы.

Исторически первой разновидностью международных институтов были международные конференции. В современном международном публичном праве международные конференции понимаются как встречи представителей нескольких государств для совместного обсуждения и решения интересующих их вопросов. Такие встречи не обязательно называются «конференциями». Это могут быть «конгрессы», «совещания», «консультации», «саммиты», суть данного международного института от этого не меняется.

Международные конференции могли быть разовыми мероприятиями, либо работать длительное время. Многие международные конференции сыграли важную роль в истории международных



отношений. В ходе некоторых из них предпринимались попытки создания разнообразных систем безопасности. Так, в 1815 г. на Венском конгрессе был создан «Священный Союз», который, пусть и на основе реакционных политических принципов, сумел обеспечить стабильность и безопасность на европейском континенте.

Развитие транспорта и информационных коммуникаций в XIX в. стало основой для появления постоянно действующих форм международного сотрудничества. Такой формой сотрудничества и были первые международные организации. Нередко они возникали на основе международных конференций, становившихся постоянными учреждениями. Такая тенденция сохранялась и в последующем, поэтому некоторые современные международные организации содержат в своем названии термин «конференция». Таковыми, например, являются Гагская конференция по международному частному праву или Организация исламского сотрудничества, которая до недавнего времени называлась Организация исламской конференции. В 1994 г. на основе Совещания по безопасности и сотрудничеству в Европе была создана постоянно действующая Организация по безопасности и сотрудничеству в Европе (ОБСЕ).

Результаты исследования. Авторы исследований в области теории международных отношений и международного права предлагают много определений понятия «международная организация»[4, с. 41-46]. Возьмем за основу определение, данное в одной из работ автора данной статьи: «Международная организация – учреждение, созданное представителями нескольких государств для совместного достижения общих целей и решения задач, требующих постоянного международного сотрудничества»[9, с.280].

Суждения о месте и роли международных организаций в мировом политическом процессе и в современной теории международных отношений существовали и существуют разные. Представители реалистического направления политологической мысли полагают, что международные организации играют второстепенную роль в международных отношениях, являясь инструментом внешней политики государств. Исследователи, работающие в рамках либерального направления, связывают с деятельностью международных институтов надежды на перестройку всей системы и структуры международных отношений. По их мнению, международные организации могут играть

самостоятельную роль в международной политике, и даже способны постепенно оттеснить государства на второй план. Более того, либералы и неолибералы полагают, что международные организации могут иметь не только межгосударственный, но и наднациональный характер, т.е. занимать положение над отдельными национальными государствами.

На наш взгляд, обе точки зрения имеют право на существование, поскольку отражают разные стороны одного и того же мирового политического процесса, в первом случае обращаясь к его прошлому, а во втором случае – к будущему.

С одной стороны, и в прошлом, и в настоящем в рамках международных организаций государства реализовывали свои национальные интересы, собственно, ради этого они туда и вступали и вступают. Как показывает политическая практика, международная организация может стать инструментом политики какого-либо государства, если государство будет полностью контролировать деятельность такой организации, оказывать решающее воздействие на принятие и реализацию решений. Примером может служить Организация Северо-Атлантического договора (НАТО), бывшая в годы «холодной войны» инструментом политики США и оставаясь таким инструментом после ее окончания. Точно также Организация Варшавского договора в период «холодной войны» была инструментом внешней политики Советского Союза.

С другой стороны, очевидным является увеличение численности международных организаций и повышение их роли в мировой политике. Более того, практика международных отношений свидетельствует, что международные институты, создававшиеся и первоначально функционировавшие как межгосударственные, со временем могут приобретать наднациональные черты и функции. Примером может служить опыт европейской интеграции, путь которой лежал от Европейского экономического сообщества (ЕЭС) к Европейскому Союзу (ЕС).

В рамках международного права вопрос о роли международных организаций решается однозначно. Юристы-международники полагают, что международная межправительственная организация, являясь субъектом международного права, представляет собой учреждение, созданное на основе объединения государств и международного договора для достижения общих целей и имеющее свои постоянные органы, которые действуют в общих интересах государств-членов при уважении их суверенитета [1, с.259].



Важнейшими признаками международных межправительственных организаций, позволяющими говорить о них как о полноценных субъектах международно-правовых отношений, с точки зрения юридической науки, являются: 1) соответствие международному праву; 2) учреждение на основе международного договора; 3) осуществление сотрудничества в конкретных областях деятельности; 4) наличие соответствующей организационной структуры; 5) наличие прав и обязанностей организации; 6) наличие самостоятельных международных прав и обязанностей организации [5, с. 357 – 360].

Обладая такими признаками, полагают юристы – специалисты в области международного права, международные организации могут выполнять свои функции по организации межгосударственного сотрудничества в различных сферах, в том числе и в сфере обеспечения всеобщего мира и безопасности.

Международные организации в течение долгого времени были преобладающей разновидностью международных институтов, именно этим и объясняется уже упомянутый факт их частого отождествления. Однако в последние два десятилетия ситуация изменилась. Современная теория международных отношений рассматривает в качестве институционального фактора мирового политического процесса не только международные организации, но и международные режимы. Теория международных режимов во многом основывалась на концепции международного общества, разработанной в английской политической науке 60-70-х гг. XX в. Одним из авторов этой концепции был Х. Булл [14].

В отличие от системы международных отношений, куда государства-акторы включены в силу объективных обстоятельств, по факту своего существования, международное общество создается государствами, сознающими общность интересов. «Международное сообщество, – отмечают российские исследователи, – возникает тогда, когда появляется желание минимального порядка, когда лидеры понимают неудобства хаоса, вытекающего из неурегулированности межгосударственных отношений. Х.Булл считал, что к международному обществу ведет следование трем целям: стремление положить определенные пределы использованию силы, создание некоторых условий выполнения соглашений и наличие договоренностей, касающихся соблюдения прав собственности. Общие правила и институты способствуют

формированию единых ценностей и норм, наличие которых и означает наличие международного общества»[10, с. 105].

Согласие государств по поводу правил поведения в той или иной сфере, и практическое соблюдение таких правил получило название «международный режим». Общеизвестное определение этого понятия принадлежит известному американскому политологу-международнику С. Краснеру: «Международные режимы – принципы, нормы, правила и процедуры принятия решения, вокруг которых сходятся ожидания акторов в определённой области»[18, р.1].

Исследования международных политических режимов дают возможность более глубоко и всесторонне понять сущность политических институтов. Такие исследования развиваются в рамках многих направлений науки о международных отношениях, включая реалистическое, либеральное и социологическое направление. В некоторых исследованиях нет даже четкого разделения понятий «институт» и «режим», эти понятия взаимосвязаны и взаимообусловлены и рассматриваются в русле институционального подхода, присущего в той или иной степени всем направлениям.

Неолиберальные концепции международных режимов (Р. Кохэн, Л. Мартин, А. Штейн, О.Янг и др.) основываются на категориях политической экономии, например, категории интереса и теории рационального выбора. Международные режимы в рамках этих концепций рассматриваются как некие правила игры в обществе, созданные для определения границ взаимодействия. Исследователи данного направления отмечают, что финансовые затраты, которые государства должны нести, создавая и поддерживая международные режимы, окупаются в долгосрочной перспективе, в итоге они экономически выгодны [16, р.23-37].

В отличие от неолиберальных концепций международных институтов и режимов, в рамках реалистической традиции исследователи основываются на категории силы и отрицания их независимой роли в международных отношениях. Представители реалистической традиции (Р.Гилпин, С.Краснер, Дж.Миершаймер и др.) считают, что международные институты и режимы «отражают расчеты интересов государств на основе международного распределения силы»[19, р.13].

Наиболее сильные и влиятельные государства стремятся увеличить свою силу и используют для этого международные институты.



Международные режимы формируют наиболее сильные акторы, доминирующие в определенных сферах международных отношений. Ученые этого направления рассматривают два варианта гегемонии (лидерства) сильных акторов в международном режиме. Благотворительное лидерство выражается в том, что сильное государство-гегемон поддерживает определенный режим и получает наибольшую выгоду от такого международного сотрудничества. Другие государства имеют меньше выгод, но и освобождены от ответственности по поддержанию международного режима. Принудительное лидерство существует тогда, когда сильный актор в меньшей мере заинтересован в режиме и не готов полностью самостоятельно его поддерживать, он принуждает других участников международных отношений частично нести расходы по поддержанию международного режима.

Рассматривая феномен международного режима, С.Краснер выделяет понятие «силы», которая оказывает влияние на формирование международного режима и взаимоотношение «сильных и «слабых» участников международных отношений. Сильный участник международных отношений может угрожать, манипулировать остальными, использовать силу при распределении результатов сотрудничества, добиваться для себя максимальных выгод. Одновременно международные режимы могут служить источником силы для слабых государств и оказывать влияние на коллективную политику (см.:18).

Сторонники реалистического направления в теории международных отношений придерживаются той точки зрения, что движущей силой формирования международного режима становится стремление сильного актора решить те проблемы, которые он по каким-либо причинам не может решить самостоятельно.

Иное видение международных политических институтов и международных режимов предлагают исследователи, работающие в рамках социологического направления теории международных отношений (Ф.Краточвил, Г.Мюллер, А.Вендт, М.Финнемор и др.). Международные режимы и международные политические институты рассматриваются ими не как результат целенаправленных действий и взаимодействий государств, а как феномены, которые, скорее, сами влияют на государства и на их взаимодействия. Международные режимы представляются институциональным и процедурным фундаментом, на котором вырастает общее понимание моральных принципов, правовых

норм и правил поведения. Они способны сами сформировать новый тип сообщества, который превзойдет национальные границы [15]. В международных институтах выражены не только материальные запросы государств, но и ценностные, нормативные, культурные факторы окружающей среды. М. Барнетт и М. Финнемор отмечают, что «организации могут создаваться и поддерживаться во имя правовых норм и легитимности, не только ради эффективных результатов; их могут создавать не ради того, что они могут сделать, а ради того, чтобы они просто были, во имя того, что они символически представляют и ради тех ценностей, которые в них заложены» [13, p.699-732].

М. Барнетт и М. Финнемор представляют международные режимы и институты как образования, обладающие автономией и властью над созданными их акторами [13, p.699-732]. Анализируя автономию международных институтов и режимов на основании теории бюрократии М. Вебера, ученые называют два источника такой автономии: 1) легитимность норм и правил, на основании которых институты и режимы функционируют, и 2) контроль над информацией и специальные знания. С одной стороны, нормы и правила приобретают символическую силу («таковы правила»), с другой стороны, работники международных организаций обладают особым опытом и знаниями, недоступными для «непосвященных».

Актеры международных отношений достигают соглашений благодаря тому, что их убеждения и аргументы оказывают влияние на процесс формирования и трансформацию международной политики в целом и международных режимов в частности. Новые знания и деятельность научных сообществ могут либо укрепить существующие режимы, либо способствовать их уничтожению. Например, разработка научного сценария ядерной зимы дала толчок к созданию международных режимов нераспространения и сокращения ядерных вооружений.

Вполне понятно, что для ученых социологического направления определяющей характеристикой международного режима является его влияние на формирование у государств-участников восприятия себя, видения проблем, с которыми они сталкиваются, их способности предвидеть последствия своих шагов, методов оправдания, которые используются государствами для объяснения своих действий и поведения [16, p.170-176].

Функция социализации участников международных отношений



является важнейшей функцией международных институтов и международных режимов с точки зрения А. Джонстона. Осуществляется социализация, по мнению ученого, двумя способами: убеждением и социальным влиянием. Убеждение может привести в перемене мнения и отношения акторов к определенным проблемам международных отношений при отсутствии материального или психологического принуждения. Социальное влияние обеспечивает нормативное поведение акторов и реализуется посредством позитивных или негативных социальных санкций. Сторонники социологического направления считают, что социальные вознаграждения более действенны, чем материальные. Тем более что социальные вознаграждения позже вполне могут дать и материальную выгоду[17].

Социологический подход к изучению и пониманию международных институтов и международных режимов не исключает актуальности реалистического и либерального подходов. Исследователи, работающие в рамках разных подходов, отмечают усиление влияния институционального фактора в мировой политике. Возрастающее влияние международных институтов и международных режимов связано, как предполагается, не с использованием санкций против нарушителей, а с возможностью достижения экономических выгод для большинства стран мирового сообщества, обладающих высоким авторитетом в рамках международных институтов и мирового сообщества.

В рамках теории международных режимов объясняются многие явления мировой политики, например, механизм действия международного права. На основании норм международного права устанавливаются правила поведения государств и других субъектов международных отношений. Нормы международного права обеспечивают принятие совместных решений. Следовательно, можно говорить о том, что на основе международно-правовых норм возникают режимы, регулирующие взаимоотношения и взаимодействия государств в политической, экономической и других сферах.

Некоторые отечественные юристы-международники негативно относятся к использованию теории режимов для объяснения природы регулирующей роли международного права в мировой политике[2, с.182]. Представляется, что такая точка зрения обусловлена недостаточным знанием специалистами в области международного права современной теории международных отношений в целом и теории международных

режимов, в частности. Для того чтобы преодолеть недопонимание и расхождение точек зрения, следует усилить взаимодействие между представителями смежных научных дисциплин, занимающихся исследованием мировой политики и международных отношений.

Следует отметить, что международные режимы не сводятся лишь к международно-правовому регулированию межгосударственных отношений, они могут формироваться на основе политических и моральных норм и принципов. В этом аспекте усиление регулирующей роли международных режимов в современном мире сторонники неолиберального подхода рассматривают как подтверждение либерального прогноза о возрастании значения морали и права в политике. Однако институциональный подход, в том числе по вопросам регулирующей роли международных режимов, разделяют и сторонники неореалистического и социологического направлений, т.к. в основе теории международных режимов лежит приоритет национальных интересов государств.

Но и в условиях функционирования международных режимов, по мнению неореалистов, сохраняется анархия межгосударственных отношений. Тем не менее, наличие международных режимов создает условия для поддержания необходимого для всех акторов уровня стабильности и безопасности. С точки зрения как институционального, так и режимного подходов, не может быть пропасти между международными режимами и международными организациями. Рецензируя книгу американского политолога С. Баркина[12], российский исследователь Е. Клочихин отмечает: «Сторонники режимного подхода анализируют влияние многосторонних институтов на поведение других акторов мировой политики, в основном – государств. В этом случае международная организация предстает в роли разработчика норм и правил, которые во многом определяют международные отношения. Институционалисты, напротив, изучают деятельность международных институтов как самостоятельных акторов, пытаются понять их внутреннюю структуру и реализуемый в их рамках механизм принятия решений. Фактически институциональный и режимный подходы избрали в качестве предмета изучения разные аспекты существования международных организаций и потому могут быть использованы при анализе деятельности одних и тех же институтов»[3, с. 124].

Видный представитель неолиберального направления в теории международных отношений О.Янг отмечал в середине 90-х гг. прошлого века: «Совершенно независимо от судьбы основополагаю-



щих правил, которые определяют характер международного сообщества, нельзя отрицать, что мы являемся свидетелями впечатляющего совершенствования структуры регулирующих механизмов международного общества. Будучи неотделимо от увеличения числа режимов, относящихся к широкому кругу проблем охраны окружающей среды, экономических проблем и даже проблем обеспечения безопасности, развитие новых механизмов решения проблем управления на международном уровне представляет собой одну из важнейших особенностей современной эпохи»[11, с.32]. В качестве примера, подтверждающего данные тенденции, О.Янг упоминал о состоявшемся незадолго до этого основании Всемирной торговой организации. По его словам, эта организация была создана для эффективного управления тем режимом международной торговли, который выработался в рамках существовавшего еще с 1947 г. Генерального соглашения по тарифам и торговле (ГАТТ).

Международные режимы О.Янг рассматривает в качестве одной из разновидностей международных институтов. А в качестве критериев их типологии предлагает три вида международного порядка: 1) «Спонтанные международные институты» – не основаны на сознательной координации и не требуют четкого согласования, например, натуральные рынки и ситуации баланса сил. 2) «Переговорные институты» – создаются на основе переговоров, обговариваются процедуры и формально согласовываются результаты, например, соглашения по... 3) «Навязанные международные институты» – иницируются сильным актором или группой акторов, не требуют согласия остальных государств, которых вынуждают (принуждением, манипулированием, стимулированием) следовать требованиям устанавливаемого порядка, могут функционировать без процедуры формального создания[20, p.98 -101].

Несколько иную, чем О.Янг, типологию международных институтов предложили А. Штейн, М. Церн и Л. Мартин. Здесь критерием выступают те проблемы международного взаимодействия, которые решают международные институты. Учеными были выделены: международные институты сотрудничества, институты координации, институты гарантий и институты убеждения. Институты сотрудничества формализованы, имеют четкие правила поведения, установленные процедуры, контроль. Такие институты часто включают международные организации, которые собирают информацию о деятельности участников. Задача институтов координации способствовать поиску совместного решения проблем, но далее государства должны сами,

без принуждения реализовывать достигнутые договоренности. Институты координации существуют в виде договоров и не включают международные организации и административные структуры. Институты гарантий призваны решать проблему недоверия. Когда акторы получают достаточные гарантии, от международных институтов требуется только координация действий. Институты убеждения возникают тогда, когда у акторов общая цель, но разный уровень мотивации ее достижения. Такие институты аналогичны институтам сотрудничества, но кроме формализации и установления правил, они включают механизмы применения санкций [16, p.44-55].

Наряду с классификациями международных институтов в целом в литературе представлены и типологии таких видов международных институтов, как международные режимы и международные организации. Международные организации, исходя из целей, задач и содержания деятельности, подразделяют на политические, экономические, военные и организации по специальным вопросам. Политические организации решают вопросы преимущественно политического характера: обеспечение международной безопасности, развитие межгосударственного сотрудничества во всех сферах. Это – Лига арабских государств, Организация американских государств. Военные или военно-политические организации построены на принципах военного союза и, кроме политических аспектов взаимодействия, осуществляют совместную подготовку к гипотетическим военным действиям. В годы холодной войны военных организаций было довольно много – это Организация Варшавского договора (ОВД), СЕАТО, СЕНТО и АНЗЮС. Сегодня из перечисленных организаций реально действует лишь Организация Североатлантического договора (НАТО), хотя и АНЗЮС, в отличие от большинства других военно-политических организаций, формально не была распущена (7, с.291-296).

Экономические межправительственные организации занимаются проблемами торговли, финансовыми отношениями, инвестиционной деятельностью. Наиболее известные международные экономические организации – Всемирная торговая организация (ВТО) и Международный валютный фонд (МВФ). Организации по специальным вопросам работают в отдельных сферах: на транспорте – Международная морская организация (ИМО), Международная организация гражданской авиации (ИКАО); связь – Всемирный почтовый союз, в области культуры и образования – ЮНЕСКО; здравоохранения – Всемирная



организация здравоохранения (ВОЗ). Организации, занимающиеся одновременно проблемами политического, экономического и иного характера, называются организациями общей компетенции. Организация общей компетенции – Организация Объединенных Наций. Одновременно ООН является и универсальной международной организацией. На основе пространственно-географического фактора международные организации подразделяют также на универсальные и региональные. Кроме самой ООН, к универсальным относятся организации, входящие в систему ООН: ЮНЕСКО, ИКАО и др. Членами региональных организаций могут быть государства региона.

Международные режимы обычно классифицируют по сферам международных отношений, в которых эти режимы функционируют. Принято выделять международные режимы безопасности. Некоторые из них имеют очень широкую известность, например, режим нераспространения ядерного оружия. В российской политической науке интерес представляет типология международных режимов безопасности, данная в работах П.В. Петровского. На основе проделанного ученым анализа политических процессов в современном мире было выделено три основных модели режимов международной безопасности: режим общей безопасности, режим коллективной безопасности и режим безопасности на основе сотрудничества.

Идея общей безопасности получила распространение тогда, когда стала ясна бесперспективность прежних представлений об абсолютной роли вооруженной силы в международных отношениях, особенно в условиях наличия такого разрушительного оружия, как оружие массового уничтожения. Международный режим общей безопасности предусматривает добровольный взаимный отказ от конфронтации. Принципами такого режима являются: отказ от использования военной силы как способа урегулирования международных конфликтов и применение её исключительно в целях самообороны; отказ от традиционной стратегии достижения военного преимущества над другими государствами; признание того, что безопасность государства не должна зависеть от уровня его военной мощи; признание сокращения вооруженных сил и вооружения базовым принципом общей безопасности. Идея коллективной безопасности восходит еще к Г. Гроцию, но практическое воплощение она получила в XX в. Коллективная безопасность основана на таком порядке межгосударственного

сотрудничества, при котором любой акт агрессии против кого-либо из участников системы расценивается как агрессия против всех остальных её участников. Коллективная безопасность направлена не только против не участвующих в данной системе государств, но и против участников этой же системы, допускающих в нарушение своих обязательств агрессивные акты. Система коллективной безопасности неукоснительно требует определенных действий от каждого из членов системы, а применение санкций в случае необходимости происходит автоматически. В системе коллективной безопасности отсутствуют разногласия в понимании агрессии и случаев необходимости реагировать на неё.

Система коллективной безопасности обладает как достоинствами, так и недостатками. Преимущество режимов коллективной безопасности состоит в том, что их распространение, вовлечение в них новых государств делает агрессию менее вероятной и, следовательно, укрепляет международную безопасность и стабильность. В рамках системы коллективной безопасности государства объединяются против общего агрессора, формальные институты необязательны, а поддержание неформального диалога представляется более уместным и эффективным. Недостатком системы коллективной безопасности является, во-первых, так называемая проблема коллективного действия, которая заключается в том, что некоторые участники режимов коллективной безопасности стремятся пользоваться преимуществами такого участия без адекватного вклада в поддержание самого режима. Во-вторых, принятые в системах коллективной безопасности процедуры принятия решений замедляют ответные шаги на агрессию в случае её возникновения.

Хотя идея коллективной безопасности имеет давнюю историю, реализовать ее на практике долго не удавалось. Несмотря на предпринимавшиеся советской дипломатией усилия, система коллективной безопасности в Европе не была создана в 30-е гг. XX в., что и открыло дорогу ко Второй мировой войне. После Второй мировой войны режимы коллективной безопасности удалось сформировать в рамках ряда международных организаций, например, НАТО. Но такой режим распространяется только на членов самой этой организации. А поскольку режим коллективной безопасности предусматривает тесное военное сотрудничество участников, этот режим может представлять потенциальную угрозу для других государств, как это и имеет место в случае с НАТО.

Выделяется также международный режим, основанный на концепции безопасности на основе сотрудничества. Как отмечает В.



Петровский, эта концепция «во многом сходна с концепцией общей безопасности. Безопасность на основе сотрудничества часто определяется как дипломатическое сотрудничество между государствами в области обеспечения безопасности. В то время как традиционные концепции баланса сил рассматривают в основном возможные действия государства в условиях военной конфронтации, концепция безопасности через сотрудничество акцентирует роль превентивной дипломатии и мер военно-политического доверия, т.е. налаживание регулярных каналов межгосударственного диалога по вопросам безопасности, выработку механизма консультаций и принятия решения» (8, с.31-32). То есть концепция безопасности на основе сотрудничества опирается на принцип общего участия, при котором на первом месте стоит не наличие формальных институтов, а поддержание неформального диалога.

Практических примеров функционирования режимов безопасности на основе сотрудничества пока не много. Исходя из названия такой режим мог бы существовать в рамках Организации по безопасности и сотрудничеству в Европе. Однако в процессе своей деятельности ОБСЕ все больше стала отклоняться от общих вопросов европейской безопасности в сторону частных проблем. В отличие от опыта ОБСЕ многие специалисты отмечают как удачный опыт создания и деятельности Шанхайской организации сотрудничества. Если первоначально главными задачами ШОС были задачи противодействия терроризму, экстремизму и сепаратизму, то сегодня все более актуальными становятся задачи обеспечения безопасности в энергетической, экологической, экономической сферах. Эти задачи можно решить только в тесном сотрудничестве государств-членов ШОС в этих и других, представляющих взаимный интерес сферах[6]. При этом Шанхайская организация сотрудничества не является и не стремится быть военным блоком. В тоже время это и не аморфная, существующая лишь на бумаге структура. Недаром такие государства как Индия, Пакистан, Иран проявляют интерес к полноправному членству в ШОС.

Литература

1. Ачкасов В.А., Ланцов С.А. Мировая политика и международные отношения М.: Аспект Пресс, 2011. – 480 с.
2. Гаврилов В.В. Международное право в эпоху глобализации: некоторые понятийные и содержательные характеристики // Московский журнал международного права. 2002. № 3. С. 179-196.

3. Ключихин Е. Теория международных организаций // Международные процессы. 2006. Том 4. № 3(12). Сентябрь-декабрь. С.123-126.
4. Ломагин Н.А. Международные организации: Теория и практика деятельности. СПб.: Изд-во С.-Петербургского ун-та, 1999. – 192 с.
5. Международное публичное право / Отв. ред. К.А.Бекяшев. М.: ТК Велби, Изд-во Проспект, 2013. – 1008 с.
6. Мусеев Л. Через ШОС снимается масса проблем // Международная жизнь. 2010. № 6. С. 14 - 21.
7. Мутагиров Д.З. Международные политические институты: актуальные проблемы истории и теории. М.: Университетская книга; Логос, 2009. – 384 с.
8. Петровский В. Россия и безопасность в Евразии (региональные режимы безопасности в Центральной Евразии на рубеже веков) // Проблемы Дальнего Востока. 2001. № 2. С. 28-39.
9. Политическая конфликтология / Под ред. С.Ланцова. СПб.: Питер, 2008. – 319 с.
10. Цыганков А.П., Цыганков П.А. Социология международных отношений: Анализ российских и западных теорий. – М.: Аспект Пресс, 2006. – 238 с.
11. Янг О.Р. Система и общество в мировых делах: их значение для международных организаций // Международный журнал социальных наук. 1995. № 11. С.17-36.
12. Barkin J. S. International Organization: Theories and Institutions. Palgrave Macmillan, 2006.
13. Barnett M., Finnemore M. The politics, power and pathologies of international organizations // International organization. Vol.53. № 4. Autumn 1999.
14. Bull H. The Anarchical Society. L. 1977.
15. Ellis J. International regimes and legitimacy of rules: a discourse-ethical approach // Alternatives. Vol.27. 2002.
16. Haseclever A., Mayer P., Rittberger V. Theories of international regimes. Cambridge University Press, 1997.
17. Johnston A.J. Treating international institutions as social environments / International studies quarterly. Vol.45. 2001.
18. Krasner S. (ed.) International Regimes. Ithaca, 1983.
19. Mearsheimer J. The false promise of international institutions // International security. Vol. 19. № 3. Winter 1994 – 1995.
20. Young O. Regime dynamics: the rise and fall of international regimes // Krasner S. (ed.) International Regimes. Cornell University Press. 1995.

e-mail: s_lantsov@mail.ru



ANTINOMIILE ȘI CRIPTOGRAFIA LUCRĂRII „STATUL ȘI REVOLUȚIA”

Eduard VOLCOV, *doctor în filosofie, IRIM*

Rezumat

În baza analizei de conținut a lucrării „Statul și revoluția”, autorul valorifică cele mai importante idei politice, le descifrează nu doar conținutul evident, dar și pe cel ascuns. În deducțiile sale, autorul conchide că bazele concepției democrației proletare se referă la democrația primitivă, radicală a maselor proletare. Autorul analizează democrația unei singure clase și democrația internă a proletariatului; sunt evidențiate antinomiile concepției democrației proletare în contextul ideilor-cheie ale doctrinei politice a bolșevismului; se admite ipoteza unei metamorfoze inevitabile a democrației radicale, primitive în regimul oligarhiei partinice cu controlul participării masei proletare în adoptarea deciziilor de către partid.

Cuvinte-cheie: antinomii, bolșevism, concepția bolșevică a democrației, doctrina politică bolșevică, birocrăția, V.I.Lenin, democrația clasei proletare, dictatura proletariatului, „Statul și revoluția”, metamorfoze, democrația unei singure clase, partid, oligarhia partinică, cultura politică, stabilitatea politică, democrația primitivă, regimul politic, Consiliile, ciclicitatea politică.

ANTINOMIES AND CRYPTOGRAPHY “THE STATE AND REVOLUTION”

Abstract

Based on the content of the work “The state and revolution”, the author speaks about the most important political ideas, deciphering not only the evident content but also the hidden one. In his inferences, the author concludes that the bases of proletarian democracy concepts are referred to the primitive democracy. The author analyses the democracy of a single social class and the internal democracy of the proletariat, are highlighted the antinomies of the proletarian democracy concept in the context of key-ideas about the political doctrine of bolshevism.

Keywords: *antinomies, bolshevism, Bolshevik democracy concept, Bolshevik political doctrine, bureaucracy, Lenin V. I., proletarian democracy, proletarian dictatorship, “The state and revolution”, metamorphose, democracy of a single social class, party, Partin oligarchy, political culture, political stability, primitive democracy, political system, council, political cyclicality.*

АНТИНОМИИ И КРИПТОГРАФИЯ ”ГОСУДАРСТВА И РЕВОЛЮЦИИ”

1. Преамбула

«Государство и революция» — самое влиятельное, по мнению одних [1, с.177], самое интересное, по мнению других исследователей [2, с.103], произведение В.И.Ленина — мировой (и апологетической и критической) литературой комментировалось бесчисленное количество раз под различным ракурсом анализа [3]. В СССР, эта небольшая по объему книга (около 120 страниц) считалась шедевром марксизма, в котором *“впервые наиболее полно и систематизировано изложено марксистское учение о государстве”* и которое *“представляет собой непревзойденное по глубине и многогранности научное освещение теории государства”* [4, с.VIII]. Спустя пару десятков лет здесь же, на постсоветском пространстве, можно прочесть уже противоположное мнение об этой работе: *“недоумеваешь: как можно было охарактеризовать эту работу “выдающимся произведением”, если в ней сплошь надуманные и абсурдные тезисы да глубоко ошибочные выводы»* [5, с. 397]. Автору этой оценки вторит другой исследователь: *“Ленин пришел к выводам, которые, хотя и “непревзойденны по глубине”, тем не менее схоластичны, надуманны, оторваны от жизни”* [6, с. 272].

Вполне, естественно, что негативная оценка “Государства и революции” широко распространена среди западных биографов В.Ленина, специалистов по истории политической мысли, политологов, социальных философов. Так известный современный биограф вождя большевизма из Оксфорда Роберт Сервис, отмечая незаурядный масштаб личности В.И.Ленина как политика [7, с. 11], в то же время по поводу “Государства и революции” пишет: *“В целом “Государство и революция” производит гнетущее впечатление. Ленин не мог распознать преимущества*



правительства, базирующегося на либерально-демократических ценностях. Но это – лишь часть всей правды. Мы вынуждены признать, что книга не только не признает универсальных гражданских свобод, но и недвусмысленно предлагает начать целенаправленную кампанию борьбы против этих свобод >> [7, с. 339].

Причем, весьма показательно и вовсе не случайно, что среди критиков данного сочинения В.Ленина царит разногласие. Если, по мнению одних исследователей, к примеру, профессора Гарвардского университета Адама Улама, “Государство и революция” – “самое что ни на есть пособие по анархизму” [8, с. 323], то, с точки зрения самого известного на Западе биографа В.Ленина Роберта Пейна, “ленинский труд “Государство и революция” представляет чрезвычайный интерес исключительно из тех соображений, что в нем с полной очевидностью отсутствует какая-либо логика. Тут автор дает волю утопическим фантазиям” [9, с. 356]. Аналогичной позиции придерживается и Анатолий Божич в своем “Большевизме” [10, с. 373]. И этот ряд негативных оценок можно продолжать и продолжать.

Подобный разноречивой в интерпретации священного писания большевизма не удивляет. Так как, правильно оценивая отдельные утверждения “Государства и революции” как утопические, указывая на внешнюю противоречивость текста (в ряде случаев из-за неряшливости стиля, плохой редактуры, а зачастую - из-за полемического ража вождя большевизма), практически все исследователи не проводили и не проводят скрупулезный текстуальный анализ всего сочинения, не рассматривают идеи, высказанные в нем, в связи с друг с другом и в развитии, а главное – не сопоставляют идеи, сформулированные в нем с другими ключевыми положениями политической доктрины большевизма с тем, чтобы выявить не только явные, но и потаенные смыслы текста.

Именно поэтому, учитывая то исключительного места, которое занимает это сочинение в суммировании и обосновании ключевых идей политической доктрины большевизма, его концепции демократии, той весьма существенной, хотя и противоречивой роли, которое оно сыграло в идеологическом обеспечении политической практики большевизма, необходимо заново осуществить скрупулезный анализ и оценку его основных положений в контексте с ключевыми положениями политической доктрины большевизма. А главное, как это не парадоксально при той горе литературы ему посвященных, еще и потому, что многие смыслы

сакрального текста первого вождя большевизма **оказались для большинства специалистов тайной за семью печатями.**

Наконец, свободный от стереотипов предыдущих исследований анализ “Государства и революции” следует сделать также и потому, что сам Ленин придавал своей концепции «государства—коммуны», вполне сложившейся к моменту написания, столь большое значение (вероятно, полагая ее шедевром политической мысли), что по поводу работы «Марксизм о государстве», являющейся подготовительным материалом к «Государству и революции», написал Л. Б. Каменеву в июле 1917 г. своего рода письмо-завещание: обязательно опубликовать ее, если автор будет убит [11, с. 444.].

2. Две группы политических идей «Государства и революции». Теоретические предпосылки большевистской концепции демократии

Если попытаться максимально лапидарно и в тоже время полно раскрыть содержание данного произведения вождя большевизма, то оно будет выглядеть следующим образом: *«Государство и революция» — теоретико-пропагандистская утопия (и ребус) большевизма, «литературный памятник» радикально-примитивно-демократической, революционно-охлакратической (ясный смысл) и партолигархической (сокровенный смысл) политической культуры, выразитель психологии, менталитета стихийных движений пролетарских, люмпен-пролетарских масс.*

Хотя Ленин поставил перед собой задачу, прежде всего, восстановить искаженное, по его мнению, оппортунистами II Интернационала истинное учение Маркса и Энгельса о государстве [12, с. 6.], а также о диктатуре пролетариата [12, с. 34], в действительности эту задачу он не выполнил. Игнорируя многомерность политической доктрины классиков марксизма, амбивалентность их концепции демократии, он востребовал из теоретического наследия основоположников марксизма лишь те положения, которые могли обосновать его собственную точку зрения, а главное — теоретически оправдать его анти-марксистскую политическую тактику 1917 г. Как мы уже показали в первой главе книги II своей монографии “Метаморфозы и парадоксы демократии”, он сфальсифицировал (сознательно или незоснательно — это другой вопрос) ряд политических идей К. Маркса и Ф. Энгельса: а) «слома» государственной машины в ходе пролетарской революции;



б) диктатуры пролетариата; в) формально-демократического и относительно мирного пути пролетарской революции; г) демократической республики как формы диктатуры пролетариата.

Основные политические идеи «Государства и революции» по отношению к существующим политическим институтам можно подразделить на две группы.

В **первой** из них отвергаются традиционные общегосударственные, а также классические демократические политические институты: парламентаризм, разделение властей (причем Ленин вовсе не упоминает судебную власть как равноправную с законодательной и исполнительной властями), чиновничество, судейское сословие, постоянная армия, полиция, общегражданская политическая свобода и т. д.

Во **второй группе** формулируется концепция «государства—коммуны», согласно которой взамен сломанных в ходе пролетарской революции традиционных политических институтов предлагается институт выборности и сменяемости всех должностных лиц на первом этапе, а впоследствии введение форм прямой демократии: участие в управлении вначале большинства, а затем и всего взрослого, поголовно вооруженного социально однородного населения. Адекватной институциональной формой «пролетарской» прямой (примитивной) демократии признается только республика Советов как система Советов снизу доверху. Вместе с тем в брошюре «*Удержат ли большевики государственную власть?*», уточняющей и развивающей некоторые идеи «Государства и революции», Ленин дополняет свою концепцию положением, что и в существующем государственном аппарате наряду с той частью, которую надо разбить (постоянная армия, полиция, чиновничество и т. д.), имеется часть, которую надо сохранить, вырвав из подчинения капиталистов и подчинив пролетарским Советам: это «*аппараты учета вроде банков, синдикатов, почты, потребительских обществ, союзов служащих*». [13, с. 307].

В основе ленинской концепции демократии (как и всей, политической доктрины в целом) лежит иллюзорная, **утопическая теория отмирания государства и вообще публично властных отношений** как таковых, провозглашенная классиками марксизма и абсолютизированная вождем большевизма в «Государстве и революции». Эта идея, в свою очередь, непосредственно зиждется, **во-первых**, на основополагающей утопической иррациональной вере марксизма в конкретную возможность формирования в новых, постреволюционных

условиях нового, лишенного недостатков идеального человека, а **во-вторых**, на иллюзорном предположении об упрощении подавляющего большинства функций государственной власти по мере развития технической цивилизации, что и позволяет, по мнению Ленина, приобщить к управлению «всех грамотных людей» [12, с. 44].

Еще одной теоретической предпосылкой концепции Ленина является **абсолютизация** им мыслей, высказанных Марксом и Энгельсом в связи с обобщением опыта Парижской коммуны. И хотя впоследствии основоположники марксизма стали более критически относиться к политическому опыту Парижской коммуны [как мы уже установили в первой главе первой книги *“Метаморфозы и парадоксы демократии. Политическая доктрина большевизма: истоки, сущность, эволюция, альтернативы. 1903-1929”* [14, с. 167-170]], Ленин тенденциозно подбирал и использовал в качестве аргументов лишь те цитаты классиков, которые подтверждали его одностороннюю интерпретацию опыта Коммуны, не замечая тех, которые ставили ее под сомнение.

Если суммировать разрозненные высказывания Ленина, то концепция «пролетарской» (и «советской») демократии, в концентрированном виде выраженная в «Государстве и революции», сведется к следующим основным пунктам.

3. Идеал радикально-примитивной, прямой демократии масс — декларируемая основа большевистской концепции пролетарской демократии

Ленин изначально отвергает почти все (об исключениях мы поговорим дальше) достижения мировой политической мысли последних столетий (либерально-демократическую традицию) и существующие демократические институты и нормы западной цивилизации. Он предлагает учиться на «опыте массового движения» [12, с. 40], у стихийно складывающихся в ходе революции институтов примитивной демократии, радикально настроенного пролетариата, осуществляющего массовые прямые действия. Но, призывая учиться на примере массового движения, Ленин, достаточно ясно, хотя еще и абстрактно, представляя, какая политическая система ему нужна, сам (вопреки самой идее самодеятельной пролетарской демократии) осуществляет выборку того, что может быть использовано пролетариатом, а что нет. Мера полноты демократии как таковой определяется им мерой распространения форм прямой демократии, степенью выборности и



сменяемостью всех должностных лиц, мерой участия большинства, а затем и всех (в бесклассовом обществе) в выполнении функций государственной (безгосударственной) власти [12, с. 43]. Ленин по сути дела бездоказательно, априори исходит из того, что <<на основе социализма «примитивная» демократия будет не примитивной>> [15, с. 231]. Отвергаются парламентаризм, принцип разделения властей, правовое государство, политические права и свободы.

Вместе с тем в «пролетарской» демократии сохраняются принципы выборности и представительства, представительные учреждения, в которых осуществляется единство законодательной и исполнительной власти: в них депутаты, *«должны сами работать, сами исполнять свои законы, сами проверять то, что получается в жизни, сами отвечать непосредственно перед своими избирателями»* [12, с. 48]. Солидаризируясь с классиками марксизма (непосредственно следуя за ними) и разрабатывая дальше положения утопичной и иллюзорной, имеющей многовековую историю, теории отмирания государства, власти, управления людьми, преодоления бюрократии, Ленин в то же время, вполне реалистично полемизируя с анархистами, утверждал, что, так как уничтожение чиновничества сразу и повсюду невозможно [36, с. 48], то пролетарская революция в сфере государственного и хозяйственного управления должна начаться (после немедленного слома старой бюрократической машины и начала строительства новой) со сведения государственных чиновников и специалистов, управляющих-хозяйственников на роль простых исполнителей поручений вооруженного пролетариата, создающего железную дисциплину [12, с. 48, 50].

Вместе с тем он предлагал поэтапное и расширяющееся привлечение пролетариата, революционного охлоса к управлению: <<Мы не утописты,— писал Ленин в брошюре «Удержат ли большевики государственную власть?», *корректирующей некоторые идеи «Государства и революции».*— Мы знаем, что любой чернорабочий и любая кухарка не способны сейчас же вступить в управление государством... Но мы... требуем, чтобы обучение делу государственного управления велось сознательными рабочими и солдатами и чтобы начато было оно немедленно, т. е. к обучению этому немедленно начали привлекать всех трудящихся, всю бедноту>> [13, с. 315].

Объем журнальной статьи не позволяет последовательно рассмотреть все идеи и положения, которые В.Ленин высказал в

“Государстве и революции”. В частности, требует специального и развернутого изложения вопрос о том, как Ленин в «Государстве и революции» ставит и разрешает проблему «управляющие/управляемые». Ее частным видом является проблема бюрократии. Это объясняется не только тем важным местом, которое занимает указанная проблема в большевистской концепции пролетарской демократии, но и тем, что здесь мы сталкиваемся с проблемой аутентичного реконструирования воззрений вождя по данному вопросу, осложненной широко распространенным среди исследователей стереотипом, будто Ленин считал, что *«весь вооруженный и освобожденный народ будет непосредственно осуществлять все функции по управлению государством, хозяйством, судом, обороной, поддержанием общественного порядка и т. д.»* [16, с. 55]. Ученые, придерживающиеся подобного мнения, проходят мимо того обстоятельства, что — как нетрудно установить при текстуальном анализе — согласно теоретической схеме вождя, сразу же после завоевания власти «пролетариатом» должны функционировать три слоя «управляющих».

Первый слой составляют в большинстве своем старые специалисты (инженеры, техники, бухгалтеры, агрономы и пр.) [12, с. 50, 78, 101], непосредственно занятые управленческим трудом в народном хозяйстве, и в меньшей мере старые чиновники, занятые в сфере государственно-административного управления [12, с. 48-50].

Второй слой включает в себя вооруженных пролетариев, организованных в Советы, в рабочую милицию как исполнительные органы Советов и в другие пролетарские институты и непосредственно контролирующих и надзирающих за специалистами и чиновниками (пока те существуют) [12, с. 100-102].

Третий слой управляющих составляют партийные олигархи, функционеры, воспитывающие, организующие пролетариат и руководящие им. В отличие от прямо называемых в тексте двух первых слоев «управляющих», как это не парадоксально, **непосредственно** в «Государстве и революции» **о слое партийных функционеров речь не идет**, но они подразумеваются в том фрагменте сочинения, где речь идет о руководящей и организующей роли «рабочей партии» [12, с. 26]. Кроме того, Ленин подразумевает их существование и в другой, более ранней своей работе, майской (1917 г.) статье *«Неминуемая катастрофа и безмерные обещания»*, когда пишет о необходимости **выдвижения**



талантливых организаторов из всех слоев народа (очевидно, что выдвигать и контролировать их будет партия) [17, с. 111].

В целом же, взгляды Ленина на решение проблемы «управляющие/управляемые», изложенные им в «Государстве и революции», весьма отличаются от вульгаризированной интерпретации ленинизма, согласно которой Ленин предлагает тотчас же после революции перейти к поголовному участию всех трудящихся к управлению, к тому же полностью отказавшись от услуг старых специалистов и чиновников.

Отсылаем читателя к книге II нашей работы “*Метаморфозы и парадоксы демократии*”, в которой мы, как нам представляется, аутентично и детально исследовали ленинскую концепцию «управляющие/управляемые» в контексте большевистской концепции демократии, а сами перейдем непосредственно к нашей основной теме [18, с. 26-47].

4. Первая антиномия концепции: противоречие между идеей всевластия и единовластия Советов и идеей монополии большевистской партии на власть и два способа его разрешения

Здесь мы подошли к важнейшему пункту. И в «Государстве и революции», и в подготовительных материалах к этой работе Ленин формулирует достаточно ясно мысль — о необходимости руководства пролетариатом в целом со стороны его авангардной, вождистской партии, — которая раньше в сочинениях, рассматривавших вопрос о пролетарской демократии, подразумевалась, но столь **открыто и явно** не декларировалась. Тем самым в одном сочинении Ленин высказывает **две противоположные по смыслу идеи** (противоречащие друг другу и с позиции примитивной демократии, за которую ратует он, и тем более с точки зрения либерально-демократической модели, противником которой является), выявляя первую антиномию политической доктрины большевизма: противоречие между идеей всевластия и единовластия Советов как институтов непосредственно действующей, прямой пролетарской демократии, выражающих суверенное полномочие пролетариата, и концепцией авангардной партии «нового типа», монопольно руководящей ее роли, по сути своей отрицающей за пролетариатом право на свободную и плюралистическую политическую самостоятельность.

Другими словами, обнаруживается теоретическая несостыкованность двух концепций — 1) **концепции моноклассовой пролетарской демократии** - МКПД (то есть диктатуры пролетариата - ДП)

(означающей, исходя из первичного и простого смысла терминологического оборота «моноклассовая пролетарская демократия», что только **пролетариат является источником и единственным носителем суверенной власти в государстве Советов**, что изначально правом на самовластье и самоуправление обладает **весь** пролетариат, а не только его какая-то часть, пусть и авангардная) с 2) **концепцией авангардной партии «нового типа»** (означающей, опять-таки исходя из прямого смысла концепции, политическое господство авангарда, наиболее передовой сознательной и организованной части класса над всем классом и обществом в целом, единственно способной взять власть и вести весь пролетариат и всех трудящихся к социализму, *«быть учителем, руководителем, вождем всех трудящихся и эксплуатируемых в деле устройства своей общественной жизни без буржуазии и против буржуазии»*) [12, с. 26].

Наличие отмеченного противоречия на поверхности доктрины в принципе позволяло в будущем снимать его **двоющим образом**: или за счет отказа от одной из концепций, или такой их интерпретации, которая бы сводила на нет их первичный, изначальный смысл и согласовывала друг с другом. К последнему варианту и обратился Ленин. И в этом ему помогла разнородность и соответственно коллизия источников и составных частей его политико-теоретической позиции, ее **двойственность**, которая выражалась в том, что он ратовал за примитивную версию пролетарской демократии (прямая власть пролетарской массы на всех уровнях, поголовное участие ее в управлении) и в то же время разделял **идентитарное** понимание пролетарской демократии, хотя и сопряженное с примитивной, но имеющее свои особенности (состоящие в том, что общая воля, общие благо и интерес пролетариата в целом не сводимы к равнодействующей частных волей, интересов, благ всех пролетариев по отдельности и могут быть выражены адекватнее и полнее авангардной партией и вождем, интуитивно предвосхищающими общую волю, общее благо пролетариата, чем в ходе волеизъявления всего пролетариата посредством свободных формально-демократических процедур), что по сути своей в такой трактовке не совпадало с примитивной версией пролетарской демократии. Проявив имплицитно содержащуюся в большевистской политической доктрине первую антиномию, Ленин попытался ее теоретически разрешить, обозначив **два способа** — первоначальный и основной, окончательный.



Согласно сокровенным, еще с момента возникновения большевизма, замыслам Ленина (о чем мы уже писали в первой книге [14, с.276-284,344-348]), первоначальный способ разрешения доктринального противоречия состоял в том, что концепция МКПД в полном объеме и незамутненном содержании на практике могла быть реализована лишь кратковременно, на период разрушения старых государственных властных, управленческих структур и завоевания власти, в виде установления режима пролетарской революционной демократии (прямой власти революционных пролетарских масс, прежде всего на местах), а затем упомянутый режим должен был отчасти трансформироваться в партолигархический, отчасти переводиться в латентное состояние и в состояние направляемой, контролируемой псевдodemократии участия и поддержки на местах.

Основной, он же окончательный, способ решения, сильно растянутый во времени и завершающийся лишь с наступлением полного коммунизма, состоял в том, что большинство пролетариата, его неавангард, постепенно будет возвышаться в процессе и в результате коммунистического строительства до уровня сознательности и организованности меньшинства, авангарда, а также в ходе параллельно идущей воспитательной работы с ним и руководства авангардом, т. е. рабочей (читай: большевистской) партией, его созидательной деятельностью, и тогда необходимость руководства пролетариатом со стороны авангардной партии отпадет, ибо авангард и неавангард **уподобятся** друг другу и в коммунистическом бесклассовом обществе установится полная (но уже не пролетарская, а бесклассовая) «демократия». Термин «демократия» мы взяли в кавычки, потому что, согласно Ленину, полная демократия, став в коммунистическом обществе просто привычкой, отомрет.

Вместе с тем обнаруживается, что попытка какого-либо иного удовлетворительного — с позиции большевизма — концептуального объединения рассматриваемой антиномии, исходя из сути доктрины, принципиально невозможна, так как сакральная тайна большевистской (ленинской) политической доктрины заключается вопреки тому, что публично утверждалось, в теоретическом конструировании биполярной модели политического режима, функционирующего первоначально в интересах как народных низов, охлоса, так и партолигархии, и поэтому выявленная антиномия имманентно присуща большевистской доктрине и принципиально теоретически не разрешима на начальном этапе пролетарской революции.

Для переходного периода схема Ленина подразумевала два взаимосвязанных **этапа** в решении отмеченного противоречия, антиномии: на первом, разрушительном этапе революции — сочетание власти и интересов охлоса (открыто) и партолигархии (завуалированно), то, что мы предложили называть режимом «революционной демократии» (по методам и средствам осуществления власти он свойственен практически любой по характеру революции), **на втором** — этапе упрочения, стабилизации и трансформации власти — установление партолигархического режима (другие определения мы опускаем) при согласии, поддержке и направляемом, манипулируемом участии в управлении со стороны пролетариата, люмпен-пролетариата, маргиналов, охлоса.

Именно этот момент политической доктрины большевизма [сознательное теоретическое, а затем и целеустремленно практическое конструирование изначально биполярной охлократической (революционно-демократической) и партолигархической модели политического режима, лишь впоследствии долженствующей превратиться в партавтократический режим), как правило, упускается из виду и апологетической литературой, прежде всего советской, и западными и отечественными критиками большевизма. И поэтому, к примеру, несостоятельно утверждение Э. Х. Карра о том, что партия на страницах «Государства и революции» почти не упоминается [19, с. 12]. Английский исследователь (как и многие другие) прошел мимо отмеченной нами первой антиномии и сакральной тайны большевистской политической доктрины.

Но было бы ошибкой полагать, что постулирование Лениным биполярной модели политического режима, долженствующей установиться, по его мнению, на первом этапе революции, объясняется только его лицемерием и демагогией, стремлением вождя большевизма словами о полной пролетарской демократии замаскировать намерение установить диктатуру партии.

Ленин, исходя из идентитарного понимания демократии, скорее всего, пребывал по данному вопросу в определенной мере в заблуждении, видимо, надеясь на добровольное согласие если не всего, то, по крайней мере, части пролетариата на руководство им со стороны большевистской партии, и вследствие этого на свое полусвободное, полусуверенное — до поры, до времени, — направляемое и контролируемое партией участие в осуществлении власти и управлении. Тем



самым вождь большевизма уповал на то, что в ходе революционной политической практики удастся по отношению к упомянутой части пролетариата мирно разрешить, снять теоретическое противоречие между провозглашением монополии пролетариата на власть, его самостоятельности и суверенитета, с одной стороны, и фактическим властвованием большевистской партии — с другой.

Надежда Ленина на частичный мирный исход основывалась на непоколебимой вере в свою правоту. Ведь, согласно идентитарному пониманию, монополия большевиков на власть не только не противоречит полной пролетарской демократии, но как раз только и позволяет и выразить, и представить наилучшим образом общую волю пролетариата как класса в целом, и твердо и неуклонно воплощать ее в жизнь.

Но на пропагандистском уровне, исходя из постулатов и лозунгов примитивной версии пролетарской демократии, такое объяснение было, конечно, недостаточно. Надо было найти удовлетворяющие широкие слои революционного пролетариата аргументы, убедительно доказывающие необходимость частичного и временного отказа от концепции пролетарской демократии, обосновывающие правомерность временного отстранения части пролетариата от свободной политической деятельности, от свободного участия во власти, управлении, политической жизни.

В ленинской постановке и предлагаемых им способах разрешения рассматриваемого доктринального противоречия за счет временного и частичного отказа от концепций МКПД и внутриклассовой пролетарской демократии - ВКПД, их соподчинения концепции авангардной партии «нового типа» имеется одна важная особенность, мимо которой проходили и проходят многие западные и отечественные исследователи.

Дело в том, что большевизм предусматривал два модуса указанного противоречия и соответственно два способа его решения в зависимости от того, о какой из двух групп пролетариев, отстраненных от свободного самостоятельного участия во власти, управлении и политической жизни, идет речь.

Первую группу, по Ленину, составляли политически «несознательные» или «малосознательные» пролетарии, находящиеся будто бы «в плену» мелкобуржуазной психологии или, того хуже, буржуазной идеологии, сторонники иных партий, мелкобуржуазных и буржуазных, и соответственно не признающие за большевиками легитимного права

на ведущую, а за собой на ведомую роль в политическом процессе и выступающие против единовластия большевистской партии.

Вторую группу образовывали политически «сознательные» пролетарии, активные сторонники большевистской партии и ее политики, признающие за ней право на несменяемую и безраздельную монополию на власть, но ввиду своей управленческой некомпетентности и неопытности временно отстраненные от полноправного участия в управлении.

Таким образом, в зависимости от того, о какой группе пролетариев шла речь, и различались модус противоречия и способ его разрешения — «1» и «2», — а соответственно и система аргументации. Здесь необходимо заметить, что большевистский критерий определения «сознательности»/«несознательности» (в отличие от критерия определения «компетентности»/«некомпетентности» в управлении) был **сугубо произвольным**, и отнесение части пролетариата к той или иной группе зависело не от наличия каких-то определенных, эмпирически устанавливаемых субъективных качеств пролетариата, свидетельствующих об уровне его сознательности, а всецело от поддержки или неподдержки им политической линии большевистской партии, согласия или несогласия на отчуждение и делегирование большевикам своего права на свободное принятие решения, свободное и суверенное участие во власти и управлении, что должно было внешне выражаться в его дисциплинированности, понимаемой в свою очередь как неуклонное и беспрекословное выполнение пролетариатом решений органов и вождей большевистской партии.

Более того, на практике без политической свободы, системы политических прав и свобод и демократических процедур вообще принципиально невозможно установить, кроме как по внешнему критерию подчинения воле правителей и управляющих, факт той сознательности, о которой пишет Ленин и которая означает не уровень осознания участниками политического процесса и управляемыми своих интересов и понимания ими политических проблем, а их политическую ангажированность, выражающуюся в принятии управляемыми ценностей правителей и управляющих, в согласии с задачами и целями принимаемых последними политических и управленческих решений. А то, что сложный духовный феномен сознательности/не сознательности пролетариата редуцировался большевиками к внешнему простому



явлению подчинения/неподчинения их воле, выполнения/невыполнения их решений, согласия/несогласия с их политической и экономической программой без выяснения, по вполне понятным причинам, мотивов подчинения, выполнения, поддержки, означало, что грань между двумя упомянутыми группами была условной и подвижной и те, кто сегодня причислялись к «сознательным», завтра могли быть определены как «малосознательные», а то и вовсе «несознательные».

Данное обстоятельство было удобным для большевиков в их практической политике, ибо позволяло списывать, кроме всего прочего, ошибки своего властвования и управления и потерю поддержки со стороны части пролетариата на их «несознательность». Кроме того — и это главное, — подвижная грань между «сознательными» и «несознательными» группами позволяла большевикам варьировать численность непосредственно вовлекаемого в управление пролетариата, то увеличивая ее, то уменьшая, в зависимости от задач конкретно-политической ситуации, мотивируя необходимость означенного увеличения (уменьшения) то первым моментом (уровень сознательности/несознательности), то вторым (уровень компетентности/некомпетентности), то тем и другим вместе.

Конечно, надо учитывать то обстоятельство, что мы рассматриваем доктринальное противоречие, содержащееся в тексте «Государства и революции», в общей и абстрактной форме, которое при воплощении доктрины в конкретно-историческую, национально-культурную ситуацию России 1917 г. должно было приобрести свой особый вид бытия. Непосредственно из данного обстоятельства вытекает необходимость отличать проблемы теоретические от проблем практических, возникающих в связи с воплощением в жизнь в конкретно-историческом контексте тех или иных теоретических постулатов, в данном случае концепции пролетарской демократии. Отсюда следует, что даже при огромном желании вождей большевизма объективировать в политическую жизнь упомянутую концепцию они неизбежно должны были столкнуться и столкнулись с объективными трудностями воплощения ее в жизнь, и в связи с этим необходимы были промежуточные этапы материализации доктрины.

Однако повторяем, у большевистской властвующей элиты в действительности не было такого желания. Ибо вопреки иллюзорным надеждам, сразу же после захвата власти обнаружилось даже не столько

то, что часть пролетариата просто не готова к участию в управлении, но и то, что часть его не согласна на несменяемое монопольное владение властью большевистской партией, не согласна с ее политикой, со своим участием в управлении под контролем большевиков.

Не должно вводить в заблуждение кажущееся сходство двух проблем, возникающих, по мнению большевиков, на пути реализации примитивного понимания концепции пролетарской демократии: «сознательность/несознательность» и «компетентность / некомпетентность». В действительности между ними существует принципиальное различие, заключающееся в том, что если во втором случае речь шла о действительной практической проблеме приобщения к управлению мало- и некомпетентных, малообразованных (и зачастую в политическом плане мало- и несознательных в буквальном смысле, но преданных) пролетариев, но только к управлению, контролируруемому партией, то в первом случае — не о псевдопроблеме (в данном контексте) «сознательности/несознательности», а о более глубокой проблеме характера самого участия в управлении, проблеме контролируемого/неконтролируемого участия в управлении, т. е. свободного или несвободного участия в управлении или, другими словами, согласия/несогласия пролетариата на свое, контролируемое большевистской партией, участие в управлении.

И если для решения проблемы «компетентности/некомпетентности» Ленин обозначил по преимуществу мирную стратегию переходных, промежуточных мер (именно в *”Государстве и революции”*, а развил ее в работе *«Удержат ли большевики государственную власть?»*), которая позволяла приобщить к контролируемому партией участию в управлении дозированной лояльную массу пролетариата, то для решения псевдопроблемы «сознательности/несознательности» (а не реально существующей проблемы «сознательности/несознательности», ибо в ленинской интерпретации, повторяем, это была в действительности проблема согласия/несогласия на контролируемое партией участие в управлении) предполагалось, наряду с общими для всего пролетариата мерами идеологического, экономического, социального порядка, во главу угла поставить немирные методы, средства насилия-II, государственно-организованного террора в случае открытых актов политического сопротивления или просто самоустрашения и саботажа, либо даже просто несогласия в мыслях.



Таким образом, согласно большевизму, руководствующемуся идентитарным пониманием пролетарской демократии, факт отстранения от участия во властвовании, управлении «несознательной» части пролетариата, неспособной вследствие своей «несознательности» (пока она находится в «плену» мелкобуржуазной психологии и буржуазной идеологии) правильно понять свой подлинный классовый интерес, не представляющей в силу этого подлинную общую волю пролетариата, принципиально не нарушает сути пролетарской демократии, выражаемой и представляемой авангардной партией «нового типа». Хотя, конечно, с позиции примитивной версии и классического простого понятия пролетарской демократии нельзя было уйти от признания того факта, что отстранение части пролетариев от участия во власти и управлении является ограничением пролетарской демократии по политическим мотивам и именно по отношению к «несознательной» части пролетариев проявляется всецело первое доктринальное противоречие (модус «1»).

Что же касается модуса «2», то в строгом смысле слова он и не представляет доктринального противоречия, ибо отстранение от управления «сознательных» пролетариев, добровольно согласных на водительство со стороны большевистской партии и одобряющих в целом ее политику, было временным и вызывалось не политическими, а техническими мотивами — ввиду их управленческой некомпетентности, обуславливалось объективно неизбежной поэтапностью воплощения в политическую жизнь концепции пролетарской демократии.

Вместе с тем, анализируемое доктринальное противоречие предусматривает теоретическую возможность альтернативного решения за счет трансформации и с определенного момента подчинения второй концепции первой, а главное — объективации в политическую практику в качестве стратегической цели первой концепции в полном объеме, что предполагает свободное, а не только контролируемое партией (что только и допускали Ленин, Сталин) участие пролетариата в управлении и что впоследствии предлагали в экономической сфере отчасти «рабочая оппозиция», а в политической — отчасти группа «демократического централизма».

Кроме того, если отправляться от естественной социальной неоднородности реального, а не вымышленного пролетариата, то очевидно, что пролетарская демократия — МКПД и ВКПД — гипотетически предполагает многопартийность, по крайней мере, неединпартийность

пролетариата, немонопольное со стороны одной партии представительство интересов всего пролетариата, а также многообразие политических и социальных сил, виртуально произрастающих на социальной почве пролетариата.

Отчасти именно такой позиции придерживались меньшевики в отличие от большевиков.

В целом же наряду с субъективной стороной деятельности Ленина необходимо видеть и объективный момент, не зависящий от его воли и желания и состоящий в закономерном превращении, метаморфозе форм политических режимов из одной в другую при определенном качестве и состоянии субъекта и объекта власти. Другой вопрос, — в какой мере Ленин отдавал себе в этом отчет, в какой мере надеялся на желательную метаморфозу политического режима, формы, а в какой мере интуитивно предвосхитил такую возможность; этот вопрос требует специального рассмотрения.

5. Вторая антиномия концепции: противоречие между идеей поголовного участия всего пролетариата в управлении и идеей единого всепролетарского государственного «синдиката»

Наряду с первой антиномией, являющейся плодом собственного оригинального творчества Ленина и не заключенной в марксистской доктрине, в ленинской концепции содержится и вторая антиномия, наследуемая им из классической марксистской: противоречие между провозглашенной идеей широкого, а затем и поголовного привлечения всего взрослого населения к управлению и идеей, согласно которой все постреволюционное *«общество будет одной конторой и одной фабрикой с равенством труда и равенством платы»* и все граждане станут служащими и рабочими *«< одного всенародного государственного «синдиката» >>* [12, с.101]. Теперь, а posteriori, очевидно, что в случае реализации последней идеи, ни о какой самостоятельности, самодеятельности, революционном живом творчестве пролетариата не может быть и речи.

В принципе не стоит удивляться тому, что Ленин, как и Маркс и Энгельс до него, совершенно не подозревает о второй антиномии. Причин подобной интеллектуальной слепоты несколько. Одна из них кроется в утопических, а по сути реакционных — рациональных и иррациональных — аксиомах, лежащих в основе марксистского



мировоззрения: это, прежде всего наивная, своего рода романтическая, вера в возможность поголовного воспитания, формирования в пост-революционном обществе «нового человека», свободного от «родимых пятен капитализма», затем вера в благотворность максимальной рационализации жизнедеятельности общества.

Опираясь на эти аксиомы, Ленин, как и основоположники марксизма, игнорирует в своей гипотетической политической схеме факт виртуально-объективного — и экономического, и социального, и духовного, и организационного — закрепощения, закабаления рядового пролетария в системе единой государственной собственности («единого синдиката»), единого планирующего и управляющего центра, к тому же в условиях примитивного эгалитаризма.

И объективный статус «экономического раба», которым виртуально наделяется пролетарий в экономической системе марксизма, принципиально не может измениться от того, что Ленин, видимо, чувствуя уязвимость марксистской и своей (в данном случае тождественной) схем, предполагает полностью подчинить всю работу единого синдиката — государственного экономического монстра — «государству действительно демократическому, государству Советов рабочих и солдатских депутатов» [12, с. 97]. Ситуация для рабочего класса ничуть не изменится, во-первых, потому, что в массе своей «живой», «рядовой» пролетарий (или реальное, но очень незначительное меньшинство наиболее культурных и образованных рабочих), а не выдуманный сверхчеловек, герой-революционер, будучи экономически закабаленным и социально минимально (но зато эгалитарно) обеспеченным, не будет политически ответственно свободным (разве что только способным на кратковременный спонтанный бунт) и равным с партолигархией, а во-вторых, потому, что, как мы уже установили, деятельность Советов, по Ленину, может быть относительно свободна лишь на первом, разрушительном этапе, а в дальнейшем целиком должна быть подчинена большевистской партии. Это следует как прямо из концепции авангардной партии «нового типа», что отражено в первой антиномии, так и косвенно из того поля политической, а точнее, управленческой деятельности пролетариев, которое очерчено для них вождем большевизма.

5. Третья антиномия концепции: противоречие между декларацией о пролетарской демократии и положением о привлечении всего пролетариата только к ограниченной функции учета и контроля за мерой труда и мерой потребления

Тут мы подошли к еще одному, третьему по счету противоречию, содержащемуся уже непосредственно в самой концепции демократии большевизма, изложенной в «Государстве и революции».

[Первая антиномия, напомним, возникла вследствие противоречия между различными моментами политической доктрины большевизма, а вторая — между разными (политической и экономической) составными частями самого марксистского общественнознания.]

Речь идет о том, что Ленин, всесторонне разрабатывая положение о поголовном привлечении всех пролетариев к управлению, само это привлечение истолковывает предельно сужено и ограничено.

Прежде всего, подчеркнем, что он фактически отстраняет большинство пролетариев от собственно политической деятельности, лишает неавангард права разрабатывать основные направления внутренней и внешней политики, решать ключевые вопросы текущей политики, как в рамках всего общества, так и на местном уровне, сводя участие всех в управлении государством к привлечению их к учету и контролю за мерой труда и мерой потребления.

Налицо противоречие между декларацией о пролетарской демократии, демократизме для большинства и той ограниченной функцией, к которой сводится реальное участие пролетариата во власти и управлении.

Вождь большевизма, видимо, опять-таки чувствуя противоречие, в которое он впадает, делает поясняющую сноску: «Когда государство сводится в главнейшей части его функций к такому учету и контролю со стороны самих рабочих, тогда оно перестает быть «политическим государством», тогда *«общественные функции превращаются из политических в простые административные функции»* [12, с.101]. Но примечание Ленина оказывается некорректным, и вместо одного противоречия он впадает в другое: ведь у Энгельса речь идет об отмирании политического государства в далеком будущем, в бесклассовом обществе, Ленин же ведет речь об управлении в постреволюционном обществе.

Но Ленин резко ограничивает, жестко регламентирует не только род управленческой деятельности пролетариата, сводя ее только к контролю и учету. Он произвольно сокращает и численность



пролетариата, единственно достойного, по его мнению, исполнять функции контроля и учета, когда определяет, что контроль и учет следует осуществлять не только за капиталистами, буржуазными специалистами (инженерами, агрономами и т. д.), интеллигенцией (пренебрежительно называя их «господа интеллигентики»), но и за рабочими, «глубоко развращенными капитализмом». Последний момент чрезвычайно важен, ибо оправдывает применение «наряду с насилием-I (по отношению к свергаемым классам) и насилием-II (по отношению к трудящимся классам, в том числе и пролетариату), а кроме того, позволяет произвольно то увеличивать, то уменьшать массу пролетариев, достойных привлекаться к управлению.

Подойдя столь расширительно (хотя, надо прямо сказать, реалистично, исходя из предполагаемых преобразований) к вопросу о социальном составе населения, нуждающемся в контроле над собой (может показаться, что остальные, а точнее, оставшиеся пролетарии и партийцы, согласно утопической схеме Ленина, столь высокосознательны и нравственны, что в контроле над собой не нуждаются. Но это только на первый взгляд. В действительности Ленин надеялся не столько на сознательность, сколько на жесткую дисциплину членов партии и сочувствующих им пролетариев, выполняющих указания, директивы вождей),

Ленин принципиально обходит стороной вопрос о том, будет ли пролетариат — субъект власти (ведь провозглашено установление все же диктатуры пролетариата) — осуществлять контроль за политической деятельностью авангарда (читай: большевистской партии). Понятно, что уже по определению неавангард, т. е. большинство пролетариата, неспособен осуществлять контроль за авангардом. А если учесть, что «развращенными капитализмом» могут оказаться значительные массы пролетариата, то и получится, что, несмотря на разглагольствования о всенародном всеобщем контроле, Ленин идеологически конструирует систему бесконтрольного властвования большевистской партии.

В то же время Ленин в брошюре «*Удержат ли большевики государственную власть?*», предельно расширив социальное поле контроля, пишет о всеобъемлющем, вездесущем рабочем контроле над производством и распределением продуктов и, как явствует из контекста, этому экономическому и социальному (но отнюдь не политическому) контролю должны быть подвержены все [13, с. 305-317].

6. Криптография «Государства и революции»: Неизбежность метаморфозы радикально-примитивной пролетарской демократии в партолигархический режим с опорой на контролируемое участие в управлении пролетарских масс

Во-первых, идеальный тип «примитивной» демократии, как многократно отмечали политические мыслители прошлого, начиная с Платона, и как подтверждал исторический опыт (и что, несомненно, было известно Ленину), на практике фатально нестабилен, быстро трансформируется — через промежуточную стадию оголтелой охлократии и анархии — в автократию демагогов, вождей.

Подобная метаморфоза неизбежна потому, что, с одной стороны, уже сам факт воплощения примитивной демократии в современных обществах свидетельствует о нестабильном, переходном, революционном состоянии социума, распаде макрообщественной и государственной целостности. С другой стороны, в природе примитивной демократии (как и в обществе, ее порождающем) отсутствует система необходимых и достаточных, самоподдерживающих ее как стабильный политический процесс взаимосвязанных в масштабе всего социума и политической сферы условий [см. 20]. А, кроме того, примитивная демократия сама по себе не может сыграть в рамках всего общества роль интегратора.

Пролетарская «примитивная» демократия начала XX в. в этом смысле ничем не отличалась бы от примитивной демократии времен Платона, Аристотеля и Полибия. И, думается, Ленину это было понятно. Поэтому если воспринимать концепцию «государство-коммуны» - «Г-К» буквально (первый план), то нет оснований восторгаться ею как моделью истинной демократии (как это делали и делают апологеты ленинизма), ибо такой тип демократии на практике нежизнеспособен, несмотря на оговорки Ленина о том, что примитивная демократия на техническом и культурном базисе капитализма, обуславливающем всеобщую грамотность и дисциплинированность пролетарских масс, совсем не то, что примитивная демократия прежних времен («в первобытные или в докапиталистические времена») [12, с.43-44; 13, с.271].

Возникает вопрос: как же Ленин предполагал добиться устойчивой формы пролетарской примитивной демократии, стабилизировать её? В ответе на этот вопрос и заключается **второй план** его концепции пролетарской демократии. Разгадка проста, и кроется она в том, что, по Ленину, **спонтанная** «примитивная» демократия пролетариата в условиях поли-



тической свободы и плюрализма **просуществует короткое время**, а затем установится ограниченная, направляемая и контролируемая большевистской партией пролетарская примитивная демократия.

Итак, **во-вторых**, речь идет об установлении первоначально биполярного (бинарного) политического режима, где, с одной стороны, властный потенциал первого полюса (пролетариата), его политическая активность и участие во власти и управлении, проявляемые в различных формах и прежде всего, непосредственно через Советы и рабочую милицию, с течением времени снижаются (а его свободная политическая деятельность — самодеятельность — постепенно ограничивается), но не до нуля, останавливаются на определенном уровне, а затем колеблются вокруг него, как бы пульсируют, а с другой стороны, властный потенциал второго полюса (авангардной партии) и его роль в принятии решений повышаются, вплоть до единовластия, опираясь вместе с тем — что очень важно подчеркнуть — на поддержку, согласие первого полюса, периодически, но все реже иницируемого и на более активные действия и все шире привлекаемого к управлению в рамках уже принятых не им решений.

Подобная схема динамики биполярных властных отношений крайне важна в социально-психологическом плане. Концепция Г-К (идеологически) и первый этап ее реализации — спонтанная примитивная демократия (практически) — должны были породить и породили у пролетариата не только чувство сопричастности власти, но и чувство своей идентичности с нею — со своею, «родною», «рабоче-крестьянской» властью (в большей степени — с властью Советов, в меньшей — с властью РКП (б)). Последующая трансформация одного из полюсов в суверенный, полновластный субъект за счет властного потенциала другого полюса не изменила у основной массы пролетариата и беднейшего крестьянства (политически и культурно не развитых) подобного восприятия уже партолигархической власти, олицетворяющей и выражающей, по их мнению, рабоче-крестьянские коренные интересы, не отвратила от отождествления себя с нею.

Поэтому неправы, упрощают и омертвляют противоречивый, сложный и динамичный политический феномен, лишая его самодвижения, те исследователи, которые видят в политическом режиме, смоделированном Лениным в «Государстве и революции» и частично установленном после Октября 1917 г., только узурпацию власти боль-

шевиками и свертывание ими политической свободы и демократии, не замечая определенной степени и МКПД и ВКПД, которые были запрограммированы в самой ленинской концепции пролетарской демократии, а не были допущены только по политико-прагматическим и тактическим соображениям, тем более что политическая несвобода и частичное свертывание самой пролетарской демократии молчаливо санкционировались и одобрялись значительными слоями пролетарских и полупролетарских масс, были сродни им в силу своеобразия их политической культуры и общественной психологии; неправы и те, кто видит в модели «новой» демократии, в Г-К (Республике Советов), пик демократии, демократической культуры, игнорируя факт ее ограниченности, управляемости и контролируемости, не говоря уже о революционно-демократическом ее характере на первом этапе (на чем мы остановимся ниже в пункте третьем) и о том, что примитивная демократия сама по себе, не сопровождаемая партийными автократическими структурами власти, пронизывающими сверху донизу всю Россию, не смогла бы интегрировать в целое российский социум.

Здесь следует сделать одно замечание.

Ленинская модель в своем первоначальном виде сложного, амбивалентного по структуре и трансформирующегося во времени политического режима, первоначально биполярного (революционно-примитивно-демократического и партолигархического) с последующей необратимой метаморфозой его в «полутораполюсной» [где диктатура большевистской партии, ее вождей — полновластный полюс — сопряжена и тесно связана с ограниченным и контролируемым (партией) участием части пролетариата — все более расширяющейся — в управлении, с пульсацией ее политической активности, энтузиазма и поддержки единовластия и политики большевиков, в том числе террора (и участия в нем), проявляемых непосредственно через Советы, прежде всего местные, децентрализованную структуру республики советов, а также санкционированные собрания, митинги трудовых коллективов, общественных организаций], позволяла на практике более или менее вписаться в многообразные колебательные, циклические экономические, политические, социокультурные процессы, протекающие как в мировой истории (перечислим ряд дуальных оппозиций, между которыми колеблется «маятник» массового сознания и поведения: порядок—развитие, свобода—равенство, индиви-



дуализм—коллективизм, либерализм—консерватизм, либерализм—социализм, либерализм—радикализм, авторитаризм—демократизм, реализм—мессианизм, универсализм—традиционализм, абсолютизм—релятивизм, макроцентризм—микроцентризм и др. [см.21]), так и в российской, (в частности, колебания политических пристрастий российского общества между соборным и авторитарным идеалами, локализмом и авторитаризмом — А. С. Ахиезер [см. 22]. Конечно, кроме этой дуальной оппозиции России присущи и другие), адаптироваться к специфическим социокультурным, политическим, полиэтническим условиям, традициям России как в нормальном, стабильном, так и в революционном состоянии, преодолеть раскол субкультур, целеустремленно канализировать энергетический потенциал «разбуженных» народных низов для модернизации в кратчайшие сроки российского общества и, в конечном счете, стабилизировать макрообщественную динамическую систему и интегрировать ее в единое целое.

В-третьих, очевидно, что у Ленина в «Государстве и революции» под термином «пролетарская демократия» подразумевается не только и не столько «нормальная», «примитивная» демократия пролетариата, поступательно расширяющаяся и углубляющаяся по мере роста культурного уровня и компетентности все новых слоев рабочего класса, а, как и в годы первой русской революции в работе «Победа кадетов и задачи рабочей партии», прежде всего режим пролетарской революционной демократии, функционирующий на первом, разрушительном этапе революции. Другими словами, речь идет о не ограниченной правом, опирающейся на прямое насилие массово-стихийной/ непосредственно действующей власти вооруженного большинства — вооруженного пролетариата и его союзников (первоначально лишь частично контролируемой большевистской партией и только затем подпадающей под все больший ее контроль и ограничения) в условиях гражданской войны, ожесточенной классовой борьбы, революционного переходного периода. Только такая власть и никакая иная могла быть одновременно (но лишь на короткое время) спонтанно демократической — революционно-демократической, — для большинства и диктаторской для меньшинства.

Но тогда о каком высочайшем уровне демократических прав и свобод для большинства населения и о формировании какой именно демократической культуры идет речь?

Ясно, что речь идет о такой власти — революционно-демократической, революционно-охлократической, — при которой нет ни индивидуальной, ни публичной свободы, нет сфер общества автономных, а тем более независимых от нее, ибо нет точно очерченных правовых и конституционных границ поля деятельности власти, при которой в ходе принятия решений не учитываются отличные от интересов большинства интересы и права отдельного человека и социальных меньшинств, стало быть, индивидуальное подчинено коллективному, меньшинство — большинству, часть — целому. Причем, содержание интересов большинства, коллективного и целого выявляется не в свободном волеизъявлении этого большинства, коллективного и целого, а определяется партийной олигархией по собственному ее усмотрению. Поэтому установление демократических прав и свобод для большинства при таком режиме, таком характере власти приведет неизбежно к спонтанному деспотизму и произволу большинства, причем со временем деспотизму и произволу уже в выполнении ключевых решений партийной олигархии.

Ясно также, что речь идет о такой «демократической культуре» — революционно-, примитивно-демократической культуре, — которая базируется на идеях конфронтации, классовой, социальной непримиримости, ненависти к «классовому врагу», насилия и террора по отношению к нему, идеях, которые вместе с тем, с одной стороны, порождают и поддерживают террористические методы осуществления революционно-демократической власти по отношению к «классовому врагу», внесудебную и псевдосудебную расправу с ним, с другой стороны, способствуют разжиганию низменных страстей у широких слоев вооруженного пролетариата и его союзников, вовлечению их непосредственно в акции террора, репрессий, подпитывают их энтузиазм, направленный на поддержку своей «рабоче-крестьянской» власти, и позволяют консолидировать их вокруг своего «авангарда» — большевистской партии.

Но здесь крайне важно подчеркнуть один момент.

Подлинный, сокровенный смысл соответствующих мест текста «Государства и революции» не совпадает с тем, что прочитывается в этих же фрагментах с первого взгляда, без соотнесения данного высказывания с контекстом всей работы, без учета явных и неявных противоречий даже в одном и том же предложении, не говоря о сочинении в целом.

Данное обстоятельство отчетливо обнаруживается как раз при



анализе ленинского утверждения о том, что пролетарская примитивная демократия, будучи демократией для большинства, одновременно является диктатурой и насилием, направленными против меньшинства. Причем в данном случае речь у Ленина идет не об актах насилия в ходе завоевания и упрочения власти, направленных против сопротивляющегося «классового врага», а о насилии в ходе стабильного функционирования власти, уже после осуществления революционного преобразования экономики по отношению к «ничтожному меньшинству», уклоняющемуся от контроля и надзора со стороны властвующего субъекта (большинства) над производством и распределением, над мерой труда и мерой потребления.

Литература и примечания

1. Фишер Л. Жизнь Ленина. London: OPI, 1970. С. 177.
2. Бердяев Н. А. Истоки и смысл русского коммунизма. М.: Наука, 1990. С. 103.
3. Современного исследователя подстерегает опасность пренебрежительного в лучшем случае, а то и просто тотально и огульно негативного отношения к той горе (в буквальном смысле слова) апологетической литературы, посвященной в той или иной мере «Государству и революции», которая была опубликована в СССР за более чем семь десятков лет. Подобная позиция, безусловно, имеет под собой веские основания. Но при этом надо отличать ошибочные выводы и панегирические оценки, высказанные в адрес ленинского утопического проекта, как правило, всеми писавшими на эту тему, от самого текстуального анализа, проведенного рядом отечественных обществоведов достаточно адекватно. Еще в 20-е гг. как из рога изобилия «посыпались» многочисленные сочинения большевистских авторов. Здесь, прежде всего, выделяется статья **Е. Пашуканиса** из юбилейного номера журнала «Революция права»: Пашуканис Е. Десятилетие «Государства и революции» Ленина // Революция права. 1927. № 4. С. 9—22. Среди других можно назвать: **Гойхбарг А.** Ленин о государстве // Советское право. 1924. № 6. С. 3—23; **Каценбоген С.** Ленин и государство // Труды Белорусского государственного университета. 1925. № 6—7. С. 1—9; **Луппол И.** Ленин как теоретик пролетарского государства // Под знаменем марксизма. 1924. № 2. С. 173—195; **Нечаев И.** Открытие В. И. Лениным учения Маркса и Энгельса о государстве // Коммунист (Нижний Новгород). 1924. № 1. С. 108—111; **Пашуканис Е.** Ленин и вопросы права // Революция права. Сборник № 1. Изд-во Ком. Академии, 1925. С. 40—60; **Разумовский И.** К воззрениям

Ленина на государство и право // Под знаменем марксизма.. 1926. № 1. С. 31—53; **Рязанов Д.** Ленин как теоретик пролетарского государства // Правда. 1924. 4 марта. № 52; **Стучка П.** Ленинизм и государство. (Политическая революция). М.: Прометей, 1924.— 174 с.; **Стучка П., Вечер В.** Ленин о пролетарском государстве / С предисловием и примечаниями составителей: Хрестоматия. М.: ГПЗ, 1924.—440с.; **Стэн Я.** Марксизм и ленинизм // Коммунистический интернационал. 1925. № 2. С. 39, 94—108. См, также: **Адоратский В.** Диктатура // Энциклопедия государства и права. Вып. II. М.: Изд-во Ком. Академии, 1925. С. 927—937; Он же. О государстве. М.: Изд-во Соц. Академии, 1923.— 148 с.; Он же. Рец. на «Революционную роль права и государства» П. Стучки // Печать и революция. 1923. № 2. С. 186—187; **Ангаров А.** К вопросу о классовой борьбе и диктатуре пролетариата // Революция права. 1927. № 3. С. 40—47; Он же. Де-Лион и Ленин по вопросу о пролетарском государстве // Революция права. 1927. № 4. С. 33—45; **Берман Я.** Основные вопросы теории пролетарского государства. М.: Изд-во Наркомюста РСФСР, 1925.— 147 с.; **Бухарин Н.** Теория пролетарской диктатуры // Атака: Сб. статей. М.: ГИЗ, 1924. С. 89—114. **Весьма примечательно**, что Н. Бухарин в этой своей работе, впервые изданной в 1919 г., излагая большевистскую теорию пролетарской диктатуры, в основном **тексте никак не касается «Государства и революции»**, хотя дважды упоминает ее в примечаниях, присовокупив при этом эпитеты «великолепная книжка» и «блестяще изложена»; Он же. Ленин как марксист. М.: Пролетарий, 1924.— 52с.; **Гурвич Г.** Основы советской конституции. М.: ГИЗ, 1924.— 162 с.; Он же. Общественная организация классового господства // Советское право. 1926. № 3. С. 3—26; **Деборин А.** Диктатура пролетариата и теория марксизма // Под знаменем марксизма. 1927. № 10— 11. С. 5—45; **Ксенофонтов Ф.** Государство и право: Опыт изложения марксистского учения о существовании государства и права. М.: Юрид. изд. Н.К.Ю., 1924.— 171 с.; **Магеровский Д.** Государственная власть и государственный аппарат. М.: Новая Москва, 1924.— 181 с.; Он же. Советская власть и взаимоотношения классов // Советское право. 1925. № 5. С. 3—16; **Марголин И.** К вопросу о государстве переходного времени // Зап. Науч. О-ва марксистов. 1923. Кн. I (V). С. 162—197; **Пашуканис Е.** Общая теория права и марксизм. М.: Изд-во Соц. Академии, 1924.— 160 с.; Он же. Марксистская теория права и строительство социализма // Революция права. 1927. № 3. С. 3—12; **Разумовский И.** Детские и старческие болезни в правовой теории // Под знаменем марксизма. 1925. № 5—6. С. 26—43; Он же. К критике общей теории права: По поводу книги Е. Пашуканиса «Общая теория права и марксизм» // Вестник Коммунистической Академии (далее ВКА). 1924. № 8. С. 357—365; Он же. Проблемы марксистской теории права. М.: Изд-во Ком. Академии. 1925.— 136с.; **Рейснер М.** Основы советской конституции. М.:



Изд. Генштаба, 1920.— 238 с.; Он же. Государство, буржуазия и конституция РСФСР. М.: ГИЗ, 1923.—417 с.; **Розанов Я.** Философско-социологическая литература марксизма. За первое десятилетие советской власти (1917—1927). М.: Изд-во Ком. Академии, 1928.— 319 с.; Он же. Литература по основным вопросам права и государства в марксистском освещении // Вестник коммунистической академии. 1925, № 14. С. 294—311; **Рязанов Д.** Маркс и РКП // Очерки по истории марксизма. М.: Московский рабочий, 1923. С. 475—482; **Сафаров Г.** Общество и государство. Пг.: ГИЗ, 1919.— 116 с.; **Стучка П.** Государство // Энциклопедия государства и права. Вып. II. С. 655—699; Он же. Государство и право в период социалистического строительства // Революция права. 1927. № 2. С. 3—26; Он же. Государство и революция // Советское право. 1922. № 1. С. 5—24; Он же. Три этапа Советского права // Революция права. 1927. № 4. С. 3—8; Он же. Учение о государстве и конституция РСФСР. Изд. 2-е. М.: Красная Новь, 1923.— 346 с.; Он же. Рец. на книгу Адоратского «О государстве» // Печать и революция. 1923. № 6. С. 204—206; **Энгель Е.** Общество и государство // Зап. Науч. О-ва марксистов. 1923. № 5. С. 126—148.

В последующие годы количество литературы, посвященной «Государству и революции», неизмеримо возросло. Только перечень авторов займет множество страниц, а библиография работ, вышедших в СССР, наверняка, составит толстый том. Понятно, что мера научности этих сочинений до перестройки в целом хотя и определялась личностью ученого, но еще в большей степени ограничивалась узкими рамками дозволенной свободы творчества в общественных науках.

Не имея возможности обозреть многочисленную литературу, впервые опубликованную на Западе и анализирующую «Государство и революцию», назовем: **Карр Э.** История Советской России. Кн. I: Т. 1—2 / Пер. с англ. М.: Прогресс, 1990. С. 191—205; **Фишер Л.** Жизнь Ленина. London: OPI, 1970. С. 165—189; См. также: **Авторханов А.** Происхождение партократии. Т. I. Frankfurt/Main: Possev, 1981. С. 13—14, 592—593; Он же. Ленин в судьбах России // НМ. 1991. № 1. С. 166—168; **Мизес Л.** Бюрократия. Запланированный хаос. Антикапиталистическая ментальность / Пер. с англ. М.: Дело. 1993. С. 98—100, 181—182; **Некрич А. М., Геллер М. Я.** Утопия у власти. London: OPI. 1989. С. 48—49, 57, 60—61.; **Van den Berg A.** The immanent Utopia: From Marxism on the state: to the state of Marxism. Princeton (N. Y.): Princeton univ. press, 1988.—XI, 580 p.; **Jessop B.** State theory: Putting (he capitalist state in its Place. Cambridge; Oxford: Polity press, 1990.—XII, 413 p.

Упомянем также сочинения, авторы которых не затруднили себя особым анализом ленинского труда, хотя тема исследования обязывала их это сделать: **Пайпс Р.** Создание однопартийного государства в Советской России (1917—1918) / Пер. с англ. // Минувшее. Исторический альманах. М.: Прогресс;

Феникс, 1991. № 3. С. 81 — 130; № 4. С. 95—139; **Такер Р.** Политическая культура и лидерство в Советской России (главы из книги) // США— ЭПИ. 1990. № 1. С. 76—85; № 2. С. 87—96; № 3: С. 73— 83; № 4. С. 77—90; № 5. С. 70—81; **Шапиро Л.** Коммунистическая партия Советского Союза / Пер. с англ. London: OPI, 1990. — 933 p.

4. Предисловие Института марксизма-ленинизма при ЦК КПСС к тому 33 Полн. собр. соч. В.И.Ленина // Ленин В.И. Полн. собр. соч. Т. 33. С. VII — XXII.

5. Арутюнов А.А. Досье Ленина без ретуши. Документы. Факты. Свидетельства. — М.: Вече, 1999. — 656 с.

6. Волкогонов Д. Ленин: Политический портрет. В 2-х книгах. Кн. I. — М.: Новости, 1994. — 480 с.

7. Сервис Р. Ленин / Пер. с англ. — Мн.: ООО Попурри, 2002. — 624 с.

8. Улам А.Б. Большевики. Причины и последствия переворота 1917 года/ Пер. с англ. Л.А. Игоревского. — М.: ЗАО Центрополиграф, 2004. — 510 с.

9. Пейн Р. Ленин: Жизнь и смерть/ Пер. с англ. О.Л. Никулиной. — М.: Молодая гвардия, 2002. — 667 с.

10. Божич А. С. Большевизм. Шахматная партия с Историей. — М.: Алгоритм, 2009. — 512 с.

11. Ленин В. И. Письма август 1914 - октябрь 1917// Ленин В.И. Полн. собр. соч. Т. 49. С. 1-453.

12. Ленин В. И. Государство и революция// Ленин В.И. Полн. собр. соч. Т. 33. С. 1-120.

13. Ленин В. И. Удержат ли большевики государственную власть?// Ленин В.И. Полн. собр. соч. Т.34. С. 287-339.

14. Волков-Пепоянц Э.Г. Метаморфозы и парадоксы демократии. Политическая доктрина большевизма: истоки, сущность, эволюция, альтернативы. 1903-1929. В 2-х книгах. Кн. I. — Кишинев: "LEANA", 1993.- XXX + 464 с.

15. Ленин В. И. Подготовительные материалы к книге «Государство и революция»// Ленин В.И. Полн. собр. соч. Т. 33. С. 123-340.

16. Макаренко В. П. Бюрократизм и сталинизм. Р.-н/Д.: Изд-во Ростовского ун-та, 1989. С. 55. Любопытно, что в работе, вышедшей двумя годами раньше и посвященной ленинской концепции «управляющие/управляемые», В. П. Макаренко точнее и полнее исследует ленинские взгляды на проблему бюрократии. Парадоксально, но факт — большая свобода для публичного изложения своих взглядов, предоставленная за это время ученому, не пошла впровк (см.: Бюрократия и государство: Ленинский анализ бюрократии царской России. Р.-н/Д.: Изд-во Ростовского ун-та, 1987.— 192 с.).

17. Ленин В.И. Неминуемая катастрофа и безмерные обещания// Ленин В.И. Полн. собр. соч. Т.32. С. 105-111.

18. Волков-Пепоянц Э.Г. Метаморфозы и парадоксы демократии. Политическая доктрина большевизма: истоки, сущность, эволюция,



альтернативы. 1903-1929. В 2-х книгах. Кн. II. Часть первая. – Кишинев: Editura “Arc”, 1995. – XVI+280с.

19. Карр Э. Х. Русская революция от Ленина до Сталина. 1917—1929 / Пер.с англ. Л. А. Черняховской. М.: Интер-Версо, 1990. С.12.

20. См., к примеру: **Алмонд Г., Верба С.** Гражданская культура и стабильность демократии // Полис. 1992. № 4. С. 122—134; **Цыганков А. П.** Демократизация общества как макросоциальный процесс // США—ЭПИ. 1991. № 12. С. 3—12; **Шапиро И.** Демократия и гражданское общество // Полис, 1992. № 4. С. 17—29.

21. См., например: **Евстигнеев Р. Н.** Цикличность переходного периода // Вопросы философии. 1993. № 11. С. 3-15; **Шлезингер-мл. А. М.** Циклы американской истории.- М.: Прогресс, 1992. С. 15-77; **Кондратьев Н. Д.** Проблемы экономической динамики. М.: Экономика, 1989. С. 21—90, 107—411 Кроме того, см.: **Пашинский В. М.** Цикличность истории России // Полис. 1994. № 4. С. 111—124; **Фурман Д.** Революционные циклы России / / Свободная мысль. 1994. № 1. С. 5—20.

22. О социокультурной концепции А. С. Ахиезера в целом см.: **Ахиезер А. С.** Россия: критика исторического опыта. М.: Изд-во Философского общества, 1991. Т. 1.— 318 с.; Т. 2.—378 с.; Т. 3.— 471 с.; Он же. Идеология — предмет науки, наука — элемент идеологии // ОНС. 1991. № 1. С. 83-89; Он же. Россия как большое общество//ВФ. 1993. № 1. С. 3—19; Он же. Российский либерализм перед лицом кризиса // ОНС. 1993. № 1. С. Т2—21; Он же. Социокультурная динамика России. К методологии исследования // Полис. 1991. № 5. С. 51-64; Он же. Эмиграция из России: культурно-исторический аспект // СМ. 1993. № 7. С. 70—78; Он же. Ценности общества и возможности реформ в России //ОНС; 1994. №1. С.17-27; Он же. Самобытность России как научная проблема // ОИ. 1994. № 4—5. С. 3—45.

e-mail: evolcov@yandex.com

PROCESELE INTEGRAȚIONISTE ÎN CONTEXTUL SCHIMBĂRILOR SOCIAL-ECONOMICE

SECURITATEA ECONOMICĂ A TURISMULUI DIN MOLDOVA DIN PERSPECTIVA LOGISTICII

Alexandru GRIBINCEA, *doctor habilitat în științe economice, IRIM*

Igor BARCARI, *ULIM*

Ghenadii BROVCA, *doctor în științe economice, UNTB, Belarus*

Rezumat

În articol sunt analizate datele statistice cu privire la dezvoltarea turismului în lume, în România și Moldova, din perioada 2005-2012; tipurile de servicii prestate de unitățile turistice. Autorii menționează că dezvoltarea turismului care se afirmă ca o tendință a economiei globale conduce la sporirea rolului și ponderii lui în cadrul economiilor naționale. Sunt estimate realizările în domeniu în baza datelor de la stațiunile turistice din Orheiul Vechi, Trebujeni care ne oferă un model de antrepriză de familie.

Cuvinte-cheie: turism, logistică, securitate economică, servicii, România, Moldova, turism internațional, analiză financiară, export.



ECONOMIC SECURITY OF MOLDOVAN TOURISM FROM THE LOGISTICS PERSPECTIVE

Abstract

His research constitutes a succinct analysis of the touristic flows between Moldova and Romania during 2005-2012. The analysis is carried based on logistical approach, by comparing the physical touristic and cash touristic flows, and specifies the national statistics in the field of tourism. Chisinau becoming a tourist hotspot. It was from what one can see from old photographs once a very attractive city, but it was mostly flattened in WW2. There are one or two individual buildings of note still left, including a fine old station recently restored. It is a very green city with plenty of trees and parks. The central market is an excellent old fashioned food and general market which no longer exists in places like Poland. No one hassles you in Moldova, it's cheap to eat and drink though accommodation can be more pricey. At Orhei Vecchi there is an UNESCO heritage site comprising an unusual limestone cliff exposed by river erosion in which over the centuries mankind has burrowed, with many interesting remains. There are also half a dozen attractive monasteries. There is no where really to stay outside the capital, but the country can be reached usually on appalling roads in a day trip. The countryside is unspectacular otherwise, rolling landscape, greatly impoverished villages. There is a village by the river near Orhei, Trebushen, where an enterprising family provide pleasant accommodation with all meals and local wine at 30EUR per day per person. People do stay from all over the world, for example stray Japanese, Scandinavians, Italians and French. The village is not spoiled by modern buildings, there is walking to be done and otherwise pottering about. Some venture on the river. The family arrange collection of guests from Chisinau, which is about 40 km away.

Keywords: *touristic flows, cash flow, international tourism, logistics, financial analysis, international tourist arrivals, international tourism receipts, average receipts per arrival for corresponding group, international tourists trips abroad, international tourism expenditure, average expenditure per departure for corresponding group.*

ЭКОНОМИЧЕСКАЯ БЕЗОПАСНОСТЬ ТУРИСТСКОГО ОБОРОТА МОЛДОВЫ С ПОЗИЦИЙ ЛОГИСТИКИ

Актуальность темы исследования. Обеспечение безопасности всегда было важнейшей задачей человечества во всех областях жизни. Понятие безопасности туризма, необходимо подчеркнуть, это широкое, глубокое и многогранный процесс. В первую очередь, нельзя упрощать процесс безопасности туризма и представлять их упрощенно, как процесс охраны туристских гостиниц, ресторанов, мест отдыха или круглосуточных “сторожей” у дверей номера гостиницы. На этой почве в последнее время открыто великое множество предприятий под загадочным названием “секьюрити”. Такие фирмы полагают, что ворос решается прикрепления к каждому визитеру, туристу, отдыхающему по охраннику с бритым затылком, черных очках и пистолетом используя в качестве приманки бары, рестораны, места отдыха, которые безопасны.

Процесс исследования. В 2012 году международный туризм достиг впечатляющих результатов: 1,035 миллиарда туристских прибытий (ITA – International Tourist Arrivals) и 1 триллион USD поступлений от предоставления туристских услуг (ITR – International Tourism Receipts) [1]. С развитием туризма усиливаются связи между туризмом и экономикой страны. С одной стороны, страна выступает в качестве целевого вектора комплексного ресурса для устойчивого ведения туризма в стране/регионе, а с противоположной стороны - туризм, характеризуется мультипликативным эффектом, что формирует предпосылки для экономического роста в регионе путем преодоления его экономических задач. Сложившаяся в политика обеспечения устойчивого развития туризма в странах не учитывала туризм как целостную систему, не решая проблемы развития туризма, порождая сложные тенденции, которые приводят к неустойчивому развитию туризма на уровне страны и региона.

По статистике страховых организаций, ущерб только от стихийных бедствий общемировой экономике в '60-е гг. достиг 40 млрд. USD, а к '80-годам ущерб увеличился до 120 миллиардов USD, а уже к первой половине '90 годов, ущерб от страховых случаев увеличился



более чем в 10 раз, превысив уровень данного показателя '60 годов. Общая сумма ущерба в '90 годы достигла 400 миллиарда USD. По расчётам, в настоящее время потери от природных и техногенных бедствий превысила многократно возможности всемирного сообщества по оказанию гуманитарной помощи пострадавшим. Эта проблема приобретает стратегический глобальный характер. Данная стратегия вынуждает учитывать возможный экономический ущерб при планировании и разработке государственно-отраслевой экономической стратегии, долгосрочных прогнозов социально-экономического развития государства и макроэкономических программ. Его учет руководителями предприятий позволяет разрабатывать более реальные стратегические планы развития.

Экономический ущерб — это величины размеров негативного экономического последствия от различных чрезвычайных ситуаций, выраженных в доли стоимости исследуемого объекта или денежных единицах.

Уязвимость экономики — это величина размера экономического ущерба при определенном уровне воздействия поражающих факторов чрезвычайной ситуации, которая зависит от подверженности структуры оцениваемого объекта воздействию той или иной формы протекания чрезвычайной ситуации. Практически каждая страна внесла свой, соответствующий вклад в этот важнейший сектор международной торговли услугами в структуре международных экономических отношений.

Виды туристских услуг, предлагаемых в качестве товара на международном рынке, довольно разнообразны:

- услуги по оформлению документов на поездки (паспорта, визы, приглашения, ваучеры);
- услуги по перемещению до страны назначения и по стране различными видами пассажирского транспорта;
- услуги по размещению (в гостиницах, мотелях, пансионатах, кемпингах);
- услуги по обеспечению питанием;
- услуги, направленные на удовлетворение культурных потребностей туристов (посещение театров, концертных залов, музеев, фестивалей, спортивных соревнований, знакомство с памятниками истории и культуры);
- услуги торговых предприятий (продажа сувениров, открыток);

- услуги, направленные на удовлетворение деловых интересов туристов (участие в конгрессах, симпозиумах, научных конференциях, ярмарках, выставках) [2, с.22].

Экспорт и импорт услуг, в том числе и туристских, является составной частью внешнеэкономических связей с зарубежными странами и, особенно, с имеющими общие границы с Молдовой, население которых на протяжении определенного исторического периода создало и развило относительно общие или близкие по форме и содержанию духовные, культурные и социальные ценности. Примером таких стран могут служить Франция и Бельгия, Германия и Австрия, Англия и Ирландия, Россия, Украина и Белоруссия, Чехия и Словакия, Сербия, Хорватия и Черногория, Молдова и Румыния и др.

В практике международного туризма региональный туристский оборот между странами, имеющими общие границы или т.н. граф соседства первого порядка [3, с.2] составляет 35-70% от общего количества туристских прибытий и отправок, т.е. туристского оборота этих стран.

Следует отметить, что международная торговля услугами (туризм, транспорт и др.) определяется как *динамичный поток* (разрядка авторов), составляющий уже около 40% от общего объема международной торговли [4, с.11].

За предыдущие 20 лет по различным аспектам анализа туристских потоков учёными, специалистами и профессионалами сферы туризма в Молдове опубликовано порядка 60 научных работ.

Первые публикации научного характера по данной тематике отразили базовые показатели въездного туризма за 1993-94 г.г.; по Сектору Туристских Агентств (TAS-англ.), такие как количество стран, т.н. «направляющих рынков» по терминологии UNWTO, из которых посетители прибывали в Молдову, общее количество международных туристских прибытий (ITA – англ.), общую сумму поступлений в USD от предоставления туристских услуг (ITR – англ.) и другие моменты [5, с.3].

Ряд исследователей, как Белостечник Г., Молдован В., Чобу С. представили краткосрочный динамический ряд международных туристских прибытий за 1992-95 г.г. на основе оперативных данных Государственной компании «Moldova-TUR» и структуру, въездного туризма за 1994-95 г.г. в которой доля посетителей из Румынии составила соответственно 46,8 и 36,6% от общего туристского потока, администрируемого TAS [6, с.73-81]. Рошка П. впервые представил оценку общего количества международных туристских прибытий за 1995 г. включая TAS



и частный сектор (PTS – англ.) практически не учитываемый национальной статистикой в тот период [7, с. 144]. Черномаз Н. представил отдельные элементы туристских потоков в части динамики поступлений за 1994-96 г.г. и важную оценку шопинга, как одного из целевых сегментов международного туризма [8, с.16-17]. Райлян В., Райлян Н. представили динамику входящих и исходящих финансовых потоков по формам туризма за 1994-1996 г.г. и отметили что наиболее интенсивные туристские потоки существуют между Молдовой и Румынией, Украиной, Россией и др. близкими странами [9, с.35-41]. Дальнейшие исследования туристских потоков за 1995-97 г.г. основывались нами на уже хорошо зарекомендовавшей себя методике построения и анализа динамических рядов [10, с.267-268]. Следует отметить, что исследования и разработки в сфере международного туризма должны опираться на систему достоверных статистических и, проводимых на их основе, экономических расчетов, что позволит составлять прогноз на ближайшую перспективу. В последующих исследованиях туристских и связанных с ними потоков нами была расширена практика их анализа на основе разработки динамических рядов за 1990-2000 г.г. и впервые использованы данные Платежного Баланса Молдовы в части баланса туристических услуг [11, с.125-129]. Детальный анализ потоков въездного и выездного туризма Молдовы за 1992-1999 г.г., администрируемых ТАС по основной статистической совокупности стран, включая и Румынию провел, Сыроедов И. [12, с. 161, 175]. В этот период и румынские ученые, специалисты в сфере туризма - Бран Ф., Марин Д., Шимон Т., также проводили исследования туристских потоков между Румынией и Молдовой за 1993-1996 г.г. [13, с.112, 113, 119, 121]. Някшу Н., один из ведущих румынских специалистов в сфере туризма, продолжил исследования въездных, выездных потоков туристов между Румынией и Молдовой за 1995-97 г.г. [14, с.191]. На основе современного анализа данных национальных служб статистики Румынии, Украины, Польши, Венгрии, России и других стран нами были впервые представлены потоки выездного туризма их Молдовы за 1995-2000 г.г. и проведены предварительные расчеты общего выездного потока в 3,5-3,7 млн. отправок в год что существенно отличалось от данных национальной статистики [15, с.141-145]. Исследуя значительный фактологический метод, Турков Е. представила основные потоки международных прибытий и финансовых поступлений в Молдову по ТАС за 1995-2000 г.г., а также потоки выездного туризма из Молдовы в Румынию за эти же годы [16, с.39-44].

На основе методологических рекомендаций UNWTO и научного подхода к прогнозированию нами были предложены математико-статистические модели для прогноза 15 экспортных рынков туристских услуг (т.н. направляющих рынков), включая и Румынию, по сектору туристских агентств (TAS) на базе динамических рядов въездного туризма за 1993-2000 годы [17 с.163-165]. Проведенные расчеты подтвердили, что наиболее точно моделируют динамические ряды направляющих рынков за указанный период функции прямой и параболы II порядка, что позволяет использовать их для экстраполяции т.е. прогноза туристских потоков по въездному туризму на 2001-2005 годы. В частности для Румынии прогнозная функция была рассчитана нами в виде:

$$Y_t = 7615 - 1604,28t + 114,59t^2 \quad (1)$$

Последующая проверка, проведенная нами в 2006 г. по реальным статистическим данным показала, что прогноз оказался завышенным на 25-30%, что требует более глубокого и детального исследования туристских потоков и использования новых подходов и методов.

Наряду с общими исследованиями туристских потоков проводились и отдельные исследования динамики целевых сегментов. Так, Мирон В., Гуцуцуй В. исследовали выездные туристические потоки граждан Молдовы по сегменту HLR (отпуск, отдых, рекреация) за 2001-2004 годы, в том числе и потоки в Румынию и Украину, составляющие 50-55% от общего выездного потока туристов по TAS [18, с.36-37]. В рамках исследований румынского туризма Чертан С. представил серию динамических рядов въездного туризма для Румынии по графу соседства первого порядка (Республика Молдова, Болгария, Сербия и Черногория, Венгрия, Украина) за 1996-2005 года [19 с.218]. Исходя из представленных данных доля молдавского потока в общем потоке въездного туризма была достаточно существенной и за указанный период составила 18-28%. Анализ проведенных исследований потоков въездного и выездного туризма между Молдовой и Румынией подтвердил, прежде всего, их значимость для сектора международных услуг и актуальность в рамках европейских интеграционных процессов и, в то же время, указал на определенную фрагментарность, отсутствие общей теоретической базы и апробированной методологии.

Теоретические аспекты. В литературе по специальности и, в частности по географии туризма, туристский обмен и туристские потоки определяются в качестве краткосрочных миграционных



процессов. По нашему мнению туристский миграционный оборот представляет определенное количество людей въехавших на данную территорию и выехавших с этой территории с туристскими целями за определенный период, обычно за год. Таким образом формируются два потока: физический поток въездного туризма (ИТА – International Tourist Arrivals) и физический поток выездного туризма (ИТТ – International Tourist Trips Abroad). Этому физическому туристскому обороту соответствует оборот внешней торговли туристскими услугами, отражающей сумму стоимостей экспорта и импорта этих услуг за определенный период (квартал, год). Как следствие формируются два оборота: физический и денежный (валютный) к которым необходимо добавить и обслуживающий их информационный оборот. Информация расширяет набор возможных альтернатив и помогает правильно оценить их последствия. Она не только поможет снять неопределенность, но часто случается и так, что полученные через информацию знания об объекте (и особенно в туризме ... авторы) позволяют увидеть новые возможности старой проблемы и тем самым решить новые задачи, определить нестандартные подходы к другим ситуациям [20, с.13]). Анализ физических и денежных туристских потоков подтверждает, что для экономики многих стран (в том числе и для Молдовы ... авторы) туризм представляет реальный источник доходов, которые способствуют наполнению государственного бюджета валютно-финансовыми ресурсами, привлеченными от иностранных туристов [21, с.3]. Углубленные исследования направляющих и принимающих туристских рынков на основе анализа и обработки статистических данных, различных обследований и другой рыночной информации входят в Перечень 10 основных задач, определенных UNWTO для национальных туристских администраций, которые должны были быть решены в период до 2010 года [22, с.61].

Для теоретического анализа физического и денежного (валютного) туристского оборота и составляющих его потоков нами использованы уравнения Пачи (Enzo Paci) [23, с.194-195].

$$ITR = ITA \cdot RPA \quad (2)$$

$$ITA = ITR / RPA \quad (3)$$

$$ITE = ITT \cdot EPD \quad (4)$$

$$ITT = ITE / EPD \quad (5)$$

где:

ITR – международные туристские поступления (International Tourism Receipts – mln. USD);

ITA – международные туристские прибытия (International Tourist Arrivals);

RPA – средние поступления по одному прибытию по соответствующей группе (average Receipts per Arrival for corresponding group);

ITE – международные туристские расходы (International Tourism Expenditure – mln. USD);

ITT – международные туристские отправления (выезды за рубеж) (International Tourist Trips Abroad);

EPD – средние расходы на выезд (поездку) по соответствующей группе (average Expenditure per Departure for Corresponding group).

Производными от уравнений (2) и (4) являются следующие уравнения:

$$RPA = ITR / ITA \quad (6)$$

$$EPD = ITE / ITT \quad (7)$$

Соответственно физический туристский оборот (TCR - tourist circulation) между странами рассчитывается по формуле:

$$TCR = ITA + ITT \quad (8)$$

Финансовый туристский оборот (TVR – turnover) между странами рассчитывается по формуле:

$$TRV = ITR + ITE \quad (9)$$

Таким образом, уравнения Пачи представляют математическую модель физических и финансовых потоков и соответствующих оборотов международного туризма.

Следует отметить, что комплексное направление в современной экономической науке, охватывающее проблемы анализа, планирования, прогнозирования, организации, управления, координации контроля, синхронизации и оптимизации материальных (физических) финансовых и информационных потоков ассоциируются с логистическим подходом.

Логистика определяет все операции и процессы, связанные с движением материальных (физических) потоков [24, с.8-9].

Что касается логистики в туризме, то по нашему мнению, это междисциплинарное научное направление, основанное на логистичес-



ком подходе к операциям и процессам в туризме, реализуемым в пространстве и во времени. Одним из основных объектов изучения в логистике являются логистические системы, то есть системы, выполняющие те или иные логистические функции, состоящие из разных подсистем и имеющих развитые связи с внешней средой [25, с.8]. В международном туризме формируются макрологические системы, составными, структурными элементами которых являются экономические агенты и организации, расположенные в разных странах. При этом, вследствие экономических и юридических особенностей международных экономических отношений и различий внутреннего законодательства возникают определенные трудности, преодоление которых требует специальных теоретических и практических знаний. Макрологические системы в туризме относятся к классу гибких логистических систем, включающих определенное количество партнеров и посредников, между туристом и непосредственным представителем туристских услуг (турагентство, гиды-переводчики, транспортная организация, банки, гостиницы, рестораны, культурные центры, музеи, спортивные объекты и т.д.). В логистике туризма применяются различные методы моделирования, основной характеристикой которых является степень полноты подобия модели моделируемому процессу, операции, системе. При этом только ограниченная часть моделей относится к классу т.н. изоморфных моделей, включающих полные характеристики моделируемого объекта и точно описывающие его поведение. Большая часть моделей в туризме, которой является полуфункциональным межотраслевым комплексом специфических туристических услуг и, соответственно, включает множество факторов, относятся и гомоморфными моделями т.е. неполными, частичными, при этом некоторые стороны функционирования реальных процессов не моделируются.

Более того, в условиях неопределенности окружающей среды отдельные факторы (иногда их большинство) носят случайный характер. Поэтому в логистике туризма используются имитационные модели, в которых неизвестные закономерности, определяющие характер количественных соотношений внутри логических процессов находятся на основе экспериментальной, «виртуальной» статистики, полученной в результате моделирования условий протекания процесса.

Для решения научных и практических задач логистики в туризме применяются в основном экономико-статистические методы, методы компаративного анализа, методы системного и кластерного анализа,

теории исследования операций, методы экономической кибернетики, экспертных оценок, сценарные, методы Дельфи, Монте-Карло, CVP – анализ, SWOT – анализ и др.

Практические результаты

На основе логистического подхода к исследованию и оценке туристского оборота между Молдовой (MD), Румынией (RO) и остальным миром (RW) авторами разработана и предложена логистическая система туризма.



Рис. 1. Логистическая система туристского оборота, физических и денежных туристских потоков между Молдовой, Румынией и Остальным Миром

Источники: разработка авторов

Обозначения:

RW – Rest World - Остальной мир

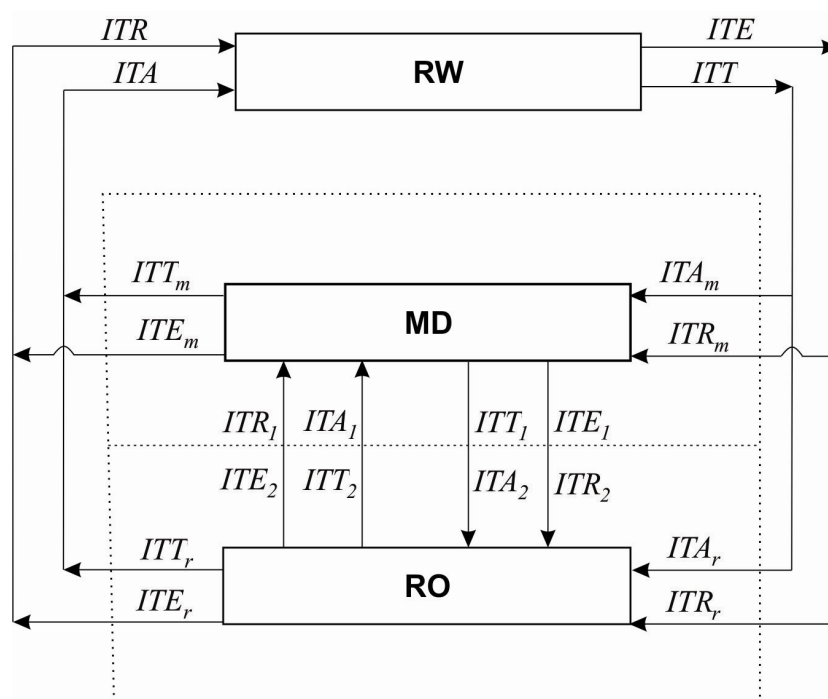
MD - Молдова

RO - Румыния

———— - границы между странами



Представленная логистическая система включает три структурных элемента: Молдову (MD), Румынию (RO) и Остальной Мир (RW), а также комплекс относительно жестких связей, отражающих физические и денежные (валютные) потоки между этими элементами.

Потоки описываются достаточно простыми аддитивными моделями:

$$ITT = ITA_m + ITA_r \quad (10)$$

где:

ITT - международные туристские отправления из стран Остального Мира (RW) в Молдову и Румынию. При пересечении границы они трансформируются в международные туристские прибытия ITA_m для Молдовы и ITA_r для Румынии.

$$ITA = ITT_m + ITT_r \quad (11)$$

где:

ITA - международные туристские прибытия в страны остального Мира (RW), включающие соответственно международные туристские отправления из Молдовы ITT_m и Румынии ITT_r .

$$ITR = ITE_m + ITE_r \quad (12)$$

где:

ITR - международные туристские поступления для Остального Мира (RW), суммирующие международные туристские расходы граждан Молдовы ITE_m и граждан Румынии ITE_r .

$$ITE = ITR_m + ITR_r \quad (13)$$

где:

ITE - международные туристские расходы посетителей их стран Остального Мира (RW) на поездки с туристскими целями в Молдову и Румынию, которые соответственно трансформируются при пересечении границы в международные туристские поступления ITR_m для Молдовы и ITR_r для Румынии.

Что касается туристского обмена между Молдовой и Румынией, то он представлен следующими равенствами:

$$ITT_1 = ITA_2 \quad (14)$$

Туристские отправления из Молдовы ITT_1 равны туристским прибытиям в Румынию ITA_2 .

$$ITA_1 = ITT_2 \quad (15)$$

Туристские прибытия в Молдову из Румынии ITA_1 , равны туристским отправлением из неё ITA_2 .

Соответственно для денежных (валютных) потоков:

$$ITR_1 = ITE_2 \text{ и } ITE_1 = ITR_2 \quad (16)$$

Поступления в Молдову от посетителей из Румынии равны их туристским расходам и, соответственно туристские поступления в Румынию равны расходам посетителей из Молдовы.

Обобщенные данные по физическим туристским потокам между Молдовой, Румынией и Остальным Миром представлены в аналитической таблице 1.

Таблица 1. Основные показатели физических туристских потоков в логистической системе туристского оборота (тыс. визитов)

№ п/п	Показатели	2005	2006	2007	2008	2009	2010	2011	2012
a	b	1	2	3	4	5	6	7	8
1.	$ITT(c_2 + c_3)$	5308	5414	7514	7458	7731	7750	7696	7939
2.	ITA_m	904	867	902	1137	1199	1468	1526	1607
3.	ITA_r	4404	4547	6612	6321	6532	6282	6170	6332
4.	$ITA_1 = ITT_2$	99	118	434	611	265	418	536	614
5.	$ITT_1 = ITA_2$	1435	1490	1110	1429	1043	1216	1441	1605
6.	ITT_m	3134	3782	4774	5722	4069	4383	4611	5181
7.	ITT_r	7041	8788	10946	12461	11458	10485	10400	10644
8.	$ITA(c_6 + c_7)$	10175	12570	15320	18183	15526	14868	15011	15825
9.	$TCR(c_1 + c_8)$	15483	17984	22834	25641	23257	22618	22707	23764

Источники: [26, 27, 28, 29, 30], расчеты авторов. Данные округлены в пределах ± 500 визитов.

Аналитическая таблица 1 содержит фактологические данные логистической системы туристского оборота и обладает высокой информативностью. На основе данных таблицы 1 рассчитываются показатели суммарного количества визитов для Молдовы и Румынии в части прибытий и отправок:

$$VF_m = ITA_m + ITA_1 \quad (17)$$

где:

VF_m - (international visitor arrivals at frontier), международные посетители на границе Молдовы. Это один из основных показателей въездного туризма.

ITA_m - международные туристические прибытия в Молдову из RW
 ITA_1 - международные туристские прибытия (визиты) в Молдову из Румынии.

Аналогично для выездного туризма из Молдовы:

$$AF_m = ITT_m + ITT_1 \quad (18)$$

где:

AF_m - (national tourist trips abroad et frontier) граждане Молдовы, пересекающие границу и выезжающие за пределы страны с туристскими целями. Это один из основных показателей выездного туризма.

ITT_m - международные туристические отправления (выезды) граждан Молдовы в RW

ITT_1 - Международные туристские отправления (выезды) граждан Молдовы в Румынию.

Аналогические аддитивные модели составлены и для Румынии:

$$VF_r = ITA_r + ITA_2 \quad (19)$$

$$AF_r = ITT_r + ITT_2 \quad (20)$$

Расчётные данные и структурные оценки приведены в таблице 2.

Таблица 2. Основные физические показатели выездного и въездного туризма для Молдовы и Румынии (тыс. визитов)

№ п/п	Показатели	2005	2006	2007	2008	2009	2010	2011	2012
a	b	1	2	3	4	5	6	7	8
1.	VF_m	1003	985	1336	1748	1464	1886	2062	2221
2.	$ITA_1 = ITT_2$	99	118	434	611	265	429	536	614
3.	c_2/c_1 %	9,87	11,98	32,48	34,95	18,10	22,16	26,00	27,64
4.	AF_m	4569	5272	5884	7151	5112	5599	6052	6786
5.	$ITT_1 = ITA_2$	1435	1490	1110	1429	1043	1216	1441	1605
6.	c_5/c_4 %	31,41	28,26	18,86	19,98	20,40	21,72	23,81	23,65
7.	VF_r	5839	6037	7722	7750	7575	7498	7611	7937
8.	$ITA_2 = ITT_1$	1435	1590	1110	1429	1043	1216	1441	1605
9.	c_8/c_7 %	24,58	26,34	14,37	18,44	13,77	16,22	18,93	20,22
10.	AF_r	7140	8906	10980	13072	11723	10903	10936	11258
11.	$ITT_2 = ITA_1$	99	118	434	611	265	418	536	614
12.	c_{12}/c_{10} %	1,39	1,32	3,95	4,67	2,26	3,83	4,90	5,45

Источники: данные таблицы 1, расчёты авторов

Таблица 2 отражает динамику въездного и выездного туризма Молдовы и Румынии. В частности общее количество посетителей (визитов) в Молдову возросло с 1 млн. 3 тыс. в 2005 г. до 2 млн. 221 тыс. в 2012 г., в том числе посетителей (визитов) из Румынии . с 99 тыс. до 614 тыс.. Их удельный вес в общем количестве визитов в Молдову возрос с 9,87% в 2005 г. до 27,64% в 2012 г.

Что касается отправлений (визитов) из Молдовы, то они возросли с 4 млн. 569 тыс. в 2005 году до 6 млн. 786 тыс. в 2012 г. Выезды граждан Молдовы в Румынию также возросли с 1 млн. 435 тыс. в 2005 г. до 1 млн. 605 тыс. в 2012 г., однако темпы роста были несколько ниже чем для общего выездного потока, поэтому их удельный вес снизился с 31,41% в 2005 г. до 23,65% в 2012 г.

Общее количество посетителей (въездов) в Румынию возросло с 5 млн. 839 тыс. в 2005 г. до 7 млн. 937 тыс. в 2012 г., в том числе посетителей (въездов) из Молдовы – с 1 млн. 435 тыс. в 2005 г. до 1 млн. 605 тыс. в 2012 г. Их удельный вес составил 24,58% в 2005 г. и снизился к 2012 г. до 20,22%.

Общее количество отправлений (выездов) из Румынии возросло с 7 млн. 140 тыс. в 2005 г. до 11 млн. 258 тыс. в 2012 г. При этом выезды в Молдову возросли с 99 тыс. в 2005 г. до 614 тыс. в 2012 г. Однако удельный вес в общем потоке выездного туризма Румынии остается незначительным – с 1,39% в 2005 г. до 5,45% в 2012 г.

Наряду с исследованием и анализом физических туристских потоков является необходимым и детальное изучение и анализ денежных (валютных) туристских потоков.

Репрезентативная информация по денежным потокам в логистической системе туристского оборота отражается в Платежном Балансе стран, разрабатываемом по единой методике Международного Валютного Фонда (Счет Текущих операций, раздел Баланс услуг, подраздел «Туризм - поездки»).

Отметим, что функционально Платежный Баланс является своего рода макроэкономической моделью, систематически отражающей экономические операции, реализуемые между национальной экономикой и экономиками других стран мира. Платежный Баланс выполняет ряд специальных функций:

- является информационным источником, так как предоставляет возможность получить представление об уровне наличных и действующих международных связей страны, о структурных изменениях в международных транзакциях;



- кроме практической стороны имеет и важную научную ценность, так как позволяет моделировать процессы развития открытой экономики [32, с.246-247].

Агрегированная информация по денежным (валютным) туристским потокам представлена в таблице 3.

Таблица 3. Основные показатели денежных (валютных) потоков в логистической системе туристского оборота (млн. USD)

№ п/п	Показатели	2005	2006	2007	2008	2009	2010	2011	2012
a	b	1	2	3	4	5	6	7	8
1.	$ITE(c_2 + c_3)$	1156,93	1404,23	1760,83	2190,85	1379,86	1277,53	1498,33	1657,44
2.	ITR_m	102,32	115,70	169,11	212,50	168,18	169,50	190,42	206,69
3.	ITR_r	1054,61	1288,53	1591,72	1978,36	1211,68	1108,03	1307,91	1450,75
4.	$ITR_1 = ITE_2$	0,86	0,91	1,52	3,92	4,34	3,21	4,54	5,83
5.	$ITE_1 = ITR_2$	6,39	9,47	18,28	18,65	22,32	19,97	27,09	27,25
6.	ITE_m	134,83	180,08	214,31	269,04	220,72	240,34	272,66	304,23
7.	ITE_r	933,14	1298,09	1536,48	2168,08	1462,16	1620,79	1840,46	1859,17
8.	$ITR(c_6 + c_7)$	1067,97	1478,17	1750,79	2437,92	1682,88	1861,13	2113,12	2163,40
9.	$TVR(c_1 + c_8)$	2224,90	2882,40	3511,62	4628,77	3062,74	3138,66	3611,45	3820,84

Источники: [31, 32], расчеты авторов.

Аналитическая таблица 3 содержит фактологические данные по денежным (валютным) туристским потокам в логической системе туристского оборота. Расчёты проведены на основе формул 12, 13, 16[36].

На основе данных таблицы 3 рассчитываются показатели суммарного объёма экспорта и импорта туристских услуг в долларах США по единой методике МВФ для Молдовы и Румынии:

$$ExTS_m = ITR_m + ITR_1 \quad (21)$$

где:

$ExTS_m$ - экспорт туристских услуг в Молдове т.е. оплата иностранными гражданами (нерезидентами Молдовы) туристских услуг, предоставленных на территории страны экономическими агентами (резидентами) Молдовы.

$$ImTS_m = ITE_m + ITE_1 \quad (22)$$

где:

$ImTS_m$ - импорт туристских услуг из Молдовы, т.е. оплата гражданами Молдовы туристских услуг, предоставленных на территории других стран экономическим агентам (резидентам) этих стран.

Аналогично для Румынии:

$$ExTS_r = ITR_1 + ITR_2 \quad (23)$$

где:

$ExTS_r$ - экспорт туристских услуг в Румынии, т.е. оплата иностранными гражданами (нерезидентами Румынии) туристских услуг, предоставленных экономическими агентами (резидентами) Румынии.

$$ImTS_r = ITE_1 + ITE_2 \quad (24)$$

где:

$ImTS_r$ - импорт туристских услуг из Румынии, т.е. оплата гражданами Румынии туристских услуг, предоставленных на территории других стран экономическими агентами (резидентами) этих стран.

Расчетные данные и структурные оценки приведены в таблице 4.

Таблица 4. Основные денежные (валютные) показатели въездного и выездного туризма для Молдовы и Румынии (млн. USD, %)

№ п/п	Показатели	2005	2006	2007	2008	2009	2010	2011	2012
a	b	1	2	3	4	5	6	7	8
1.	$ExTS_m$	103,18	116,61	170,63	216,42	172,52	172,71	194,96	212,52
2.	$ITR_1 = ITE_2$	0,86	0,91	1,52	3,92	4,34	3,21	4,54	5,83
3.	c_2/c_1 %	0,83	0,78	0,89	1,81	2,52	1,86	2,33	2,74
4.	$ImTS_m$	141,22	189,55	232,59	287,69	243,04	260,31	299,75	331,48
5.	$ITE_1 = ITR_2$	6,39	9,47	18,28	18,65	22,32	19,97	27,09	27,25
6.	c_5/c_4 %	4,52	5,00	7,86	6,48	9,18	7,67	9,04	8,22
7.	$ExTS_r$	1061	1298	1610	1997	1234	1128	1335	1509
8.	$ITR_2 = ITE_1$	6,39	9,47	18,28	18,65	22,32	19,97	27,09	27,25
9.	c_8/c_7 %	0,60	0,73	1,14	0,93	1,81	1,77	2,03	1,80
10.	$ImTS_r$	934	1299	1538	2172	1467	1624	1845	1865
11.	$ITE_2 = ITR_1$	0,86	0,91	1,52	3,92	4,34	3,21	4,54	5,83
12.	c_{12}/c_{10} %	0,09	0,07	0,10	0,18	0,30	0,20	0,25	0,31

Источники: данные таблицы 3, расчеты авторов.



Таблица 4 отражает денежные (валютные) туристские потоки в логистической системе туристского оборота и в частности суммарные экспортно/импортные операции по сектору международных туристских услуг Молдовы и Румынии, а также структурные элементы этих операций с учетом туристского обмена между странами.

Так экспорт туристских услуг Молдовы составили в 2005 г. 103,18 млн. USD и возрос до 212,52 млн. USD в 2012 году. При этом доля румынского экспорта составила 860 тыс. USD (0,83%) в 2005 г. и возросла до 5,83 млн. USD (2,74%) в 2012 г.

Соответственно импорт туристских услуг составил 141,22 млн. USD в 2005 г. и возрос до 331,48 млн. USD в 2012 г. Доля румынского импорта составила 6,39 млн. USD (4,52%) в 2005 г. и возросла до 27,25 млн. USD (8,22%) в 2012 г.

В Румынию прибывает в 3-4 раза больше посетителей чем в Молдову. Соответственно экспорт туристских услуг с учётом ценовой динамики в 6-7 раз превышает показатели Молдовы.

Экспорт туристских услуг Румынии составил в 2005 г. 1 млрд. 61 млн. USD и возрос до 1 млрд. 509 млн. USD в 2012 г. В структуре данного экспорта доля Молдовы составила 0,60% (6,39 млн. USD) в 2005 г. и возросла до 1,80% (27,25 млн. USD) в 2012 г.

Соответственно импорт туристских услуг составил 934 млн. USD в 2005 г. и возрос до 1 млрд 865 млн. USD в 2012 г. Доля молдавского импорта составила 0,09% (860 тыс. USD) в 2005 г. и возросла до 0,31% (5,83 млн. USD) в 2012 г.

Комплексный подход к исследованию и анализу физических, денежных (валютных) и информационных потоков в туризме на основе разработки агрегированных логистических систем позволяет рассчитывать так называемые «скрытые» показатели и получать дополнительную, важную для практической деятельности информацию.

К таким показателям относятся например, средние поступления по одному прибытию (*RPA*) и средние расходы на один выезд (поездку) (*EPD*), рассчитываемые по уравнениям (6) и (7).

Исходные данные для расчетов по физическим и денежным туристским потокам представлены в таблицах 1-4. Расчётные данные приведены в таблице 5

Из данных таблицы 5 видно, что максимум поступлений (*RPA*) MD в расчете на одно прибытие в Молдову (127,72 USD) был в 2007 г.

Таблица 5. Средние поступления и расходы на один визит (прибытия/отправления) по Молдове и Румынии в логистической системе туристского оборота (USD/визит)

№ п/п	Показатели	2005	2006	2007	2008	2009	2010	2011	2012	Алгоритм расчетов
a	b	1	2	3	4	5	6	7	8	
1.	$RPA(MD)$	102,97	118,38	127,72	123,81	117,84	91,57	94,55	95,68	c_1T_4/c_1T_2
2.	RPA_m	113,19	133,45	187,48	186,90	140,27	115,46	124,78	128,62	c_2T_3/c_2T_1
3.	$EPD(MD)$	30,91	35,95	39,53	40,23	47,54	46,49	49,53	48,85	c_4T_4/c_4T_2
4.	EPD_m	43,02	47,62	44,89	47,02	54,24	54,83	59,13	58,72	c_6T_3/c_6T_1
5.	$RPA(Ro)$	181,71	215,0	208,50	257,68	162,90	150,44	175,40	190,12	c_7T_4/c_7T_2
6.	RPA_r	239,47	283,38	240,73	312,58	185,50	176,38	211,98	229,11	c_3T_3/c_3T_1
7.	$EPD(Ro)$	130,81	145,85	140,07	166,15	125,14	148,95	168,71	165,66	$c_{10}T_4/c_{10}T_2$
8.	EPD_r	132,53	147,71	145,69	173,99	127,61	154,58	176,97	174,67	c_7T_3/c_7T_1
9.	$RPA_1 = EPD_2$	8,69	7,71	3,50	6,42	16,38	7,68	8,47	9,50	c_4T_3/c_4T_1
10.	$EPD_1 = RPA_2$	4,45	6,36	16,47	13,05	21,40	16,42	18,80	16,98	c_5T_3/c_5T_1

Источники: Данные таблиц 1-4, расчеты авторов.

(строка 1, таблица 4/строка 1, таблица 2). Что касается прибытий из RW, то максимум поступлений (187,48 USD) также приходится на 2007 г. (строка 2, таблица 3/ строка 2, таблица 1).

Средние расходы на одно отправление (выезд) $EPD(MD)$ изменялись по возрастающим с 30,91 USD в 2005 г. до 48,85 USD в 2012 г. и достигли максимума за 2005-2012 г.г. в 2011 г. (49,53 USD)[36].

Средние расходы на одно отправление (выезд) EPD_m в RW возросли с 43,02 USD в 2005 г. до 58,72 USD в 2012 г. с максимальным значением в 2011 г. в 59,13 USD.

Динамика аналогичных показателей для Румынии также представлена в таблице 5.

Дополнительную, качественную информацию отражают показатели прямого туристского оборота только между Молдовой и Румынией $RPA_1 = EPD_2$ и $EPD_1 = RPA_2$.



Они значительно меньше соответствующих общих агрегированных показателей и показателей туристского оборота Молдовы и Румынии с RW. Очевидно, что в структуре поездок и прибытий преобладают наиболее низкостоимостные сегменты экспортно-импортных туристских услуг т.е. экскурсанты (продолжительность визита менее 24 часов) и транзитные путешественники (продолжительность 5-10 часов). Именно эти факторы и определяют их стоимостной диапазон в 4,45-21,40 USD[36].

Важно также и то, что показатели таблицы 5 содержит обобщающую информацию ценового характера. Разумеется это не цена на конкретный туристский продукт.

Однако эта информация представляет интерес для понимания и обоснования общей динамики внешней торговли, для проведения статистических расчетов и используется в качестве примерных ориентиров [33, с.81].

Выводы и предложения

1. Использование логистического подхода в туризме, построение логистических систем, логистических цепей и сетей существенно расширяет возможности визуализации туристских процессов, систематизации информации, анализа и прогнозирования.

2. Логистика в туризме успешно сочетается с системным, кластерным и компаративным анализом, экономико-статистическими методами, методами экономической кибернетики, теории исследования операций, методами факторного, *СVP* и SWOT-анализа и др.

3. Структурная перестройка национальной экономики связана с ростом информационного сектора услуг, реальная ценность которого определяется уникальным свойством отражать действительность в развитии и определяет необходимость интеграции всех существующих в Молдове информационных ресурсов по туризму, банков данных статистической, финансовой, документальной, фактографической и другой информации. Электронные банки данных информационных ресурсов – это тот уровень информатизации общества, на котором находятся страны Европы и это действенный инструмент европейской интеграции.

4. Расширение и углубление сбора и анализа статистических данных в туризме, проведение специальных исследований по оценке действующих и потенциальных рынков туризма требуют полного

внедрения Международных рекомендаций по статистике туризма (*IRTS - 2008*) и пилотных исследований по Вспомогательному Счёту Туризму (*TSA*) в Системе Национальных Счетов.

5. Национальной Туристской Администрации (Агентству Туризма Республики Молдова) целесообразно шире привлекать учёных, специалистов и профессионалов сферы туризма к разработке и реализации программ специальных научных исследований в сфере международного туризма с учётом реалий нашей страны.

Литература

1. Kester J.G.C. 2012 International Tourism Result and Prospects for 2013. UNWTO New Conference HQ, Madrid Spain. 20 January 2013/ <http://www.unwto.org> (25.05.2013).
2. Грибинча А. Техника международной торговли. Кишинэу: ИЦ МНУМ, 1997. 192 с.
3. Республика Молдова. Атлас. Отв.ред. Ботнару В. Кишинэу: ЮЛИАН, 2005. 32 с.
4. Gorobievski S., Gribincea A. Managementul relațiilor economice internaționale. Chișinău: ULIM, 2002. 236 p.
5. Cernomaz N. Tourism. În: Moldova: open to the world. Chișinău: Bulat Art Glob Publishing Co., 1995. 85 p.
6. Belostecnic G., Moldovan V., Ciobu S. Turismul – alternativa de dezvoltare economică. În: Socioanaliza, nr.2/1996. p.73-81.
7. Roșca P. Economie generală. Manual. Chișinău: ULIM, 1987. 264 p.
8. Cernomaz N. Turismul e un factor important al stabilizării și dezvoltării economice. În: Moldova și Lumea nr.1-2/1997. p.16-17.
9. Райлян В., Райлян Н. Развитие туризма в Молдове: проблемы и перспективы. В: «Проблемы и перспективы развития туризма в странах с переходным типом экономики: Материалы международного семинара»/ сентябрь 1997 г. Гренобль, Франция. 195 с. http://www.upmf.grenoble.fr/espance-europe/resaux/tourism/tourism_ins.htm (10.09.2003).
10. Баркаръ И. Состояние и тенденции развития туризма в Республике Молдова. În: Știința universitară în serviciul progresului uman. Conferința științifico-didactică anuală. Ed. II. 22-23 mai 1998. Chișinău: ULIM, 1998, p.267-269.
11. Баркаръ И. Динамика основных показателей международного туризма в Республике Молдова. În: Analele științifice ale Universității Libere Internaționale din Moldova. Chișinău: ULIM, 2001. 228 p.
12. Sîroboev Ig. Turismul în Republica Moldova: studii de geografie umană. Chișinău: C.I.I. „Regionica”, 2002. 188 p.



13. Bran F., Marin D., Șimon T. Economia turismului și mediul înconjurător. București: Eitura economică, 1998. 212 p.
14. Neacșu N. Turismul și dezvoltarea durabilă. București: Expert, 1999. 228 p.
15. Баркаръ И. Рынки международного туризма для Республики Молдова. În: Reformele economice: avantaje și dezavantaje. Materialele Simpozionului al III-lea internațional. MÎRM, IREI, ICE AȘM. Chișinău: I.R.E.I., 2002, 312 p.
16. Turcov E. Direcții de dezvoltare și promovare a turismului în Republica Moldova. Chișinău: CEP ASEM, 2002.
17. Баркаръ И. Интеграционный потенциал международного туризма Молдовы. În: Problemele regionale în contextul procesului de globalizare. Simpozion Internațional. 9-10 octombrie 2002. AȘM, ASEM, INCE al Academiei Române, SAI, AEM. Chișinău: Editura ASEM, 2002, p.163-165.
18. Miron V., Guțuțui V. Turismul în ariile naturale din Republica Moldova: ghidul investitorului local. Chișinău: Continental Grup, 2005. 134 p.
19. Certan S. Modalități de eficientizare a turismului național în contextual integrării în Uniunea Europeană. În: Turismul rural românesc. Actualitate și perspective. Materialele Sesiunii Științifice naționale cu participare internațională. Ediția a X-a. Mai 2008. Vatra Dornei vol.I. Iași: Performantica, 2008, 260 p., p.210-222.
20. Грибинча А., Цуркан А. Информационная стратегия международного рынка. Кишинэу: Эврика, 1997. 88 с.
21. Platon N. Economia turismului. Chișinău: DE CNPCIT, 2005. 18 p.
22. Paci E., Cleverdon R. Tourism to the year 2000 and beyond. Vol.1. The World. Madrid: WTO, 1995. 78 p.
23. Paci E., Kester J. Tourism Economic Report. 1-st Edition. Madrid: WTO, 1998, 196 p.
24. Bulat V., Barcari I. Logistica: teorie și aplicații. Chișinău: CEP USM, 2012. 108 p.
25. Гаджинский А.М. Логистика. Москва: ИВЦ «Маркетинг», 1999. 228 с.
26. Anuarul statistic al României 2011. <http://www.insse.ro> (accesat 20.07.13).
27. Sosirile vizitatorilor străini în România. Arrivals of foreign visitors in Romania. http://www.insse.ro/cms/files/arhiva_buletine_2012/bsl_11.pdf (accesat 20.07.13).
28. Institutul Național de Statistică al României. Biroul de presă. Comunicat de presă nr.02 din 04.01.2013. <http://www.insse.ro> (accesat 20.05.2013).
29. Turismul României. Breviar statistic 2011. Romanian Tourism. Statistical Abstract 2011 <http://www.iusse.ro> (accesat 28.07.2013).
30. Anuarul statistic al Republicii Moldova 2011. <http://statistica.md> (accesat 10.08.2013).
31. Starea turismului în Republica Moldova. Analiza diagnostic a sectorului turistic din R.Moldova pentru anii 2003-2010. Chișinău: ADTM, 2011. 138 p. <http://www.turism.gov.md> (accesat 05.04.2013).

32. Gribincea A. Economia mondială/Suport de curs. Chișinău: CEP USM, 2013. 280 p.
33. Balanța de Plăți a Moldovei 2005-2012. <http://www.bnm.md> (accesat 22.06.2013).
34. Balanța de Plăți a României 2005-2012. <http://www.bnr.ro> (accesat 22.06.2013).
35. Cărbune N., Gribincea A. Relații economice internaționale / Note de curs. Chișinău: CEP USM, 2013. 338 p.
36. Gribincea A., Barcari I., Gurgui A. Circulația turistică între Republica Moldova și România: abordare logistică (aspect metodologic). În: Economie și Sociologie. 2013, nr.3, p.160-175. ISSN 1857-4130

e-mail: agribincea@mail.ru



IMPACTUL OPȚIUNILOR DE INTEGRARE ASUPRA COMERȚULUI AGROALIMENTAR

Alexandru STRATAN, doctor habilitat în științe economice,
director INCE, AȘM

Rezumat

Avînd obligațiuni mai mult sau mai puțin comune, relațiile economice și politice ale Republicii Moldova cu țările din Uniunea vamală (Rusia-Belarus-Kazakhstan) sunt încă relativ închise. Totuși, intensitatea lor se datorează relațiilor stabilite cu Federația Rusă, care este principalul partener comercial al Republicii Moldova. Aproximativ 1/3 din produsele din Moldova sunt realizate pe piața rusă. În același timp, odată cu intensificarea procesului de liberalizare a comerțului cu Uniunea Europeană, anumite sectoare din economie vor fi supuse unor provocări de a-și ridica nivelul de competență și să asigure rezistență concurenților străini. Sectorul ce va avea cel mai mult de suferit din urma acestor negocieri este cel agroalimentar, care are un rol major în economia națională.

Cuvinte-cheie: comerț, export, import, sector agroalimentar, integrare, Uniune Vamală (UV), Acord de Liber Schimb Aprofundat și Cuprinzător (ALSAC).
Clasificare JEL: Q1, F1, O5.

THE IMPACT OF INTEGRATION OPTIONS ON THE AGRIFOOD TRADE

Abstract

Having in past more or less common bonds - economic and political relations of the Republic of Moldova with the countries of the Customs Union (Russia-Belarus-Kazakhstan) are still relatively close. However, their intensity is due to links established with the Russian Federation, which is the main trading partner of Moldova. This is the market for about a third of Moldovan products and exclusive origin of imports of gas to Moldova. At the same time, with the intensification of trade liberalization with the European Union, several sectors of the

economy will face a number of challenges to increase competitiveness and ensure resistance to foreign competition. And one of the most threatened sectors, that has been granted a special importance in the negotiations, is the agrifood one, which otherwise has still an important role in the national economy.

Keywords: *trade, export, import, agri-food sector, integration, Customs Union, Free Trade Agreement.*

Introducere. În ultimii ani, autoritățile naționale au întreprins mai multe măsuri în vederea facilitării politicii comerciale, în această perioadă fiind semnat Acordul privind crearea Zonei de liber schimb în cadrul CSI și fiind inițiate negocierile Acordului de Asociere cu țările Uniunii Europene, inclusiv a Acordului de Liber Schimb Aprofundat și Cuprinzător (ALSAC) ca parte componentă obligatorie care a fost deja și parafat la summitul de la Villinus. Însemnătatea AA depășește cu mult efectele de facilitate a comerțului exterior, acesta având drept obiectiv urgentarea reformelor structurale și depășirea etapei de tranziție a economiei naționale. Însă, multiplele studii efectuate au arătat că pentru a valorifica oportunitățile existente este nevoie de multă responsabilitate din partea autorităților naționale și a întregii societăți civile în vederea bunei sale implementări. Odată cu intensificarea procesului de liberalizare, mai multe sectoare ale economiei vor întâmpina un șir de provocări în vederea sporirii competitivității și asigurării rezistenței concurenței străine. Iar unul dintre cele mai amenințate sectoare, căruia i s-a acordat și o importanță aparte în cadrul negocierilor, este sectorul agricol, care altminteri deține încă un rol important în cadrul economiei naționale.

Material și metodă. În conturarea unei radiografii a beneficiilor și provocărilor opțiunilor de integrare ale Republicii Moldova, privind comerțul agroalimentar, demersul de față s-a bazat pe datele Biroului Național de Statistică, Băncii Mondiale, Băncii Naționale a Moldovei, Fondului Monetar internațional, UN Comtrade etc. Pentru analiza datelor disponibile au fost utilizate metode statistice de tipul comparațiilor, dinamicii și structurii, rezultatele fiind prezentate atât sub formă tabelară cât și sub forma prezentărilor grafice.

Rezultate și discuții. În vederea cuantificării impactului ALSAC asupra comerțului moldovenesc cu produse agroalimentare, dar și asupra perspectivelor de dezvoltare ale acestui sector au fost abordate următoarele aspecte:

- relațiile economice ale Republicii Moldova cu țările membre ale Uniunii Vamale și UE;
- comerțul cu produse agroalimentare al Republicii Moldova cu țările membre ale UV și UE;



- avantajele Uniunii Vamale și al ALSAC comparativ cu actualele regimuri existente?

- va putea răspunde acordul de aderare la UV și ALSAC obiectivelor de dezvoltare ale sectorului agroalimentar al Republicii Moldova pe termen lung?

Republica Moldova este o economie mică, iar inclusiv și acest specific o caracterizează printr-un grad relativ înalt de deschidere, care inevitabil influențează creșterea sa economică. Astăzi, principalii parteneri economici ai RM sunt UE și CSI, care influențează economia moldovenească prin trei canale de bază: **remiteri, investiții și comerț exterior**.

Remiterile transferate de către cetățenii moldoveni plecați peste hotare, estimate conform datelor disponibile din balanța de plăți, provin preponderent din țările UV, în special din Federația Rusă, aceasta găzduind circa 62%, aproximativ o treime din emigranții moldoveni (tabelul 1).

Tabelul 1. Migrații și remiteri

	UE	România	CSI	Uniunea Vamală	Federația Rusă
Numărul total de emigranți, mii persoane (2010)	187,3	39,1	464,9	296,6	284,3
Numărul total de emigranți, % în total (2010)	24,3	5,1	60,3	38,5	36,9
Volumul remiterilor, mil. USD (2012)	-	9,6	1220,8	1120,6	1114,7
Volumul remiterilor, % în total (2012)	-	0,5	67,7	62,2	61,9

Sursa: Conform datelor BNM și BM (Bilateral Migration and Remittances)

Totodată, vorbind despre ceilalți doi factori – investițiile și exporturile, care urmează să contribuie la modificarea paradigmei de dezvoltare a RM bazată pe remitteri, aceștia provin, preponderent, din țările UE. Conform datelor FMI, în anul precedent circa 62% din stocul de ISD în RM aparținea investitorilor din UE, în timp ce activitatea investițională a țărilor UV este una destul de modestă, în ultimii ani înregistrându-se chiar un proces dezinvestițional (tabelul 2).

La fel și exporturile circa 47% sunt orientate către statele UE, în perioada ce a precedat criza din anul 2009, acest nivel depășind chiar 50%. În pofida acestui fapt și a reorientării în timp a exporturilor moldovenești către UE, ponderea țărilor UV rămâne a fi destul de semnificativă, mai mult ca atât principala piață de export a exportatorilor moldoveni fiind Federația Rusă.

Tabelul 2. Investițiile Străine Directe

	UE	România	CSI	Uniunea Vamală	Federația Rusă
Stocul de ISD, mil. USD (31 ianuarie 2011)	2122	245	764	724	725
Stocul de ISD, % în total stoc (31 ianuarie 2011)	62,3	7,2	22,4	21,3	21,3
Influxul net de ISD, mil. USD (2012)	-	25,6	-13,3	-16,3	-16
Influxul net de ISD, % din total ISD (2012)	-	14,6	-7,6	-9,3	-9,1

Sursa: Conform datelor BNM și FMI (Coordinated Direct Investment Survey)

Tabel 3. Comerțul exterior

	UE	România	CSI	Uniunea Vamală	Federația Rusă
Export, mil. USD (2012)	1013,9	356,7	928,1	786,2	655,1
Export, %, în total (2012)	46,9	16,5	42,9	36,4	30,3
Reexport, mil. USD (2012)	272	85,9	959,3	427,1	411,3
Reexport, % în total reexport (2012)	35,2	11,12	59,5	55,3	53,3
Reexport, % în total export către această destinație (2012)	26,8	24,1	49,5	54,3	62,8
Import, mil. USD (2012)	2320,4	620,6	1623,7	1015,6	816,9
Import, % în total (2012)	44,5	11,9	31,1	19,5	15,7

Sursa: Conform datelor BNS și UNComtrade

Însă atât volumul investițiilor cât și al exporturilor este foarte mic, iar economia are nevoie de un impuls pentru a spori importanța acestora și de a finisa reformele pentru instaurarea unei economii de piață viabilă. Mai multe studii efectuate de către experții naționali și internaționali, inclusiv în cadrul INCE au arătat că aceste stimulente ar putea proveni din partea semnării Acordului de Asociere cu UE (AA), din contra, efectele aderării la UV generând mai multe provocări și riscuri. Totodată, dat fiind că o parte componentă a AA este semnarea ALSAC care presupune liberalizarea completă a comerțului exterior cu bunuri, un aspect important este efectul său asupra comerțului exterior moldovenesc, a sectorului de producere și inclusiv al celui agricol.

Astăzi Republica Moldova deja dispune de un regim preferențial asimetric cu țările UV, ceea ce înseamnă tarife zero pentru produsele agroalimentare importate sau exportate spre această destinație. Regimul comercial cu membrii actuali ai Uniunii Vamale, s-a bucurat de un tratament preferențial în cadrul CSI, chiar de la obținerea independenței țării. În prezent relațiile comerciale cu aceste state se desfășoară în cadrul acordului privind



crearea Zonei de liber schimb în spațiul CSI care a fost semnat în 2011, intrând în vigoare pentru majoritatea statelor, începând cu anul 2012. Prezentul acord a înlocuit multitudinea acordurilor bilaterale de comerț liber între state, instituind un cadru unic de reglementare a comerțului pentru toate statele membre. Cu anumite excepții, prezentul acord asigură eliminarea barierelor de orice natură din comerțul reciproc.

Cât privește UE, regimul preferențial de care dispune este unul asimetric, iar semnarea ALSAC ar presupune pe de o parte:

- liberalizarea importurilor provenite din țările UE;

Iar pe de altă parte:

- eliminarea barierelor rămase în calea exporturilor moldovenești.

De menționat că în cadrul preferințelor comerciale autonome (ATP) Moldova beneficiază de acces liber pe piața UE cu excepția a două categorii de produse:

- produselor de origine animalieră, cereale, zahărul alb și vinul din struguri care sunt permise la export în limita cotelor tarifare stabilite;

- fructelor și legumelor care sunt scutite de taxa ad-valorem la import.

În același timp, o mare parte din aceste produse sunt supuse unui preț minim de intrare pe piață

În pofida sporirii treptate a ponderii produselor manufacturate în comerțul exterior moldovenesc, sectorul agroalimentar continuă să dețină un rol importantă, în special în exportului moldovenesc (figura 1).



Figura 1. Exportul de produse agroalimentare

Sursa: Conform datelor BNS și UNComtrade

Conform datelor anului precedent, valoarea acestuia a constituit în jur de 875 mil. USD, ceea ce reprezintă aproximativ 40% din total.

Vorbind despre caracteristicile acestuia, aproximativ în proporții egale, circa 39% și, respectiv, 38% din exporturi sunt orientat către țările UE și țările UV. Mai mult ca atât, privind asupra structurii exporturilor de produse agroalimentare pe principalele categorii se poate observa importanța exclusivă a acestor piețe pentru diverse produse. Băuturile alcoolice și o parte din fructele proaspete, sunt exportate preponderent pe piața UV și pe alte piețe, pe de altă parte sucurile din fructe, uleiurile de floarea soarelui, nucile ș.a., din contra, au ca piață de desfacere piața vestică (tabelul 4).

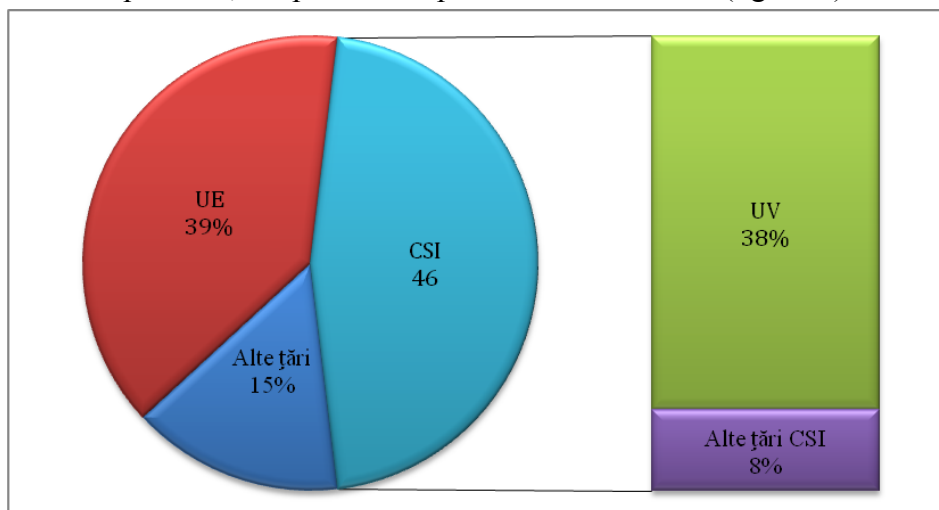
Tabelul 4. Structura exporturilor de produse agroalimentare pe principalele categorii, 2012

COD SA	Denumirea produsului	Valoarea totală, mil. USD	Ponderea în total export, %	Ponderea în exportul produsului corespunzător, %	
				UV	UE
	Total produse agroalimentare	878,9	100	37,9	38,6
2204	Vin și must din struguri	142,1	16,2	64,4	14,6
0802	Alte fructe cu coajă	102,0	11,6	1,5	68,7
1512	Uleiuri din semințe de floarea-soarelui	80,7	9,2	0,5	96,1
1206	Semințe de floarea-soarelui	72,6	8,3	4,4	46,6
2208	Rachiuri, lichioruri și alte băuturi spirtoase	64,9	7,4	50,6	4,9
0808	Mere, pere și gutui, proaspete	40,4	4,6	99,1	0,8
2009	Suc din fructe	34,2	3,9	7,8	84,6
1701	Zahar din trestie sau din sfecla de zahar	29,3	3,3	12,4	87,6
0809	Caise, cireșe și piersici	28,9	3,3	99,8	0,1
2402	Țigări de foi și țigarete	20,6	2,3	0,0	0,7

Sursa: elaborat de autor în baza datelor BNS

Reieșind din literatura de specialitate existentă, analizând impactul acordurilor preferențiale asupra comerțului moldovenesc și a creșterii economice a țării prin prisma efectelor statice și dinamice, pot fi constatate următoarele fapte:

Efecte pozitive:

ALSAC

- Eliminarea contingentelor tarifare rămase la export și a taxelor speciale;

- Armonizarea infrastructurii calității a RM cu cea a UE.



UV

-Facilitarea exporturilor de produse perisabile din contul eliminării controalelor vamale interstatale

Provocări și riscuri:

ALSAC

-Sporirea importurilor de produse agroalimentare ca urmare reducerii tarifului vamal pentru importurile din UE și Turcia;

UV

-Probabilitatea neprelungirii de către UE a Preferințelor Comerciale Autonome existente ceea ce ar însemna stabilirea tarifelor vamale la importul produselor moldovenești și reducerea competitivității produselor moldovenești pe piețele externe.

Conform datelor anului 2012, tariful mediu vamal al Republicii Moldova a constituit 4,6%, dintre care 10,5% pentru produsele agroalimentare și 3,7% pentru produsele manufacturate. Un potențial ALSAC ar însemna ieftinirea în mediu cu 10,5% a produselor agroalimentare importate din UE și Turcia. Pe de altă parte, aderarea la UV ar putea însemna pentru RM taxarea la un tarif mediu de 13,2% a exporturilor pe piețele occidentale sau reorientarea parțială pe piețele estice ceea ce prezintă pentru producătorii autohtoni o piață cu putere de cumpărare mai mică și perspective mai reduse de modernizarea a infrastructurii calității și, corespunzător, a parametrilor calitativi a produselor exportate.

La fel, analiza evoluției în timp a comerțului cu produse agroalimentare cu UE, Turcia și UV indică asupra unei intensificări a comerțului cu produse agroalimentare între Republica Moldova, UV și Turcia, în special în cazul exporturilor acestea, sporind cu o medie anuală superioară mediei generale. În același timp, deși comerțul cu UV contribuie la o consolidare a balanței comerciale acestei categorii de produse, ritmul de creștere al exporturilor pe această piață este unul foarte redus comparativ cu media generală, mai mult ca atât acestea fiind concentrate puternic pe piața Federației Ruse (83,3%), piață care conform unor calcule efectuate de Institutul Național de Cercetări Economice îi este asociată o volatilitate înaltă a exporturilor.

Cât privește semnarea ALSAC, nu există riscul deturnării comerțului, dat fiind reducerea semnificativa a tarifului mediu la import, aceasta din contra, favorizând îmbunătățirea termenilor de schimb. Referitor la țările UV, însă, în condițiile majorării tarifului vamal mediu pentru produsele agroalimentare, odată cu aderarea la UV s-ar putea produce o reorientare a importurilor dinspre țările UE către țările UV.

Totodată, în ambele cazuri s-ar putea produce o intensificare a concurenței în acest sector, în UE ca urmare reducerii tarifului mediu vamal, în UV precondiție servind regimul preferențial de comerț acordat de aceste state țărilor în curs de dezvoltare și slab dezvoltate. Pe lângă efectele statice, care au fost analizate anterior și care se referă, mai cu seamă la impactul direct asupra fluxurilor comerciale, un alt aspect important este impactul acestora asupra perspectivelor de creștere ale economiei pe termen lung. Când vorbim despre efectele dinamice, ne referim mai cu seama la:

- Intensificarea concurenței, care asigură un mediu oportun pentru sporirea competitivității producătorilor autohtoni;
- Stimularea investițiilor, prin crearea unui mediu deschis și mai stabil;
- Lărgirea pieței de desfacere, care permite creșterea productivității;
- Realizarea transferului de tehnologii, know-how, inclusiv în domeniul managementului și marketingului etc.

Concluzii. Semnarea ALSAC, în condițiile luării unei atitudini responsabile din partea autorităților publice și a mediului de afaceri în promovarea reformelor oportune și a creșterii competitivității producătorilor autohtoni, ar permite economiei moldovenești să beneficieze de aceste oportunități. Din contra aderarea la UV, ar putea crea impedimente în atragerea noilor investiții, în special sporind barierele tarifare pentru circa 80 la sută din importuri.

O comparație a tarifului vamal al Republicii Moldova cu cel al Uniunii Vamale indică că o potențială aderare a Republicii Moldova la uniunea Vamală ar atrage după sine majorarea tarifelor pentru o serie de produse importate de o importanță majoră pentru economia națională.

- Petrol de la 0% la 5%;
- Medicamente de la 0% la 15%;
- Vehicule, tractoare de la 0% la 30%;
- Materiale tricotate sau croșetate de la 0% la 10% ș.a.

La fel, aderarea la UV ar putea crea un efect de întârziere asupra mersului reformelor structurale necesare pentru finalizarea procesului de tranziție și asigurarea funcționalității economiei de piață.

Totodată, trebuie de notat că acesta este un factor important pentru Republica Moldova întru atragerea investițiilor în economia națională, atât a antreprenorilor autohtoni cât și a celor străini, iar experiența internațională indică că, astfel, de reforme se produc mai rapid în cazul intensificării cooperării țărilor cu o performanță bună în acest domeniu.



Referințe bibliografice

1. Stratan A., Fala A., Clipa V. Reexporturile in Republica Moldova. Chișinău: Institutul de Economie Finanțe și Statistica, 2012. (<http://iefs.md/ro/noutci-evenimente/mese-rotunde/183-masa-rotund-reexporturile-n-republicamoldova.html>)
2. <http://comtrade.un.org/db/>, accesat la 20 ianuarie 2014
3. <http://wits.worldbank.org/wits/>, accesat la 23 ianuarie 2014
4. <http://unctadstat.unctad.org/ReportFolders/reportFolders.aspx>, accesat la 24 ianuarie 2014

e-mail: alex_stratan@yahoo.com

SITUAȚIA ACTUALĂ ȘI PERSPECTIVELE DE DEZVOLTARE A TURISMULUI VITIVINICOL ÎN REPUBLICA MOLDOVA

Tatiana MOLEȘTEANU, *IRIM*

Rezumat

Importanța economică, socială și politică a turismului, contribuția sa la dezvoltarea economiei naționale în ansamblu a determinat faptul de a efectua un studiu privind posibilitatea de promovare a imaginii turistice a Republicii Moldova, orientată la atragerea turiștilor străini, prin dezvoltarea turismului vitivinicol.

Cuvinte- cheie: turismul vitivinicol, politică promoțională, potențial turistic, dezvoltare economică, vizitatori, turism internațional, comerț, industrie vinicolă.

CURRENT SITUATION AND PROSPECTS OF DEVELOPMENT OF WINE TOURISM IN THE REPUBLIC OF MOLDOVA

Abstract

The author believes that the economic, social and political tourism contribution to the development of the national economy as a whole has determined the study on the possibility of promoting the tourism image of the Republic of Moldova to the attraction of foreign tourists by developing wine tourism.

Keywords: Wine tourism, promotional politics, tourism potential, economic development, visitors, international tourism, commerce, wine industry.

Introducere. Republica Moldova ca destinație turistică posedă o vastă ofertă pentru vizitatorii săi. “Produsul turistic” al țării reprezintă o combinație complexă de medii naturale și medii create de om, mănăstiri vechi, păduri



liniștite, dealuri nesfârșite, cer prielnic și soare prietenos, ceea ce oferă un farmec special acestei țări. Oamenii din Moldova sunt renumiți pentru ospitalitatea lor. Ei întotdeauna sunt bucuroși să vă găzduiască în casele lor, să vă povestească despre cultura și tradițiile lor, să vă trateze cu vinul lor. Republica Moldova este bine cunoscută pe plan internațional ca un stat vinifer dezvoltat. Arta vinificației a fost valorificată de către populația locală din cele mai vechi timpuri. O parte integrantă a potențialului turistic antropoc o constituie întreprinderile producătoare de vinuri, șampanie și coniacuri din Republica Moldova. Valorificarea acestui potențial ar putea oferi o imagine impunătoare țării în turismul internațional și ar contribui la dezvoltarea turismului vitivinicol prin realizarea de amenajări corespunzătoare, necesare pentru primirea și deservirea vizitatorilor străini și locali. Din timpuri străvechi poporul nostru cultivă în acest spațiu vița-de-vie, din moși-strămoși produce vinuri, care și-au cucerit faima departe de hotarele acestui plai. Până și pe harta geografică Moldova are conturul unui strugure de poamă, care vine să confirme în cel mai natural mod posibil, vocația și îndeletnicirea poporului moldav. Tradiția multiseculară de producere a vinului și-a găsit reflectare în istoria și cultura meleagului nostru, care dispune de numeroase obiective de larg interes, inclusiv legate de sectorul vinicol, care este mândria și zestrea noastră națională, fiind valorificat ca un veritabil brand de Moldova. Țara noastră își afirmă cu tot mai multă siguranță dreptul de a fi parte componentă a Drumului european al vinului. Itinerarele vinicole, care pornesc din capitală, cuprind practic întreg teritoriul republicii și toate întreprinderile vitivinicole din țară, dintre care de o importanță deosebită sunt: Cricova, Mileștii Mici, Purcari, Chateau Vartely, Branești, Migdal-P etc.

De asemenea în centrele de tratament balnear acvatic strugurii și sucii de struguri este practicat pe scară largă. Multe companii vinicole din Moldova oferă facilități pentru primirea vizitatorilor. Aici turiștii pot primi experiență și învăța despre procesul complex de producere, să fie prezenți la procesul de îmbutelire și, desigur, să degusteze produsul final. Ca o țară viniferă, Republica Moldova oferă vizitatorilor posibilități de a alege rutele de vizită preferate: beciuri și orașe subterane, camerele de depozitare a vinului, fabrici de prelucrare a vinului, să asiste la procesul de producere a vinului spumant, divinului, heresului, balsamului, etc. Combinate cu vița-de-vie care le înconjoară pe parcursul traseului turistic „Drumul vinului în Republica Moldova”, vinăriile reprezintă un motiv substanțial de a vizita țara. Turismul vitivinicol reprezintă una dintre formele de turism care s-a integrat și adaptat rapid la cerințele pieței

turistice mondiale. În actualul context, aceasta reprezintă o oportunitate în plus pentru dezvoltarea turismului în Republica Moldova.

Necesitatea cunoașterii și analizei turismului vitivinicol a apărut ca urmare a modificării cererii turistice în favoarea practicării turismului în mijlocul naturii, și descoperirii tradițiilor locale alături de degustarea vinurilor și cunoașterea tehnologiilor de preparare a acestora. Din anul 2002 la inițiativa Ministerului Agriculturii și Alimentației Publice, Departamentului Agroindustrial “Moldova-Vin”, Agenției Naționale de Turism, Centrului Expozițional Internațional „Moldexpo”, în luna octombrie se organizează anual „Festivalul Vinului”, Vizitatorii din mai mult de 100 de țări vin în Moldova pentru a vedea carnavalul fabricilor vinicole și pentru a degusta cele mai bune vinuri și care are ca scop:

- stabilirea legăturii între sectorul turistic și sectorul viti-vinicol;
- promovarea pe plan internațional a imaginii Republicii Moldova ca destinație turistică vitivinicolă;
- găsierea noilor parteneri și a noilor piețe de desfacere pentru producția vinicolă a Moldovei;
- atragerea turiștilor străini [1];

La momentul actual prelucrarea strugurilor se efectuează la 142 întreprinderi de vinificație primară, amplasate geografic în 23 raioane viticole. Capacitatea totală a liniilor de prelucrare a strugurilor este de peste 2,0 mln. tone. În ultimii ani roada medie globală de struguri în Moldova este de 300-500 mii tone, fapt ce demonstrează ca capacitățile de prelucrare sunt folosite la circa 20-25 %. Dar la unele întreprinderi de vinificație primară în ultimii ani nu s-au prelucrat deloc struguri [10].

Metodele aplicate: descrierea datelor despre condițiile în care se afirmă pe piața răsăriteană și europeană vinurile moldovenești; analiza contradicțiilor și dificultăților cu care se confruntă producătorii de vinuri din Moldova; analiza documentelor care au menirea să stimuleze dezvoltarea turismului vitivinicol din Moldova; generalizarea cunoștințelor despre producerea vinurilor de calitate și utilizarea lor în scopuri terapeutice, despre cererile și ofertele din turismul vitivinicol.

Rezultatele investigației. Problema cea mai importantă pentru întreprinderile de vinificație primară este starea tehnică a utilajului folosit pentru prelucrarea strugurilor. Aceste întreprinderi în majoritate sunt dotate cu utilaj confecționat în a.60-70, care la momentul actual este învechit fizic și moral. Actualmente, vinificația este una din cele mai relevante ramuri ale economiei naționale. Ea reprezintă circa 22% din volumul industrial total și 9-10%



din PIB. Fiecare al zecelea lucrător din economia națională este angajat în vinificație. Circa 30% din veniturile provenite din exportul republicii se datorează producției vinicole. 90% de vinuri și 75% din vinuri spumante produse în republică sunt exportate [11].

Astăzi o sarcină primordială pentru industria vinicolă din Republica Moldova o constituie elaborarea unei strategii de dezvoltare eficiente și bine definite, îndreptate spre transformarea ramurii, în viitorul cel mai apropiat, într-un sector viabil și profitabil. Conform datelor Organizației Internaționale a Viei și Vinului, Moldova se situează printre primii zece cei mai mari exportatori de vinuri din lume și pe locul 12 - după volumul de producție. Noi deținem aproximativ 3,1% din exportul mondial de vinuri, 1,2% din volumul mondial de producție și 2,3% din podgoriile mapamondului [11]. Ponderea producției industriale vinicole în industria Republicii Moldova este considerabilă și crește anual în dinamică. Embargoul impus de Rusia asupra credibilității imaginii vinurilor moldovenești pe piața externă, inițial a avut un impact negativ. Mai târziu, însă s-a înțeles că acesta a fost doar un act politic. În urma efectuării unor teste de către specialiștii din Japonia și SUA s-a stabilit că vinurile noastre nu conțin substanțe nocive. Acest eveniment a constituit și o publicitate pentru țara noastră. Ca urmare a mediatizării, vinurile moldovenești și, în general, Moldova ca producător de vinuri a fost cunoscută la nivel european. Astfel, consumatorii au fost curioși să cunoască vinurile noastre. În pofida reducerii exportului de produse vinicole moldovenești în Rusia, agenții economici autohtoni se reorientează cu succes spre alte piețe. Actualmente băuturile alcoolice sunt exportate în 52 de țări ale lumii. Cele mai perspicace piețe au devenit China, Germania, SUA și Polonia. Astfel, în trei ani ritmul de creștere al exportului sporește cu 30 la sută [2]. Liberalizarea pieței UE va impulsiona dezvoltarea sectorului vinicol din Moldova, desigur aceasta nu se poate aștepta imediat la o creștere foarte mare a exportului de vinuri în UE după liberalizarea pieței europene pentru vinurile moldovenești, începând cu 1 ianuarie 2014. Acest lucru va impulsiona dezvoltarea sectorului vinicol [11].

Una dintre cele mai importante probleme referitoare la valorificarea potențialului turistic o constituie conturarea și utilizarea unei politici promoționale capabile să pună în evidență toate laturile și aspectele interne prin care Moldova poate să devină un punct de atracție turistică, pentru populația din diverse zone ale lumii. O asemenea politică este necesar să fie gândită în strânsă corelație cu trăsăturile produsului turistic de care dispune sau pe care îl putem crea, cu sistemele de distribuție în continuă modernizare, precum și cu sistemul de prețuri și tarife practicat sau în curs de introducere ca urmare a

alinierii acestuia la exigențele sistemelor internaționale. Pornind de la aceste considerente, politica promoțională ce poate fi avută în vedere pentru a fi introdusă în marketingul produsului turistic moldovenesc, considerăm că trebuie să găsească în permanență modalități de exprimare a caracterului inovativ a produsului oferit. Problema de bază ce trebuie rezolvată după părerea noastră, prin strategia promoțională, în contextul corelativ reprezintă: politica de produs, preț, distribuție. Politica promoțională, evidențiază caracteristicile deosebite ale ofertei turistice moldovenești în comparație cu ofertele altor țări și căile prin care aceasta este pusă la dispoziția solicitanților săi. Realizarea unei asemenea cerințe urmează a fi realizată printr-o strategie bine fundamentată, care, pe de o parte să aibă în vedere obiectivele generale propuse de corelare în domeniul valorificării patrimoniului turistic, iar pe de altă parte, să apeleze la tactici specifice bazate pe formele promoționale adecvate principalelor produse turistice.

În ceea ce privește promovarea produsului turistic vitivinicol, format din itinerare turistice, este necesar ca acest produs să aibă la bază utilizarea cadrului natural și antropoc cu multitudinea obiectivelor turistice care permit organizarea unor excursii în zonele cu potențial vitivinicol dezvoltat. În vederea creșterii și diversificării acțiunilor de promovare și sporirea eficienței acestora, în conformitate cu cerințele fiecărei piețe turistice, considerăm că un rol important ar trebui să-l joace și studiu de marketing, ale cărei posibilități în acest domeniu sunt nelimitate. Sectorul respectiv ar putea să-și axeze preocupările pe realizarea unor studii de piață, menite să furnizeze elemente de bază cu privire la evoluția cererii turistice, asigurarea unor cercetări privind imaginea produselor noastre turistice vitivinicole, ca și ale unor produse concurente de pe piața europeană, conturarea unor elemente de fundamentare a diferitelor materiale de promovare – cataloage, pliante, afișe, diapozitive, filme, casete video, realizarea unor studii speciale privind stabilirea mărcii turistice a produselor turistice moldovenești etc. Cercetarea poate să furnizeze elemente pentru intensificarea cooperării cu unele firme turistice străine, specializate în vânzarea de călătorii.

Mijloacele cele mai folosite pentru promovarea vânzărilor în turism sunt:

- participarea la târguri și expoziții internaționale cu standuri proprii, organizarea degustărilor;
- distribuirea de cadouri surpriză cu produse vinicole;
- organizarea concursurilor cu premii ce țin de producție vinicolă;



· distribuirea clienților fideli a cadourilor formate din sticle de vin efectuate sub formă de suvenir.

· organizarea itinerarelor turistice vitivinicole combinate prin intermediul tur-operatorilor din Ungaria, România, Ucraina cu punctul final al traseului Republica Moldova;

Participarea Republicii Moldova în competiția turismului internațional, care prevede integrarea în circuitele turistice, în condițiile existenței unui patrimoniu turistic deosebit de valoros, la nivelul exigențelor piețelor europene și mondiale, este și rămâne o problemă de acțiune fermă promovată de politica Asociației Naționale a Agențiilor de Turism din Moldova. Viziunea dezvoltării durabile a turismului moldav, în contextul ajustării structurale a întregii economii naționale, impune atenției faptul că turismul va deveni o ramură economică prioritară în corelare cu celelalte ramuri și sectoare ale economiei naționale. Dar pentru ca acest proces să fie viabil, sunt necesare atât însușirea noii concepții privind rolul turismului în activitatea social-economică din țara noastră și stabilirea unor direcții clare de valorificare a patrimoniului turistic național, cât și aplicarea unor măsuri și soluții, bine argumentate și științific fundamentate în toate sectoarele ramurii turistice. În viziunea programului de reformă și ajustare structurală a industriei turistice, etapa de tranziție spre economia de piață în țara noastră presupune creșterea rentabilității tuturor activităților prin valorificarea eficientă a patrimoniului turistic natural și antropic și implementarea unor tehnologii avansate în turism, capabile să concureze cu piața serviciilor turistice europene [3, p.448].

Într-o asemenea concepție, obiectivele generale ale dezvoltării turismului moldav, pentru a fi acceptat pe piața turistică europeană, se pot contura astfel:

a) creșterea competitivității ofertei turistice prin valorificarea potențialului turistic, modernizarea și dezvoltarea bazei tehnico-materiale specifice;

b) perfecționarea cadrului organizatoric și legislativ necesar dezvoltării unui turism competitiv;

c) schimbarea imaginii în Europa și în lume despre Moldova, ca destinație turistică;

d) comercializarea produselor turistice moldovenești pe piața internațională;

e) asigurarea condițiilor pentru o practicare a turismului de către diverse categorii ale populației;

f) perfecționarea pregătirii profesionale a forței de muncă din turism.
g) Includerea ofertelor turismului vitivinicol în cataloagele marilor tur-operatorilor europeni [4, p.4].

Creșterea competitivității ofertei turistice moldave prin valorificarea potențialului turistic vitivinicol, modernizarea și dezvoltarea bazei tehnico-materiale a turismului în concordanță cu standardele internaționale, folosind capitalul intern și străin, va permite accelerarea integrării Republicii Moldova în circuitele turistice atât europene cât și mondiale.

În scopul realizării unui asemenea obiectiv, Moldova poate apela la următoarele căi de realizare:

- încurajarea, sprijinirea și stimularea investițiilor cu capital străin în cele mai diverse zone turistice vitivinicole;
- construirea unor structuri de primire turistică cu funcțiuni de cazare și alimentare lângă plantațiile vitivinicole;
- creșterea capacității de cazare a Republicii Moldova prin introducerea în circuitul turistic internațional a pensiunilor, a satelor turistice;
- modernizarea, dotarea și completarea parcului de mijloace de transport turistic a principalelor artere rutiere;
- modernizarea și extinderea posibilităților de utilizare a mijloacelor de transport pe artere rutiere, feroviare, navale și aeriene, cu sprijinul Ministerului Transporturilor și Gospodăriei Drumurilor și Ministerul Culturii și Turismului;
- diversificarea ofertei de agrement a turismului vitivinicol;
- restaurarea și amenajarea unor monumente de arhitectură cu tematică vinicolă în vederea valorificării lor prin turism;
- crearea de lanțuri hoteliere moldovenești și introducerea în rețele de lanțuri hoteliere internaționale a unora dintre hotelurile din Moldova;
- organizarea unor unități specializate în comercializarea producției vitivinicole ambalate sub formă de suvenir; [5, p.7].

Pentru sporirea acțiunilor de comercializare a produselor turistice moldovenești pe piața turistică internațională ANAT Moldova propune un set de măsuri deosebit de complexe, între acestea considerăm că mai importante sunt:

- asigurarea unui sistem elastic de tarife și prețuri în funcție de sezon, condiții climatice, intensitate de trafic și grad de solicitare etc.;
- extinderea competențelor agenților economici din turism în domeniul contractării pe piața turistică externă și fixării unor tarife, și prețuri competitive;
- crearea unor agenții comerciale de turism pe principalele piețe tradiționale și de reprezentanțe turistice pe alte piețe emitente;



· extinderea cooperării în domeniul comercializării unor produse turistice moldovenești.

Dacă este să analizăm asigurarea celor mai bune condiții în vederea petrecerii, prin turismul vitivinicol, a sfârșitului de săptămână și a concediilor de odihnă, pentru categorii largi de turiști europeni, cercetările efectuate de autor îi permit să conchidă, că obiectivul respectiv poate fi realizat prin:

· Organizarea curselor chearter către Republica Moldova la final de săptămână;

· amenajarea zonei turistice urbane a capitalei și a zonelor turistice din jurul marilor fabrici vitivinicole;

· extinderea programelor, acțiunilor și excursiilor spre principalele zone și obiective turistice vitivinicole din țară;

· extinderea sistemului de facilități pentru anumite categorii de turiști care vizitează Republica Moldova în mod frecvent;

· diversificarea ofertei de produse turistice vitivinicole pentru respectivul segment din componența cererii turistice.

Considerăm că realizarea acestor obiective strategice va determina schimbări esențiale în turismul moldovenesc, cu efecte pozitive și deosebit de importante atât pe plan economic, cât și pe plan social și ecologic. Printre efectele benefice, conturate cu prilejul cercetărilor complexe efectuate de autor, pe multiplele planuri care presupune activitatea turistică, s-ar putea înscrie:

· schimbarea imaginii, în Europa și în lume, despre Moldova turistică și, prin aceasta, încurajarea și sprijinirea investirii capitalului străin;

· creșterea calității serviciilor, elemente ce vor conduce la amplificarea activității turistice din Moldova, la sporirea încasărilor valutare și a aportului turismului la balanța de plăți a țării noastre;

· dezvoltarea turismului în Moldova va mai acționa în sensul și în contextul stimulării și dezvoltării altor ramuri și sectoare ale economiei naționale, a meșteșugurilor și artizanatului, de asemenea va conduce la revitalizarea tradițiilor și obiceiurilor populare, la lărgirea gamei activităților cu caracter cultural-educativ, sportiv etc.;

· dezvoltarea turismului se va înscrie cu efecte benefice și pe linia protejării și conservării resurselor turistice, a mediului înconjurător în general, a educării ecologice a populației;

· creșterea contribuției turismului la armonizarea intereselor diferitelor ramuri ale economiei naționale, întrucât aceasta reprezintă domeniul care stimulează preocupările pentru păstrarea permanentă a unei naturi „pure”,

capabilă să asigure condiții favorabile de viață și muncă pe pământul țării noastre [6,pag 12].

Procesul de relansare a turismului și de consacrare a sa ca ramură economico-socială prioritară în Moldova, capabilă să completeze rezerva valutară a țării prin dezvoltarea turismului receptor, implică inventarierea și coordonarea tuturor premiselor în cadrul unor strategii de dezvoltare realiste și bine integrate în programele de reformă ale societății moldovenești. Într-o asemenea inventariere și coordonare trebuie ca, alături de obiectivele analizate anterior, să se ia în considerație și toți factorii favorizanți sau defavorizanți, pentru a se asigura astfel conturarea adevăratului cadru de dezvoltare al activității turistice pe care o analizăm. Alinierea turismului moldav la aceste cerințe este necesară atât datorită mobilității sale caracteristice de integrarea europeană, cât și importanței acestui sector în refacerea economică a Moldovei. În primul rând, venitul net realizat din turism va reveni celor direct implicați în procesul de dezvoltare: promotori, investitori, operatori și angajații acestora. În al doilea rând, o parte din veniturile realizate din turismul internațional, precum și o serie de efecte indirecte asupra capitalului, prețul pământului, cel al forței de muncă, inflație etc. vor putea fi resimțite prin efectul multiplicator de către rezidenți și întreprinzători, care nu sunt angajați direct în activitatea turistică. În proiectarea dezvoltării turismului moldovenesc în contextul integrării europene este necesar să se aibă în vedere și evaluarea implicațiilor socio-culturale ale impactului dintre populația-gazdă și populația-oaspete. În evaluarea impactului socio-cultural al dezvoltării turismului asupra populației-gazdă va trebui să se ia în considerare și o serie de probleme, datorate caracteristicilor specifice turismului. Impactul culturii importante prin populația-oaspete asupra populației-gazdă în urma dezvoltării turismului se manifestă și prin modificarea modelelor de consum în rândul acesteia din urmă. Imitând pe turiști, rezidenții adoptă noi stiluri de a se îmbrăca, de a consuma noi băuturi sau alimente, sau aspiră să obțină noi bunuri materiale.

Cât privește impactul dezvoltării turismului internațional asupra valorilor generale umane se confruntă cel puțin două curente de gândire: turismul are o influență de corupere a populației rezidente prin nihilarea valorilor artistice promovate prin comercializarea tradițiilor și obiceiurilor locale sau prin creșterea prostituției; contactul dintre populația oaspete și cea rezidentă, valorile acestora se pot modifica în sensul democratizării, modernizării atitudinilor al renașterii interesului pentru cultura proprie sau a altor societăți, al interesului pentru cunoașterea și înțelegerea unor



probleme globale a omenirii. Contradicțiile legate de aspectele pozitive și negative de integrare a turismului moldav în circuitul turistic european, determină necesitatea obiectivă a adoptării unui set minimal de măsuri care să conducă la transformarea radicală a acestui important domeniu de activitate, avându-se în vedere rolul deosebit pe care îl poate avea atât în cadrul economiei naționale, cât și în satisfacerea unor necesități ale oamenilor în creșterea calității vieții. Integrarea turismului moldav în cel european mai prevede și modernizarea bazei tehnico-materiale, care poate fi prezentat sub două aspecte: în primul rând, ar trebui efectuată inventarierea întregii baze materiale aferente activității de turism în zonele rurale cu potențial turistic vitivinicol prin modernizarea unităților de cazare, alimentație, transport, agrement, alinierea lor la standardele internaționale. În al doilea rând, procesul ar trebui continuat cu o serie de alte aspecte ale bazei materiale, cum ar fi: asigurarea unei dispersii corespunzătoare a structurilor de primire în teritoriu, restaurarea și evaluarea unor monumente de arhitectură în vederea valorificării lor prin turism, construirea în comun cu firmele turistice renumite din străinătate, a unor complexe turistice care să fie incluse în cataloagele de oferte, dezvoltarea, diversificarea și înnoirea permanentă a dotărilor și mijloacelor de agrement specifice turismului vitivinicol; crearea unei rețele moderne de alimentație publică și de comerț cu suvenir și artizanat; modernizarea, diversificarea și dezvoltarea mijloacelor de transport turistic, organizarea și funcționarea unei rețele de sate turistice și a unor sate de vacanță [7, p.77].

Integrarea europeană prevede și stabilirea unui echilibru just între prețuri și prestație. În sistemele decizionale de alegere a consumatorului turistic individual, printr-o politică adecvată de preț, se utilizează două modele, mai mult sau mai puțin interdependente: primul vizează modul de localizare a activității turistice ce urmează să se desfășoare. al doilea privește individualizarea serviciilor care urmează să fie cumpărate, precum și a unităților capabile să furnizeze asemenea servicii. Astfel turistul nu-și alege țara de destinație doar în baza factorilor climatici, socio-politici, culturali și umani, ci și în funcție de factorii economici reprezentați de costurile de transport și suma cheltuielilor ce urmează a le face în localitatea de destinație. Prin urmare, mai ales în turismul internațional, prețul mediu al serviciilor turistice intră în mecanismele concurențiale[8, p.141]. În ultimii ani, comerțul cu vin pe piața internațională s-a schimbat semnificativ. Gusturile din cele mai mari țări consumatoare de vin au evoluat, ajungând să prefere vinuri mai tinere, produse în stilul vinurilor seci care accentuează aroma

fructului. Țările ne europene, precum sunt Australia, Cili, Africa de Sud și Statele Unite au reacționat rapid pentru a ocupa această piață. Chiar și unele țări europene se adaptează în prezent la aceste tendințe și gusturi. Există, de asemenea, o competiție sporită în industria globală, dat fiind faptul că distribuitorii cu amănuntul se consolidează rapid, iar stocurile de vin sunt în exces. Ca rezultat, multe fabrici și țări producătoare de vin își reevaluează strategiile lor și cheltuiesc sume record pentru elaborarea brandurilor și promovarea vinurilor lor și a țării de origine prin intermediul asociațiilor, cu susținerea statului.

Industria vinicolă a Moldovei nu s-a grăbit să se adapteze la dinamica comerțului cu vin internațional, aflată în curs de evoluție, parțial din cauza poziției sale comode pe piața din Rusia, care asigură o barieră artificială în calea forțelor pieței internaționale obișnuite. Legăturile culturale și financiare strânse cu companiile de distribuție din Rusia favorizau mult vinul moldovenesc pe piața rusească și motivau puțin producătorii moldoveni pentru a porni în căutarea altor piețe. Bariera a căzut în martie 2006, când Rusia a pus embargo asupra vinurilor moldovenești, motivând această acțiune prin îngrijorările că produsele falsificate ar putea dăuna consumatorilor. Cu toate că Moldova a recunoscut că există unele probleme legate de calitatea vinului, aceasta nu recunoaște că problemele sunt atât de răspândite, precum afirmă Comisia de supraveghere și protecție a drepturilor consumatorilor din Federația Rusă - Rospotrebnadzor. Această situație a creat oportunități pentru companiile vinicole rusești și ale altor țări din regiune să inunde piața rusească cu produsele lor, umplând spațiul gol lăsat de Moldova [9,p.2]. Pentru mulți moldoveni, care simt ca această țară este o parte a propriei noastre vieți, expresia "Bine a-ți venit în Moldova" are multiple semnificații. Sentimentele sunt de multe ori contradictorii, uneori ne simțim frustrați din cauza infrastructurii slabe, dezvoltării insuficiente, dar preponderent simțim că această țară este o parte a sângelui nostru propriu și o parte din existența noastră. Simțim că este minunată, frumoasă, prețioasă, dragă și prin această prismă trebuie să o promovăm și pe plan internațional.



Referințe bibliografice

1. Hotărârea Guvernului Republicii Moldova despre Consiliul de coordonare a acțiunilor pentru organizarea și desfășurarea Zilei Naționale a Vinului N 96-d din 15.09.03 Monitorul oficial al Republicii Moldova N 200-203 din 19.09.2003
2. Legea viei și vinului nr. 57-XVI/10.03.2006
3. Stanciulescu G. Managementul operațiunilor de turism, București, Ed. All Beck, 2003, 448p.
4. Arpentin G. Analiză a situației sectorului viti-vinicol, anul 2009, 75 p.
5. Țurcanu R. Creșterea performanțelor întreprinderilor viticole prin implementarea managementului strategic”, Chișinău, 2005, 150 p.
6. Taran Nicolae, Istoria, situația actuală și perspectivele ramurii vitivinicole în Republica Moldova, 2010, 21 p.
7. Neașu N., Turismul și Dezvoltarea Durabilă, București, Ed. Expert, 2004, 180 p.
8. Draica C. Practici de elaborare și distribuție a produsului turistic, București, Ed. All Beck, 2003, 168 p.
9. USAID (Agentia Statelor Unite pentru Dezvoltare Internaționala), Evaluarea situației curente a sectorului vitivinicol al Republicii Moldova în scopul elaborării strategiei lui de dezvoltare, 2007, 170 p.
10. www.rural.tourconsult.md, accesat decembrie 2013
11. www.vinmoldova.md, accesat noiembrie 2013
12. www.vinuri.md, accesat noiembrie 2013
13. www.moldovawineguild.md, accesat decembrie 2013

e-mail: molesteanu_t@mail.ru

DREPTUL INTERNAȚIONAL EUROPEAN: ISTORIE ȘI CONTEMPORANEITATE

TRADIȚIA DREPTULUI ENGLEZ ȘI CONSTITUȚIONALISMUL AMERICAN: ASPECTE TEORETICE

Vladimir GUTOROV, *doctor habilitat în filosofie, Universitatea de Stat din Sankt - Petersburg, Rusia*

Alexei VARLAMOV, *doctor habilitat în filosofie, Universitatea de Stat din Sankt - Petersburg, Rusia*

Rezumat

În articol sunt abordate mai multe chestiuni, corelate cu temele constant actualizate de politicienii americani, de savanții și filosofi ce analizează rolul SUA de misionar al lumii contemporane, rolul istoric unic al misionar al națiunii americane și experiența irepetabilă a acesteia în consolidarea instituțiilor constituționale. Autorii fundamentează teza, în conformitate cu care segmentarea sociumului american, pe de o parte, și creșterea birocrăției la nivel guvernamental, pe de altă parte, nu pot să nu influențeze vectorul dezvoltării SUA în direcția apropierii acestui stat de alte popoare dezvoltate, îndeosebi de cele europene. Despre aceasta, încă la începutul secolului XX a scris Max Weber. Analizând problema influenței tradiției politice britanice și tradiției engleze a dreptului general (*common law*), asupra discursului politic american, se menționează, în mod particular, la nivel sociologic general. Rolul definitoriu al experienței engleze în consolidarea instituțiilor americane și a ideologiei a fost fundamentat de Ș.Eizenștadt la finele anilor 70. Autorii susțin teza, în conformitate cu care, indiferent de argumentarea realizată de D. Pokok, K. Skinner și de alți profesori ai școlii din Kembridje, limbajul politic al ideii despre identitatea culturii politice americane cu tradițiile gândirii politice engleze timpurii. În SUA, până în prezent, sunt teoreticieni și intelectuali influenți care susțin teza despre deosebirile istorice esențiale în interpretarea liberală americană și cea britanică a problemelor funcționării statului și dreptului.



Cuvinte-cheie: teoria politică, tradiția americană, discursul politic, dreptul general englez, constituția britanică, limbajul politic, cultura politică.

THE ENGLISH LAW TRADITION AND THE AMERICAN CONSTITUTIONALISM: THEORETICAL ASPECTS

Abstract

In the article the various spectrum of problems connected with the actual topics of both the messianic role of the United States in the modern world and the uniqueness of their constitutional experience popularized by American scholars, political theorists and philosophers is analyzed. The author gives proof of the thesis according to which the segmentation of American society, on the one hand, and the growth of bureaucracy on the governmental level, on the other hand, cannot but influence over the change of vector of development of the USA in the direction of their drawing close to the other developed countries, first of all, the Western European ones (according to prediction of this process by Max Weber in the beginning of XX century). By investigating the problem of influence of the British political tradition in general and the English common law tradition, in particular, on the American political discourse the author notes especially that on general sociological level the leading role of British experience in the formation of the American political institutes as like as political ideology was grounded by Sh. Eisenstadt to the end of 1970th. The author defends the assumption that in spite of the comprehensive substantiation in the works of J. Pocock, Q. Skinner and the other representatives of the Cambridge school of political language of idea of succession of the American political culture with the earlier traditions of the English political thought, nevertheless in the USA there are many influential theoreticians and intellectuals defending the thesis of the deep-rooted radical differences of the American liberal interpretation of the problems of state and law from the British approach.

Keywords: political theory, American tradition, political discourse, English common law, British constitution, political language, political culture.

АНГЛИЙСКАЯ ПРАВОВАЯ ТРАДИЦИЯ И АМЕРИКАНСКИЙ КОНСТИТУЦИОНАЛИЗМ: ТЕОРЕТИЧЕСКИЕ И МЕЖДУНАРОДНЫЕ АСПЕКТЫ

Введение. Проблема влияния британской правовой традиции на эволюцию североамериканской общественной мысли, политических институтов и идеологии, формировавшихся на протяжении нескольких столетий, в настоящее время представляет не только чисто исторический интерес. Ее анализ затрагивает многообразный спектр вопросов, связанных, в частности, и с постоянно актуализируемыми американскими политиками, учеными и философами темами мессианской роли США в современном мире, уникальной исторической миссии американской нации и неповторимости накопленного ею опыта конституционного строительства. Разумеется, далеко не всегда мессианское чувство избранности приобретало столь высокую степень интенсивности, которая несколько неожиданно проявилась в заявлениях президента Б. Обамы летом и осенью 2013 г. «В ранний период республики, - отмечал Артур М. Шлезингер-младший, - доминирующей была идея о том, что Америка – это эксперимент, предпринятый вопреки истории, чреватый риском, проблематичный по результатам... Первое поколение независимой Америки, по словам Вудро Вильсона, “смотрело на новое федеральное устройство как на эксперимент и думало, что он, возможно, будет недолговечным”... Эта всепроникающая неуверенность в себе, это острое ощущение ненадежности существования нации подпитывались европейскими оценками американских перспектив, поскольку влиятельные европейцы рассматривали новый мир не как идиллическое воплощение счастья в духе Локка – “вначале весь мир был Америкой”, - но как зрелище отвратительного вырождения»[1, с. 28, 25, 21]. Такая, окрашенная изрядной долей исторического пессимизма *традиция* восприятия перспектив эволюции национальной государственности, которое отцы-основатели США приобрели, штудировав труды Полибия, Цицерона, Тацита, Н. Макиавелли и Дж. Гаррингтона, постепенно стала вытесняться *контртрадицией* провиденциального предназначения американского народа. «Обретенная независимость придала новый статус теории



Америку как “избранной нации” (Беркович) или “нации-искупительницы” (Э.Л. Тьювсон), которой Всевышний доверил задачу нести свой свет погрязшему в грехах миру... Как объяснить этот растущий оптимизм? Частично это была дань признания, достаточно обоснованная, тому, что США выжили; частично – ура-патриотизм и тщеславие, органически присущие нарождавшемуся национализму. Частично это также, несомненно, был призыв, содержащий упрек: не будем отбрасывать то, чего достигли с таким трудом, поскольку президенты того периода, должно быть, нутром чувствовали, что американскому эксперименту предстоит тяжелейшее внутреннее испытание... Так борьба между реализмом и мессианством, между теориями эксперимента и судьбы продолжается до настоящего времени» [1, с. 30, 27, 37].

Приведенные выше рассуждения, написанные выдающимся американским историком в середине 1980-х гг., в немалой степени формировались, как можно легко предположить, под влиянием событий десятилетней давности, связанных с некоторыми странностями празднования двухсотлетнего юбилея джефферсоновской «Декларации независимости». «Американцы, - отмечал в 1975 г. политический философ Дж. М. Бьюканан в книге “Пределы свободы. Между анархией и Левиафаном”, - разочаровались в статус кво. Это больше чем голословное утверждение и больше чем намек на неудовлетворенность людей всех возрастов. Существует различие между позицией граждан в отношении институтов их общества в 1970-е гг. и позицией, существовавшей перед 1960 г. Вера в “Американскую Мечту” повсеместно исчезла и ее возобновление не просматривается в ближайшем будущем. Кто бы мог предсказать, что крупные американские города продемонстрируют такую неохоту отмечать двухсотлетие рождения нации?» [2, с. 91].

С тех пор исторический маятник, регулирующий настроения и чувства американцев, продолжал примерно раз в десятилетие описывать полный круг от крайнего или умеренного пессимизма (поражение во Вьетнаме, дело «Иран-контрас», дело «Моники Левински», события 11 сентября 2001 г. и др.) до упомянутых выше оптимистических речей Б. Обамы. Причины подобного перепада настроений и чувств некоторые ученые склонны объяснять нарастающим процессом атомизации американского общества, начавшимся еще в послевоенный период [3, с. 352-353] и сегментации политической жизни и культуры. Как отмечает

американский политолог Р. Мадсен, ссылаясь на мнение историка Р. Вибе, «то, что держит американцев вместе, это их способность жить врозь. Американское общество никогда не было связано неким образующим свод консенсусом верований, ценностей или теорий социального порядка; оно, скорее, раздроблено на бесчисленные сегменты – “первичные сферы идентичности, ценностей, ассоциаций, целей” – которым удавалось, тем не менее, сосуществовать более или менее мирно (по сравнению с другими странами). Их успех в мирном сосуществовании был связан с их успехом в самоизоляции друг от друга. В ранние периоды американской истории такое отгораживание было возможно благодаря изобилию американского общества... В обществе изобилия, основанном на динамичной, постоянно растущей экономике, члены каждого сегмента могли фокусировать свою энергию в наибольшей степени внутрь, [сосредотачиваясь] на задаче приобретения собственной доли изобилия. Их не слишком беспокоило то, что преуспевание других сегментов могло подорвать их собственные шансы на успех – успех, понимаемый в терминах общих ценностей их собственного сегмента. Они могли занимать по отношению к другим сегментам позицию благожелательной небрежности... Но в конце двадцатого века изобилие, которое давало возможность разнообразным сегментам американского общества отгораживаться друг от друга, исчезло» [4, с. 457-458].

Другим немаловажным фактором, существенно видоизменившим к концу XX в. многие аспекты социально-политической жизни США, было стремительное увеличение бюрократии. «Американская бюрократия сегодня, - утверждает П. Вул, - является важной четвертой ветвью государственного управления. Слишком часто административную ветвь без разбора подводят под заголовок “исполнительная” и рассматривают как подчиняющуюся президенту. Но... бюрократия нередко становится автономной, действуя вне контроля со стороны Конгресса, президента и даже судебных органов. Этот факт поднимает важную проблему для нашей конституционной демократии: как можно заставить бюрократию быть ответственной, если она не вписывается в конституционные рамки, созданные для того, чтобы гарантировать ограниченное и ответственное правительство?» [5, с. 349].

Сегментация американского социума, одной стороны, и рост бюрократии на правительственном уровне, - с другой не могут не влиять



на изменение вектора развития США в направлении, сближающим эту страну с другими развитыми нациями, прежде всего – западноевропейскими, о чем еще в начале XX в. предупреждал М. Вебер [6, с. 5-17]. Даже если признать по прежнему справедливым замечание М. ван Кревельда о том, что «Америка – это нечто большее, чем страна или нация. Это и то, и другое, но плюс к этому это еще и мировоззрение... еще и идеология, почти светская религия» [7, с. 83-84], такого рода констатация не снимает необходимости в постановке вопроса о том – являются ли американская идеология и ее религиозные основания настолько уникальными, чтобы и сегодня поддерживать исторический миф об их исключительности? Так или иначе, независимо от характера ответа на данный вопрос, можно утверждать, что США, которые в XIX-XX вв. внесли огромный вклад в создании глобальной «рыночной утопии» [8, с. 269-277], в настоящее время в значительной степени утратили свой утопический потенциал, составлявший прежде чуть ли не главный источник своеобразия их пути развития [9; 10]. Речь идет не о социалистических утопических экспериментах, которые осуществляли на американской почве многочисленные последователи Ш. Фурье и Р. Оуэна, но, прежде всего, о «либеральной утопии», восходящей к имеющим антиаристократическую направленность мечтаниям о «фермерской республике» Т. Джефферсона, полагавшего, что «добродетели могут процветать только в обществе, состоящем из небогатых фермеров» и верившего, что «мелкий фермер представляет социальный тип добродетельного человека» [11, с. 265, 322; 12, с. 56].

Анализ исторических особенностей американского либерализма возвращает нас к проблеме европейских истоков либеральной идеологии. Л. Харц, неоднократно настаивавший в своей широко известной работе «Либеральная традиция в Америке» на необходимости изучения американской истории «в неразрывной связи с историей европейского общества» [13, с. 14], фактически ограничивает эту «неразрывную связь» резким противопоставлением «природы американского общества, где не было феодальных институтов» европейской традиции, сохранившей «феодальные структуры и феодальный этос» [13, с. 14]. В частности, он утверждает: «Одна из главных характерных черт общества без феодальных корней – отсутствие подлинных революционных традиций, которые в Европе связываются с Английской и Французской революциями. Члены

подобного общества, по словам Токвиля, “рождены равными”. А там, где нет революционной традиции, нет и традиции реакции на нее: нет Робеспьера, не может быть и де Местра, нет Сиднея, нет и Карла II. Как сказал Сантяна, имея в виду американскую демократию, либерализм этого общества – “естественный” феномен... В своем анализе истории Маркс допустил ошибку, когда связал возникновение социалистической идеологии с объективным развитием экономических сил. В действительности социализм – это во многом идеологический феномен, обязанный своим появлением классовой теории и либеральной революции, рожденный на почве старого порядка. И вовсе не случайно в Америке, не знавшей феодальных традиций, отсутствуют и социалистические традиции. Скрытые корни социалистической мысли повсюду на Западе можно обнаружить в феодальном этосе. Феодальный строй инспирировал теории Руссо, а вместе они инспирировали Маркса» [13, с.15-16].

В этой довольно упрощенной схеме, объединяющей бесконечно повторяемый, похожий на заклинание, тезис об отсутствии в США какой-либо почвы для социалистических идей с концепцией о феодальных корнях марксистского социализма, которая в начале 1920-х гг. была сформулирована Н. Бердяевым в работе «Новое средневековье» [14, с. 98-126], по существу не только отрицается типологическое сходство борьбы американцев за свою независимость с революционными событиями в Великобритании и Франции, а также «феодальные корни» романтических консервативных идей Г. Торо и Р. У. Эмерсона, но и социалистический характер идей, развиваемых С.М. Липсетом - современником Харца и теоретиком американской версии либерального консерватизма. Как справедливо отмечал Р. Низбет, автор одной из самых популярных книг, посвященных «анатомии» консервативной мысли, феодальные принципы государства и общества «никогда не забывались консерватизмом, за исключением ситуаций, вызванных чрезвычайными обстоятельствами или же чисто политической необходимостью. Дизраэли, Ньюман, Токвиль, Бурже, Годкин, Бэббит, все они, вплоть до таких консерваторов наших дней как Оукшотт, Фёгелин, Жувенель и Кирк, ничего так не подчеркивали столь отчетливо по сравнению с предъявляемым к политическому государству требованием держаться, по возможности, как можно дальше от вмешательства в экономическую, социальную и нравственную



сферы и, наоборот, *делать* все возможное для укрепления и расширения функций семьи, отношений соседства и добровольных кооперативных ассоциаций. И в практической политике на протяжении двух последних веков, как в Америке, так и в европейских странах, отличительным признаком консервативной политики была все возрастающая ее приверженность частному сектору, семье, местному сообществу, экономике и частной собственности и, в существенной степени, – децентрализации правительства и созданию таких политических условий, когда все более возрастает уважение к корпоративным правам небольших подразделений государства и общества. Однако сколь бы не странной могла показаться, на первый взгляд, мысль о том, чтобы приклеить язык феодальности на такие продукты американской культуры, как Кулидж, Гувер, Голдуотер и Рейган, а также и на их английских контрагентов, их философии управления заслуживают именно такого ярлыка» [15, с. 38; 16, с. 600-653].

В связи с этим весьма характерно, что в 1960-1970-е гг. многие, в принципе, даже консервативно настроенные американские политологи были склонны с полным вниманием относиться к перспективе слияния преимуществ рыночной экономики с теорией и практикой западноевропейской социал-демократии. Например, С.М. Липсет - один из видных консервативных теоретиков и ученых, пользующийся большой популярностью в академических кругах вследствие своих бесспорных заслуг перед политической наукой, анализируя проблему «конца идеологии» и предвещая в 1963 г. в работе «Революция и контрреволюция» наступление нового периода идеологической интеграции, в частности, отмечал: «Классовые конфликты по вопросам, связанным с разделом всего экономического пирога, влиянием на различные институты, символический статус и возможности, не только продолжаются и при отсутствии *Weltanschauungen*, но и... упадок таких тотальных идеологий не означает конца идеологии. Точнее, приверженность политике прагматизма, правилам игры, определяющим коллективное соглашение, постепенным изменениям в направлении, поддерживаемом левыми или правыми, оппозиция как всеобъемлющему централизованному государству, так и *laissez-faire*, являются составными частями идеологии. “Примирение фундаментальных принципов”, идеологический консенсус западного общества в настоящее время постепенно приводит к взаимопроникновению позиций по

вопросам, которые когда-то резко отделяли “левых” от “правых”. Это идеологическое соглашение, которое, возможно, лучше всего назвать “консервативным социализмом”, стало идеологией ведущих партий в развитых государствах Европы и Америки» [17, с. 555].

О прочности такого рода взглядов, уходящих корнями в традицию либеральной политической философии Д.С. Милля, свидетельствует и тот факт, что даже после того, как в американской политике уже взяла верх неоконсервативная тенденция, один из ее главных выразителей - М. Новак (ставший сотрудником госдепартамента в администрации Р. Рейгана) вполне сочувственно комментировал выводы М. Харрингтона (политического теоретика-социалиста, автора самого термина «неоконсерватизм»), согласно которым «многие из духовных реальностей, претендовавшие на то, чтобы носить имя “социализм”, были реализованы под другим именем, именем “Америка”» [18, с. 139]. Как справедливо отмечает Т. Скокпол, полемизируя с концепцией Л. Харца, «вместо того, чтобы ассимилировать случай США (the U.S. case) в рамках всемирной логики индустриализма, некоторые [ученые] стремились выдвигать на передний план “американскую исключительность”, всячески выявляя роль страны с чрезвычайно мощными либеральными ценностями... Представители школы национальных ценностей убедительно демонстрируют всеобщую связь между главными культурными традициями, формами и рациональным характером социальной политики. Их аргументы особенно похвальны в целях противопоставления стран, находящихся на противоположных полюсах в соответствии с принципом “авторитаризм против либерализма”. Тем не менее, сторонники такого подхода, как правило, терпят неудачу, будучи не в состоянии в точности указать – каким именно образом культурные ценности, интеллектуальные традиции и идеологические представления конкретно влияли на развитие политических конфликтов и споров, связанных с политикой. Эти ученые мужи не обращались также к наиболее трудным, ставящим в тупик вопросам, связанным с политической культурой и развитием социальной политики США» [19, с. 270-271; с. 20, с. 417].

На наш взгляд, одним из путей преодоления обозначенных выше трудностей является внимательное отношение к проблеме влияния на американский политический дискурс британской политической традиции вообще и традиции английского общего права (common law), - в частности. В общесоциологическом плане определяющую роль



британского опыта в формировании американских институтов и политической идеологии, была обоснована Ш. Эйзенштадтом в конце 1970-х гг. Констатируя взаимосвязь результатов революций в Европе и Америке с особенностями структуры центров в предреволюционных обществах, Эйзенштадт подчеркивал, что в противоположность Английской и Французской революциям главным результатом Американской революции явилось «установление новых границ политического сообщества и введение новой символики его национальной (а не только политической) идентичности... Определение новых границ сосредоточивалось не на этнических, региональных или иных естественных привязанностях, но скорее на установлении гражданских символов новой политической системы..., когда основанием политического сообщества стала новая политическая идеология, в центре которой оказалось то, что Р. Белла назвал “гражданской религией”... Хотя новые гражданские символы легитимности подчеркивали отделение от материнской страны или же от страны-завоевательницы, в случае Америки они фактически были производными от основных принципов английской политической системы» [21, с. 271, 275]. Решающую роль в сохранении такого рода преемственности играл процесс становления в Англии правового государства (Rule of Law), связанный «с расширением доступа различных по происхождению групп, особенно представлявших средние слои, к важнейшим рынкам, а также с их растущим контролем за перемещением ресурсов между рынками» [21, с. 272].

Фундаментальные труды К. Скиннера и Д. Покока со всей неопровержимостью продемонстрировали несостоятельность представлений, согласно которым как теория конституционализма, предположительно заимствованная «отцами-основателями» из сочинений Д. Локка и Ш.-Л. де Монтескье, так и идейные предпосылки, положенные в основу решительных мер, предпринятых американскими колонистами с целью разрыва с метрополией, могут быть сведены к двум-трем философским трактатам или ярким речам и памфлетам Т. Пэйна. Своими корнями эти идеи уходят в традиции политической мысли европейского средневековья, Возрождения и раннего нового времени, получившие новые импульсы в Англии в эпоху революционного брожения и радикальных трансформаций. «Философы-томисты эпохи Контрреформации, - отмечает К. Скиннер, - часто изображались как главные создатели современной конституционной и даже демократической мысли. Суарес приветствовался как “первый современный демократ”, Беллармин

ценился за раскрытие “подлинных истоков демократии”, а иезуитам в целом приписывалось “изобретение” концепции общественного договора и первоначальное исследование ее применения для разработки теории справедливости. В этих заявлениях, конечно, содержится элемент истины. Черпая из своего томистского наследия, теоретики Контрреформации не только пришли к определенному числу радикальных популистских выводов, но также служили основным каналом, через который контрактарианский подход к дискуссии о политических обязательствах в конечном итоге стал оказывать решающее влияние на направление развития в следующем веке. Если мы заглянем вперед, например, на *Два трактата о правлении* Джона Локка, мы установим, что он воспроизводит некоторое число наиглавнейших положений иезуитских и доминиканских авторов... Он соглашается с их представлением о той кардинальной роли, которую необходимо приписывать *ius naturale* в любом легитимном политическом сообществе, изображая его как “вечный принцип для всех людей” и настаивая на том, что все предписания наших законодателей должны находиться в “соответствии” с его требованиями. И когда мы обращаемся к обсуждению того – каким образом политическое сообщество, основанное на этом законе, обретает существование – он поддерживает оба основных аргумента, которые уже выдвигали иезуиты и доминиканцы. Он предлагает классическое переосмысление их тезиса, согласно которому, для того, чтобы “правильно понимать политическую власть и выводить ее из ее источника”, мы должны спросить “в каком состоянии все люди являются естественными” и признать, что это состояние будет состоянием “совершенной свободы”»[22, с. 174-175].

Таким образом «Американская революция, которая более старой школе историков представлялась рационалистическим или натуралистическим разрывом со старым миром и его историей, теперь представляется нам вовлеченной в сложные отношения как с английской, так и с ренессансной культурной историей и с традицией мысли, которая изначально сталкивала политического человека с его собственной историей и ко времени революции [уже] использовалась для выражения ранней формы спора с современностью. Теперь возможно исследовать историю американского сознания путем поиска того, какие проявления проблем, имеющих республиканскую перспективу, могут быть здесь найдены»[23, с. 506]. Идя по этому пути, нетрудно установить, что



риторика революционных лет имеет свои яркие аналоги в парламентских речах и письмах в защиту американских колонистов, принадлежащих основоположнику европейского консерватизма Эдмунду Бёрку, и даже в сочинениях его отдаленного предшественника, политического теоретика и памфлетиста второй половины XVI в. Роберта Парсонса [24; 25; 26, с. 43, 135-137, 139-140].

Несмотря на неопровержимые аргументы, приводимые Пококом, Скиннером и другими последователями Кембриджской школы политического языка, и убедительность их доказательств в поддержку тезиса о преемственности американской политической культуры с более ранними традициями английской политической мысли, проявляющейся нередко с самой неожиданной, например, консервативной и даже «корпоративистской» стороны [27, с. 41-42; 28, с. 529-530; 29, с. 31-32], в США до сих пор имеется немало влиятельных теоретиков и интеллектуалов, по-прежнему отстаивающих тезис об исторически обусловленных радикальных отличиях американской либеральной трактовки проблем государства и права от британской. «Показателем американской антипатии к власти и правительству, - утверждает С. Хантингтон, - является виртуальное отсутствие понятия "государство" в американской мысли. В своей современной форме идея государства возникла в шестнадцатом и семнадцатом столетиях и достигла расцвета в последующую эпоху абсолютизма. Макиавелли, Гоббс и Боден были ее пророками, континентальные абсолютные монархи – ее творцами. Идея государства предполагала концентрацию суверенитета в рамках единой, централизованной правительственной власти. Это понятие никогда не имело прочного влияния среди колонистов английской Северной Америки, которые привезли с собой более старую традицию, укорененную в средневековом конституционализме и сочинениях сэра Томаса Смита, Ричарда Хукера и сэра Эдварда Коука. В то время как англичане семнадцатого столетия обсуждали суверенитет парламента в противовес суверенитету Короны, американцы избегали обоих. Вопреки громоподобным заявлениям Блэкстона о том, что во всех государствах "имеется и должна быть" "высшая, непреодолимая, абсолютная и бесконтрольная власть, на которой основывается *jura summi imperii*, или права суверенитета", американцы упрямо держались за противоположную позицию на протяжении всего восемнадцатого века. В результате развитие конституционных и политических идей в Англии

было отделено от аналогичных идей в Америке. Джереми Бентам и утилитаристы с их акцентировкой на централизованную власть, рациональность и полезность (по принципу противоположности рассредоточенной власти, морали и естественных прав) имели слабое влияние на американскую мысль. В самом деле, Бентам осуждал Декларацию Независимости как “смесь (hodge-podge) неразберихи и абсурда, в которой теория, нуждающаяся в доказательствах, постоянно принимается как нечто само собой разумеющееся”. Только в конце девятнадцатого века, когда некоторые американские ученые (среди них Вудро Вильсон) обучались в Германии, государство действительно появилось в американской политической мысли»[30, с. 34-35].

В приведенном выше рассуждении одного из наиболее влиятельных американских политологов и консервативных теоретиков хорошо просматривается именно принципиальная идеологическая позиция, которая последовательно проводится, невзирая на очевидные, доступные любому образованному человеку факты. Например, сравнительный анализ американской и британской политической мысли раннего нового времени свидетельствует о том, что и для последней было также характерно «виртуальное отсутствие понятия “государство”». «Начиная с семнадцатого столетия, - отмечает К. Дайсон, - Англия отклонялась от общего европейского развития. Политическая и юридическая концепция государства не развивалась и сам термин использовался мало... Ссылались на королевство, страну, народ, нацию и правительство. Термин государство спорадически использовался как синоним нации и сообщества как целого, например, Блэкстоном и Эдмундом Бёрком, но не для обозначения юридического лица исполнительной власти или же собирательного термина, [характеризующего] целое или часть правительственной машины»[цит. по: 31, с. 185]. Нет ничего удивительного в том, что, обустроиваясь в Новом Свете, колонисты стремились «всемерно избегать создания институтов и учреждений по собственному разумению»[29, с. 33] и разрабатывали принципы законодательства, следуя преимущественно английским образцам. Инерция подражания оказалась настолько сильной, что даже после окончания войны за независимость, встав на путь конституционного строительства, основанного на кодексе писаных законов, американские лидеры отвергли предложение Дж. Бентама, предлагавшего в письмах к президенту Мэдисону, губернаторам штатов и американскому народу



составить полный кодекс законов США по примеру принятого во Франции в 1804 г. наполеоновского кодекса [32, с. 51].

Преемственность с британской традицией неписаной конституции и общего права (*common law*), пожалуй, наилучшим образом просматривается в отношении американцев к наследию У. Блэкстона, образцового английского юриста-эрудита, автора обширных комментариев к английским законам (1765-1769 гг.) [33], которые изначально пользовались огромной популярностью по обе стороны Атлантики. В современных, имеющих итоговый характер, исследованиях (например, трактате Д. Финниса «Естественное право и естественные права») Блэкстон иногда рассматривается (правда, наряду с Монтескье) как «второстепенная фигура», не влиявшая на развитие естественно-правового раздела юридической мысли [34, с. 79]. Тем не менее значение его труда в становлении и развитии американской общественной мысли трудно переоценить. «Разве не примечателен тот факт, - пишет Д. Бурстин, - что к 1775 г. (а по словам Бёрка, он узнал об этом от известного книготорговца) в Америке было продано почти столько же экземпляров “Комментариев” Блэкстона, сколько и в Англии?... Для американского права Блэкстон значил столько же, сколько для американской грамотности значил синий орфографический словарь Ноа Уэбстера. Имея в руках всего лишь четыре тома “Комментариев”, любой человек, как бы далек он ни был от старинных юридических школ, от судов или законодательных учреждений, мог стать юристом-любителем» [29, с. 239-240]. Т. Джефферсон, как известно, хотя и считал Блэкстона родоначальником «утонченного торизма», тем не менее, полностью следовал его трактовке английского *common law* как совокупности «неписаных» принципов справедливости [35, с. 97; 31, с. 614-615]. В своем труде «Заметки о штате Виргиния», в разделе, посвященном работе «комиссии трех» по составлению свода законов штата, он, в частности, отмечал: «Общее право Англии, под которым подразумевается та часть английского права, которая предшествовала древнейшему из дошедших до нас статутов, послужило для этой работы основой. Считалось рискованным пытаться свести его к какому-либо тексту. Поэтому решено было сохранить порядок обычного обращения к памятникам общего права» [36, с. 210].

С именем Д. Маршалла, возглавлявшего Верховный суд в 1801-1835 гг., обычно связывают начальный этап процесса, установившего принцип судебной перепроверки законов, до предела возвысивший судебную

систему, «которая вначале была самой слабой из трех ветвей власти»[7, с. 42], и превративший Верховный суд в «вершителя судеб Конституции». Сам Маршалл, правда, утверждал в своем решении, принятом по делу «*Марбури против Мэдисона*» (1803 г.): «Сфера компетенции Суда состоит исключительно в принятии решений относительно прав индивидов... Вопросы политические по природе или, в соответствии с конституцией и законами, относящиеся к сфере исполнительной власти, никогда не могут быть допущены в этот Суд»[цит по: 37, с. 209]. Однако можно вполне согласиться со следующим современным комментарием Д. О'Брайена: «...Как заметил Алексис де Токвиль в 1830-х гг., “Вряд ли какой-либо политический вопрос, возникающий в Соединенных Штатах, не превращается, рано или поздно, в вопрос юридический”. Судебная тяжба, которая добирается до [Верховного] Суда, является политической и судебные органы по политическим причинам устанавливают – что решать и как решать дела по своему усмотрению» [37, с. 209]. Вместе с тем, важно подчеркнуть, что даже при разработке принципиально новой, радикально отличной от британской, версии политически ориентированного судопроизводства, Д. Маршалл предпочитал ссылаться на У. Блэкстона, утверждая, что «общее или неписаное право, которое наполняет собой Америку», является «субстратом» американских законов и, определяя характер их интерпретации, становится «созвучным» индивидуальным правам [35, с. 97].

Наконец, еще в середине XX в. «Комментарии» Блэкстона продолжали реинтерпретироваться даже при обсуждении такого ключевого пункта для американского политического дискурса, как «первая поправка» к конституции. «Поскольку первая поправка Билля о правах, - отмечает американский политолог М.Г. Абернети, - не является абсолютной, существенная проблема, с которой приходится сталкиваться, состоит в отделении видов ограничений речи, печати и собраний, допустимых в конституционном плане от тех, которые недопустимы. Имеются чрезвычайно различные взгляды на характер ответа по данной проблеме... Однако существует область, относительно которой, по всей вероятности, можно вполне беспристрастно прийти к всеобщему соглашению. Именно в теории Первая Поправка запрещает налагать большинство *первичных* ограничений на осуществление перечисленных в Первой Поправке прав. Стандартной цитатой является место из “Комментариев” Блэкстона (IV, 151), в котором он



утверждает, что “свобода печати ... состоит в запрете налагать какие-либо *предварительные* ограничения на публикации, а не в свободе от судебного приговора по уголовному делу, возникшему после публикации”. Если в порядке расширительного толкования включить в данное положение другие права, оно будет означать, что правительство не может препятствовать выступлениям, публикациям и собраниям *до* того, как факты произнесения речи, публикации или собрания имели место, но может наказывать или чинить препятствия по собственному выбору *после*. Как часто повторял Томас Джефферсон, Блэкстон не был образцом для тех, кто стремится следовать по пути человеческой свободы»[38, с. 340].

Вряд ли можно однозначно решить является ли такое суждение справедливым или нет. Но непреложным фактом остается то, что оба направления политической мысли - консервативное, связанное с именами Бёрка и Блэкстона, и либеральное, представленное Джефферсоном – как в прошлом, так и в наши дни в равной степени вносят решающий вклад в обеспечение гарантий свободы для тех, кто действительно ее достоин.

Литература

1. Шлезингер А.М. *Циклы американской истории*. - М.: Издательская группа «Прогресс», «Прогресс-Академия», 1992. 688 с.
2. Buchanan J. M. *The Limits of Liberty. Between Anarchy and Leviathan*. - Chicago, London: The University of Chicago press, 1975. 210 p.
3. Lane R.E. *Political Life. Why People Get Involved in Politics*. The Free Press of Glencoe, Inc., 1961. 374 p.
4. Madson R. *Contentless Consensus. The Political Discourse of a Segmented Society // America at Century's End*. Edited by Alan Wolfe. Berkeley, Los Angeles, Oxford: University of California Press, 1991. P. 440-460.
5. *American Government. Readings and Cases*. Eleventh Edition. Edited by Peter Woll. New York: Harper Collins College Publishers, 1993. 551 p.
6. Гуторов В.А. *К вопросу об эволюции веберовской концепции социализма в политическом и научном дискурсах XX в. // ПОЛИТЭКС. Политическая экспертиза*. 2012. Том 8. № 1. С. 5-17.
7. Кревельд М. ван. *Американская загадка*. - М.: ИРИСЭН, Мысль, 2008. 549 с.
8. Поланьи К. *Великая трансформация. Политические и экономические истоки нашего времени*. СПб.: Алетейя, 2002. 320 с.

9. Баталов Э.Я. *Социальная утопия и утопическое сознание в США.* - М.: Издательство «Наука», 1982. 336 с.
10. Слезкин Л.Ю. *У истоков американской истории.* - Массачусетс. Мэриленд. 1630-1642. М.: Издательство «Наука», 1980. 338 с.
11. Макинтайр А. *После добродетели.* - М.: Академический проект; Екатеринбург: Деловая книга, 2000. 384 с.
12. Падовер С. *Джефферсон, третий президент США.* - Нью-Йорк: Телекс, 1991. 309 с.
13. Харц Л. *Либеральная традиция в Америке.* - М.: Издательская группа «Прогресс» - «Прогресс-Академия», 1993. 400 с.
14. Гуторов В.А. *Политика: наука, философия, образование.* - СПб.: СПбГУ, 2011. 514 с.
15. Nisbet R. *Conservatism: Dream and Reality.* - Minneapolis: University of Minnesota Press, 1986. 118 p.
16. Манхейм К. *Диагноз нашего времени.* - М.: Юрист, 1994. 700 с.
17. Lipset S.M. *Political Man. The Social Bases of Politics.* Baltimore, Maryland: The Johns Hopkins University Press, 1981. 586 p.
18. Novak M. *The Spirit of Democratic Capitalism.* Lanham, - New York: Madison books, 1991. 459 p.
19. Skocpol Th. *Early U.S. Social Policies: A Challenge to Theories of the Welfare State // New Perspectives on American Politics.* Edited by Lawrence C. Dodd & Calvin Jillson. - Washington, D.C.: CQ Press. A Division of Congressional Quarterly Inc., 1994. P. 267-288.
20. Соловьев С.М. *Чтения и рассказы по истории России.* - М.: Правда, 1989. 768 с.
21. Эйзенштадт Ш. *Революция и преобразование обществ. Сравнительное изучение цивилизаций.* - М.: Аспект Пресс, 1999. 416 с.
22. Skinner Qu. *The Foundations of Modern Political Thought.* Vol. 2. The Age of Reformation. - Cambridge: Cambridge University Press, 2006. 405 p.
23. Pocock J.G.A. *The Machiavellian Moment. Florentine Political Thought and the Atlantic Republican Tradition.* - Princeton and Oxford: Princeton University Press, 2003. 634 p.
24. Бёрк Э. *Правление, политика, общество.* Сборник. - М.: «КАНОН-пресс-Ц», «Кучково поле», 2001. 479 с.
25. Долеман Р. (Роберт Парсонс). *Рассуждения о наследовании английского престола. 1594.* Пер. с англ., вступ. статья и комм. А.Ю. Сергиной. - М.: Русский Фонд Содействия Образованию и Науке, 2013. 456 с.
26. Morris Chr. *Political Thought in England. Tyndale to Hooker.* - London, New York, Toronto: Oxford University Press. 1953. 220 p.
27. Харви Д. *Краткая история неоллиберализма. Актуальное прочтение.* - М.: Поколение, 2007. 288 с.



28. Бурстин Д. *Американцы: демократический опыт.* - М.: Изд. группа «Прогресс» - «Литера», 1993. 832 с.
29. Бурстин Д. *Американцы: колониальный опыт.* - М.: Изд. группа «Прогресс» - «Литера», 1993. 480 с.
30. Huntington S.P. *American Politics: The Promise of Disharmony.* - Cambridge, Mass., and London: The Belknap Press of Harvard University Press, 1981. 303 p.
31. Torre A. *Interpretare la costituzione britannica. Ininerari culturali a confronto.* Torino: G. Giappichelli Editore, 1997. 774 p.
32. Бурстин Д. *Американцы: национальный опыт.* - М.: Изд. группа «Прогресс» - «Литера», 1993. 624 с.
33. Blackston W. *Commentaries on the Laws of England.* - Oxford: Clarendon Press, 1765-1769. Vol. I-IV.
34. Финнис Д. *Естественное право и естественные права.* М.: ИРИСЭН, Мысль, 2012. 554 с.
35. *American Political Thought. The Philosophic Dimension of American Statesmanship.* Second Edition. Ed. by Morton J. Frisch and Richard G. Stevenc. Itasca, Illinois: F.E. Peacock Publishers, Inc., 1983. 361 p.
36. Джефферсон Т. *Автобиография. Заметки о штате Виргиния.* Ленинград: «Наука», 1990. 314 с.
37. O'Brien D.M. *Storm Center. The Supreme Court in American Politics.* Second Edition. - New York, London: W.W. Norton & Company, 1990. 440 p.
38. Abernathy M.G. *Civil Liberties Under the Constitution.* Fifth Edition. - Columbia, South Carolina: University of South Carolina Press, 1989. 653 p.

e-mail@gut-50@mail.ru

CURTEA DE JUSTIȚIE A UNIUNII EUROPENE vs OMBUDSMANUL EUROPEAN

Beatrice STEFĂNESCU, *doctor în drept, magistrat, Judecătoria Iași, România*

Cristina ALBESCU, *avocat, Baroul Iași, România*

Rezumat

În articolul *Curtea de justiție a Uniunii Europene vs Ombudsmanul European*, autorii abordează o temă actuală, semnificativă pentru realitatea social-politică din Republica Moldova. Analiza documentelor ce reglementează activitatea Curții Europene de Justiție, a ombudsmanului European, a avocatului poporului. În articol o atenție deosebită se acordă procedurilor juridictionale date în competența Curții de Justiție a UE. Autorul supune analizei: procedura întrebărilor preliminare, acțiunea în constatarea neîndeplinirii obligațiilor, acțiunea în anulare, constatarea abținerii de a acționa, recursul și reexaminarea. De asemenea este analizat statutul judecătorilor Curții europene de justiție. Ratificarea Codului Bunei Conduite Administrative de către Parlamentul European constituie un factor important în vederea ameliorării mecanismului de colaborare a instituțiilor de drept naționale cu cele comunitare. Codul conține principiile de bună conduită administrativă care se aplică tuturor raporturilor dintre funcționari și public.

Cuvinte-cheie: Curtea de Justiție a Uniunii Europene, Ombudsmanul European, Codul Bunei Conduite Administrative, judecătorul Curții, avocatul poporului, avocatul parlamentar, ideea de supremație, proceduri juridictionale.

COURT OF JUSTICE OF THE EUROPEAN vs EUROPEAN OMBUDSMAN

Abstract

In the article *Court of justice of the European Union vs European Ombudsman*, the authors tackle an actual issue, significant to socio-political reality in Moldova. The article analyses the documents that regulate the activity of European Court of Justice, and of European Ombudsman. In this article, a special attention is paid to judicial proceedings given in the Court of Justice of the EU.



The author will analyze: the preliminary ruling procedure, proceedings failure to fulfill obligations, action for annulment, failure to act, appeal and review. There is also analyzed the status of judges of the European Court of Justice.

The ratification of Code of Good Administrative Behavior by the European Parliament is an important factor to improve the cooperation mechanism of national legal institutions with Community institutions. The Code contains the principles of good administrative behavior which are applied to all relations between officials and the public.

Keywords: *Court of Justice of the European Union, European Omdudsman, The code of good administrative behavior, Court judge, advocate of the peopleParliamentary Advocate, the idea of supremacy, judicial proceedings.*

Introducere. Vrem o Europă unită, redată în întregime liberei circulații a oamenilor, ideilor și bunurilor. Vrem o Cartă a Drepturilor Omului, garantând libertățile de gândire, de asociere și de expresie, precum și liberul exercițiu al opoziției politice. Vrem o Curte de Justiție capabilă să aplice sancțiunile necesare pentru a fi respectată Carta. Prin acest angajament, redactat și citit de Denis de Rougemont, în închiderea ședinței Congresului Europei de la Haga din 1948 se creează debutul unor deziderate, *inter alia*, și aspectul privind înființarea unei Curți Supreme de Justiție. Prin urmare, ideea de control jurisdicțional care să pună bazele uniformizării interpretării dreptului comunitar și nașterea unei instituții de control nepolitic, apare ca fiind un element fundamental în realizarea coeziunii statelor europene[1, p.285]. În acest studiu ne propunem să reactualizăm documentele ce stau la baza funcționării Curții de Justiție a Uniunii Europene. Realizarea acestui obiectiv este semnificativă pentru funcționarii publici antrenați în reforma justiției, care a demarat și în Republica Moldova.

Metodele aplicate. Metodele care ne-au permis realizarea obiectivului central al investigației sunt: analiza de conținut, analiza de capacitate. Aplicarea **analizei de conținut** ne-a permis să reactualizăm tezele Tratatului de la Paris, a Tratatului de la Lisabona, a Tratatului de funcționare a Curții Europene. Curtea de Justiție a fost creată în 1951, având ca misiune garantarea respectării legii în interpretarea și aplicarea tratatelor, fiind competentă de plin drept în toate cazurile prevăzute de tratate, fără a fi necesar ca statele membre să accepte această competență, precum în cazul Curții Internaționale de Justiție. Curtea nou creată urma să asigure respectul dreptului în interpretarea și aplicarea tratatului și a regulamentelor de executare, Curte pe care Tratatul de la Paris o menționează printre instituțiile Comunității.

Analiza de capacitate ne-a permis să descifrăm mecanismul funcțional al Curții de Justiție. Pornind de la ideea de instituție a Tratatului CECO1, Curtea de Justiție și-a extins competențele și asupra Tratatului CEE și Euratom. Așadar, instituție comună, Curtea de Justiție, cunoscută, în general, drept Curtea de Justiție a Comunităților europene sau Curtea de Justiție de la Luxemburg, este guvernată de dispoziții aproximativ identice care figurează însă în fiecare dintre tratatele ce instituie cele trei comunități, precum și în protocoalele adiționale.

Curtea a fost concepută ca un organism comun, atât pentru rațiuni de ordin practic, (economie de timp și personal, eficacitate sporită), cât și, mai ales, pentru facilitarea unității de aplicare și interpretare a tratatelor și pentru a permite rezolvarea eventualelor conflicte de competență dintre Comunități[2, p.34-36]. Totodată, pe măsura dezvoltării Comunității a crescut foarte mult și volumul de activitate al Curții, încât instituția a devenit supraaglomerată. Pentru a decongestiona agenda de lucru, s-a decis crearea Tribunalului de Primă Instanță, care a început să lucreze din 1989[3, p.253-254]. Curtea de la Luxemburg este singurul organ de jurisdicție comunitar, având o funcționare permanentă și emitând hotărâri ce nu pot fi recurate în fața unei alte instanțe[2, p.46].

Din punct de vedere al evoluției etimologice, denumirea Curții de Justiție apare ca fiind valabilă în această formă până la Tratatul de la Lisabona, care impune schimbarea titulaturii în Curtea de Justiție a Uniunii Europene, iar prin dispozițiile art. 19 TUE au fost completate prevederile tratatelor precedente în ceea ce privește organizarea și funcționarea Curții de Justiție[4, p.138].

În schimb, ca urmare a evoluției din punct de vedere istoric, se poate acorda acestei instituții o poziție de similitudine cu cea a unei Curți Federale Supreme, întrucât se permite impunerea deciziilor acesteia asupra jurisdicțiilor naționale. Pe această cale se instituie temeiul principiului supremației dreptului comunitar față de dreptul intern al statelor membre.

Pornind de la ideea de supremație, reiese rolul decisiv al Curții în dezvoltarea dreptului comunitar și interpretarea textelor Tratatelor. Datorită multitudinii de semnificații a termenilor generali folosiți în redactarea normelor comunitare, este necesară o analiză atentă și sistemică a acestora. Baza și evoluția dreptului comunitar își au izvorul, și în dificultățile de la nivel național în aplicarea și respectarea normelor comunitare. Astfel, prin ridicarea chestiunilor prejudiciale, apare mecanismul de cooperare între Curtea de Justiție și instanțele naționale. Se realizează o legătură substanțială între jurisdicțiile naționale și modalitatea de inițiere a chestiunilor prejudiciale pe de o parte, și rezultatul



interpretării comunitare, pe de altă parte, încât, se poate concluziona că există o interdependență între acestea, dând naștere unei interpretări progresive raportate la spiritul actual al dezvoltării legislative comunitare.

Curții i-au fost atribuite competențe jurisdicționale, pe care le exercită în cadrul procedurii întrebărilor preliminare și al diferitelor categorii de acțiuni. Astfel, atribuțiile esențiale ale acesteia sunt cele jurisdicționale. Subsidiar, Curtea poate avea și competențe de consultant, exercitând o funcție de *Jurisconsult*”, pronunțându-se asupra compatibilității cu dispozițiile Tratatului a acordurilor dintre Uniune și state terțe sau organizații internaționale[3, p.265].

Printre procedurile jurisdicționale date în competența sa, se regăsesc: procedura întrebărilor preliminare, acțiunea în constatarea neîndeplinirii obligațiilor, acțiunea în anulare, acțiunea în constatarea abținerii de a acționa, recursul și reexaminarea[4, p.147-148]. Fiecare având un specific propriu de analiză și soluționare, în schimb, dintre acestea se detașează ca semnificație în mod clar procedura prejudicială. Aceasta prezentându-se printre cele mai utile, determinând aproape întreaga jurisprudență a Curții.

În ceea ce privește compunerea sa[4, p.13], potrivit art. 19 al. 2 - TUE, Curtea de Justiție este alcătuită din câte un judecător pentru fiecare stat membru, iar aceștia la rândul lor fiind asistați de 8 avocați generali. Judecătorii și avocații generali sunt desemnați de comun acord de guvernele statelor membre, după consultarea unui comitet al cărui rol este de a emite un aviz cu privire la capacitatea candidaților de a exercita funcțiile respective. Mandatul acestora este de șase ani și poate fi reînnoit. Aceștia sunt aleși din rândul personalităților care oferă toate garanțiile de independență și care întrunesc condițiile cerute pentru exercitarea, în țările lor, a celor mai înalte funcții jurisdicționale sau a căror competență este recunoscută.

Curtea poate judeca în ședință plenară, în Marea Cameră (cincisprezece judecători) sau în camere de cinci sau de trei judecători[5, p.422]. Curtea se întrunește în ședință plenară în cazurile speciale prevăzute de Statutul Curții (printre altele, atunci când trebuie să pronunțe destituirea Ombudsmanului sau să dispună din oficiu demiterea unui comisar european care nu a respectat obligațiile ce îi revin) și atunci când apreciază că o cauză prezintă o importanță excepțională însă, marea majoritate a cauzelor sunt deduse camerelor de trei sau cinci judecători, fapt vital funcționării Curții, data fiind supra aglomerarea sa [6, p.84].

Înainte de a intra în funcție, fiecare judecător depune, în fața Curții de Justiție, reunită în ședință publică, jurământul că își va exercita atribuțiile

cu deplină imparțialitate și potrivit conștiinței sale și că nu va divulga nimic din secretul deliberărilor.

Judecătorii beneficiază de imunitate de jurisdicție, în ceea ce privește actele îndeplinite de aceștia, inclusiv cuvintele rostite și scrise în calitatea lor oficială, judecătorii continuă să beneficieze de imunitate după încetarea funcției lor. Aceste dispoziții fiind aplicabile și avocaților generali, potrivit art.8 din Statutul Curții de Justiție. La instalarea în funcție, judecătorii își iau angajamentul solemn de a respecta, pe durata funcției lor și după încetarea acesteia, obligațiile care decurg din această funcție, în special îndatoririle de a da dovadă de onestitate și de discreție în acceptarea anumitor poziții sau avantaje, după încetarea funcției lor. Judecătorii nu pot exercita nici o funcție politică sau administrativă. Aceștia nu pot exercita nici o activitate profesională, fie că este sau nu remunerată, în afara cazului în care Consiliul, hotărând cu majoritate simplă, acordă o derogare cu titlul excepțional. La instalarea în funcție, judecătorii își iau angajamentul solemn de a respecta, pe durata funcției lor și după încetarea acesteia, obligațiile care decurg din această funcție, în special îndatoririle de a da dovadă de onestitate și de discreție în acceptarea anumitor poziții sau avantaje, după încetarea funcției lor. Aceleași reguli sunt aplicabile și avocaților generali.

Avocații generali asistă Curtea având rolul de a prezenta, cu deplină imparțialitate și în deplină independență, opiniile juridice numite „concluzii” în cauzele care le sunt repartizate. Totodată, trebuie reținut faptul că în concluziile sale, prezentate la finalul procedurii, acesta stabilește în detaliu situația de fapt și de drept a cauzei, analizează toate punctele de vedere ale participanților la procedură, abordând și probleme relevante care nu au fost ridicate și procedează la o cercetare proprie a normelor naționale în discuție [7, p.231-232]. Concluziile sale nu sunt obligatorii pentru Curte, dar Curtea a acceptat destul de frecvent raționamentul avocatului general, iar uneori a preluat o parte din concluziile sale, incluzându-le în propriile considerente. Au fost și cazuri când, în motivare, Curtea a făcut doar trimitere la opiniile exprimate de avocatul general. Avocații generali sunt avangardiștii sistemului, care prin contribuția lor creativă reușesc să identifice anumite inconsecvențe jurisprudențiale, semnalând totodată și situațiile în care apreciază că se impune o nuanțare a jurisprudenței. La origine, funcția a fost concepută pentru a înlocui dreptul de a exprima opinii divergente, drept care nu le este recunoscut judecătorilor. Din alt punct de vedere, prezența sa garantează o dublă examinare a dosarului. Potrivit art.252 alin.1 din TFUE: *La cererea Curții de Justiție, Consiliul, hotărând în unanimitate, poate mări*



numărul de avocați generali. Ținând cont de aceste dispoziții, Curtea, la 16 ianuarie 2013, a solicitat majorarea cu trei a numărului de avocați generali ai Curții de Justiție. Această solicitare este motivată de preocuparea de a permite Curții să continue să emită avize pentru toate cauzele care necesită aceasta, fără ca acest lucru să prelungească termenul global de instrumentare a cauzelor vizate. Cu aceeași ocazie a adoptării Deciziei Consiliului privind majorarea numărului avocaților generali, Curtea a propus să se stabilească începutul mandatului unui avocat general la 1 iulie 2013 și să se stabilească începutul mandatelor celorlalți doi avocați generali la 7 octombrie 2015, odată cu reînnoirea parțială a componenței Curții[8]. În ceea ce privește competența, *Curtea de Justiție a Uniunii Europene este îndrituită să se pronunțe, cu titlul preliminar, cu privire la:*

(a) interpretarea tratatelor;

(b) validitatea și interpretarea actelor adoptate de instituțiile, organele, oficiile sau agențiile Uniunii;

În cazul în care o asemenea chestiune se invocă în fața unei instanțe dintr-un stat membru, această instanță poate, în cazul în care apreciază că o decizie în această privință îi este necesară pentru a pronunța o hotărâre, să ceară Curții să se pronunțe cu privire la această chestiune.

În cazul în care o asemenea chestiune se invocă într-o cauză pendinte în fața unei instanțe naționale ale cărei decizii nu sunt supuse vreunei căi de atac în dreptul intern, această instanță este obligată să sesizeze Curtea.

În cazul în care o asemenea chestiune se invocă într-o cauză pendinte în fața unei instanțe judecătorești naționale privind o persoană supusă unei măsuri privative de libertate, Curtea hotărăște în cel mai scurt termen.

Competența reglementată prin dispozițiile articolului 267 din Tratatul de Funcționare a Uniunii Europene (fostul art. 234 TCE), oferă un atribut de control Curții și de limitare a aplicării dreptului comunitar direct de instanțele naționale, în lipsa unei temeinice și prealabile interpretări a Curții.

Judecătorul de drept comun [3, p.277] în dreptul comunitar este judecătorul național. Problema este că pluralitatea jurisdicțiilor și particularitățile sistemelor juridice naționale, raportate la complexitatea și originalitatea dreptului comunitar sunt de natură a pune în pericol coerența și substanța ansamblului comunitar.

Astfel, Curtea de Justiție a Uniunii Europene are putere de decizie în sensul uniformizării interpretării și aplicării dreptului la nivelul Uniunii. În probleme de interpretare a tratatelor sau în validitatea și interpretarea actelor adoptate de instituțiile, organele, oficiile sau agențiile Uniunii, apare discuția

posibilității instanței naționale de sesizare a Curții, cu privire la analiza textului comunitar în vederea soluționării unei cauze pendinte. Obligativitatea sesizării apare atunci când vorbim despre inexistența vreunei căi de atac la nivel intern asupra hotărârii pronunțate. Tot sub acest aspect, instanța națională este obligată să sesizeze Curtea în situații de privare de libertate a unei persoane.

Este imperios necesară îndrăzneala în interpretare și aplicare a normei comunitare de către forurile naționale atunci când nu este obligatorie sesizarea Curții de Justiție a Uniunii Europene. Această îndrăzneală în interpretare trebuie realizată sub egida unei aplicări uniforme și este guvernata de o atenta analiză a precedentelor Curții. Este posibil, pe cale de interpretare, ca soluția să reiasă din simpla cunoaștere a specificului dreptului comunitar și a înțelegerii spiritului acestuia.

Rezultatele investigației. Ridicarea chestiunii prejudiciale fie în mod obligatoriu, fie facultativ, este soluția unității dreptului comunitar. Iar, receptivitatea judecătorului național la ridicarea chestiunii este esențială în evoluția jurisprudenței. Refuzul inițierii chestiunilor și implicit sesizarea Curții, poate constitui un abuz din partea forului național. Iar din lipsa experienței lucrului cu instituțiile europene se poate genera un conflict între norma juridică și finalitatea acesteia. Ca și beneficiu al îndrăznelii invocării chestiunilor prejudiciale cu fiecare ocazie pertinentă, putem menționa reducerea indirectă a distanței dintre cetățenii europeni și instituțiile UE, și totodată concentrarea asupra nevoilor lor.

Odată ridicată chestiunea prejudicială, Curtea de Justiție este ținută să o soluționeze și să-i dea o interpretare adecvată. În acest sens, merită amintit faptul că este de evitat o interpretare mult prea generală a normei. O astfel de interpretare poate conduce inevitabil la o confuzie pentru judecătorul național care va face implicit aplicarea principiului primatului dreptului comunitar, bazându-se pe o analiză deficitară a normei din partea Curții.

Totodată, observăm că în analiza sa Curtea nu poate aprecia asupra validității textelor Tratatelor, ci doar asupra validității actelor adoptate de instituțiile, organele, oficiile sau agențiile Uniunii. Prin urmare, analiza asupra validității textelor tratatelor este exclusă din competența Curții, rămânând spre exclusivă atribuție acțiunea de interpretare a acestora. Asemenea situației normelor constituționale naționale, pe care magistratul nu este îndreptățit să le modifice nici măcar prin interpretare.

Orice instanță națională trebuie să adreseze Curții o cerere de decizie



preliminară în situația în care are îndoieli cu privire la validitatea unui act adoptat de instituțiile, organele, oficiile sau agențiile Uniunii, indicând motivele pentru care apreciază că acel act ar putea fi lovit de nevaliditate. Cu toate acestea, atunci când are îndoieli serioase cu privire la validitatea unui act al unei instituții, al unui organ, al unui oficiu sau al unei agenții a Uniunii pe care se întemeiază un act intern, instanța națională poate în mod excepțional să suspende cu titlu temporar aplicarea acestuia din urmă sau să ia orice altă măsură provizorie în privința sa. În această situație, instanța națională este obligată să adreseze Curții întrebarea privind aprecierea validității, indicând motivele pentru care consideră că actul menționat nu este valid.

Decizia prin care instanța unui stat membru adresează Curții una sau mai multe întrebări preliminare poate să îmbrace orice formă admisă de dreptul național în materia incidentelor procedurale. Trebuie avut totuși în vedere că acest document este cel care va sta la baza procedurii derulate în fața Curții și că aceasta din urmă trebuie să aibă la dispoziție elementele care să-i permită formularea unui răspuns util pentru instanța de trimitere. În plus, cererea de decizie preliminară este singurul act care se comunică părților din litigiul principal și celorlalte persoane interesate prevăzute în articolul 23 din Statut, în special statele membre, pentru a obține eventualele observații scrise ale acestora.

Deseori, sunt suficiente aproximativ 10 pagini pentru a expune în mod adecvat contextul unei cereri de decizie preliminară. Păstrându-și caracterul succint, această cerere trebuie totuși să fie suficient de completă și să conțină toate informațiile pertinente pentru a permite Curții, precum și subiectelor îndreptățite, să depună observații, să-și facă o idee clară cu privire la cadrul factual și juridic al cauzei principale.

Dispozițiile dreptului Uniunii pertinente în speță ar trebui să fie identificate cât mai precis posibil în cererea de decizie preliminară care conține, dacă este cazul, un scurt rezumat al argumentelor pertinente ale părților din litigiul principal. În sfârșit, instanța de trimitere poate, dacă apreciază că este în măsură să o facă, să-și expună succint punctul de vedere cu privire la răspunsul care trebuie să fie dat la întrebările adresate cu titlul preliminar. O astfel de expunere se dovedește utilă pentru Curte, în special în cazul în care este chemată să se pronunțe asupra cererii în cadrul unei proceduri accelerate sau al unei proceduri de urgență. Curtea va comunica instanței de trimitere decizia sa. Ar fi binevenit ca această instanță să informeze Curtea cu privire la măsurile pe care le va lua ca urmare a acestei

decizii în cadrul litigiului principal și să îi comunice decizia finală dată în cauză [9].

Potrivit Statutului Curții, procedura în fața acesteia constă în două faze: o fază scrisă și una orală. Procedura scrisă cuprinde comunicarea adresată părților și instituțiilor Uniunii ale căror decizii sunt în cauză, cereri, memorii, apărări și observații și eventual replici, precum și toate actele și documentele ce le susțin sau copiile acestora certificate conform. Comunicările se fac prin grija grefierului, în ordinea și la termenele prevăzute de regulamentul de procedură. Procedura orală cuprinde audierea de către Curte a agenților, consilierilor și avocaților, a concluziilor avocatului general, precum și, dacă este necesar, audierea martorilor și experților [7, p.236]. Curtea a adoptat practica de a adresa întrebări directe reprezentanților legali. Aceasta a devenit o parte importantă a procedurii orale, întrucât, se clarifică astfel problemele cărora Curtea le atașează o semnificație deosebită pentru speță [6, p.89].

Soluțiile Curții de Justiție în cadrul procedurii întrebărilor preliminare iau forma unor hotărâri prejudiciale care leagă atât instanța națională care a sesizat Curtea, cât și celelalte instanțe care vor avea interes în soluționarea spețelor asemănătoare celor în care s-a ridicat chestiunea. Astfel că, odată ce există o hotărâre prejudicială pe un anumit aspect de interpretare a Tratatelor, acea chestiune nu va mai putea fi pusă în discuție pentru aceleași considerente. De asemenea, hotărârea Curții trebuie privită și în contextul reacției unor instanțe naționale la doctrina efectului direct al prevederilor directivei, unele din acestea nefiind chiar entuziasmate de jurisprudența Curții în acest sens. Hotărârile prejudiciale sunt obligatorii pentru tribunalele la care sunt pendinte cauzele care urmează a fi soluționate. Autoritatea hotărârilor prejudiciale, care sunt pronunțate în virtutea trimiterilor din partea organelor naționale de jurisdicție, se extinde și asupra celorlalte organe naționale de jurisdicție chemate să acționeze cu privire la aceeași cauză, dată fiind poziția lor în sistemul jurisdicțional intern, atunci când se exercită căile de atac aferente [10, p.157].

În aceeași măsură, regimul de interpretare trebuie să vizeze fiecare situație în parte în concordanță cu realitatea obiectivă, ținând, cont și de situația de fapt din spatele solicitării interpretării. Analiza *in concreto* va facilita rezolvarea problemelor cetățenilor vizând în principal respectarea drepturilor individuale și intereselor concrete din spețele pendinte. De aceea credem că interpretările trebuie realizate în această modalitate și nu *in abstracto*, tocmai datorită faptului că sunt șanse mari ca unele dintre acestea să nu ducă la o uniformizare echitabilă a dreptului, ci mai degrabă, la crearea unor situații de tensiune la nivel local,



indiferent de principiile care guvernează instituția europeană. Mai mult, această situație a inadmisibilității ridicării aceleiași- chestiuni prejudiciale, generează în realitate ideea de precedent judiciar, asimilată conceptului dreptului *common law*. Jurisprudența CJUE, combină caracteristicile sistemului de drept romano-germanic cu cel anglo-saxon. Rolul și importanța acesteia în cadrul ordinii juridice comunitare nu sunt puse la îndoială.

Cauza *Da Costa*^u a inițiat ceea ce constituie în fapt/un sistem al precedentului “și” în măsura în care hotărârile CEJ au valoare de precedent, acest lucru plasează Curtea într-o poziție superioară față de instanțele naționale. Sistemul precedentului judiciar duce la un sistem mai eficient de drept comunitar, însă un sistem bazat pe precedent presupune și un preț al erorii: posibilitatea comiterii de greșeli de către instanțele naționale. Cu toate acestea, precedentul are și beneficii..., cel mai important ar fi că instanțele naționale devin ele însele organe de punere în aplicare a dreptului comunitar” [6, p.587].

Dezvoltarea precedentului, are consecințe asupra raporturilor dintre instanțele naționale și CEJ. Relația orizontală și bilaterală a fost modificată. În măsura în care hotărârile CEJ au valoare de precedent, acest lucru plasează Curtea într-o poziție superioară față de instanțele naționale. Crearea precedentului servește, de asemenea, la transformarea relației într-una mai puțin bilaterală și mai degrabă multilaterală, de vreme ce o hotărâre anterioară a CEJ trebuie respectată de orice instanță națională confruntată cu o problemă de drept deja dezlegată de către Curte. Importanța acordată hotărârilor anterioare este reflectată și confirmată de art.104 alin.3 din Regulamentul de procedură, care permite CEJ să se pronunțe prin ordonanță motivată, făcând trimitere la o hotărâre anterioară, atunci când întrebarea care i-a fost adresată este identică cu o alta deja adresată Curții [6, p.593-594].

Totuși, nimic nu împiedică instanța națională să aplice direct interpretarea corectă a dreptului Uniunii, în cazul în care Curtea s-a pronunțat deja. În schimb, obligația de a sesiza Curtea, nu există în cazul aplicării *teoriei actului clar*. În hotărârea *Cilfit*, Curtea de Justiție a arătat că aplicarea corectă a dreptului comunitar poate fi atât de evidentă, încât să nu lase nicio posibilitate de îndoială rezonabilă cu privire la chestiunea ridicată. Totuși, înainte de a ajunge la această concluzie, tribunalul național trebuie să se asigure că această concluzie este la fel de evidentă pentru instanțele tuturor celorlalte state membre, cât și pentru Curte. Instanța națională trebuie să țină seama de faptul că textul este redactat în toate limbile “oficiale ale Uniunii, iar concluzia dedusă din interpretare trebuie să fie aceeași în toate aceste limbi.

Jurisprudența oferă, totuși, și situații în care Curtea de Justiție a considerat că nu sunt îndeplinite condițiile pentru emiterea hotărârii preliminare și a refuzat să dea curs cererii instanței naționale: cazul în care nu există un litigiu real, deoarece atât pârâtul cât și reclamantul aveau aceeași poziție față de problema respectivă; natura ipotetică a chestiunii de interpretare; chestiunea ridicată nu este relevantă pentru soluționarea fondului procesului în dreptul intern; chestiunea nu este prezentată suficient de clar pentru ca instanța europeană să poată da un răspuns adecvat din punct de vedere juridic sau faptele nu sunt suficient de bine identificate, astfel încât Curtea de Justiție să poată aplica, regulile de drept relevante[5, p.449-450].

Doctrina actului clar în dreptul comunitar este expresia unui compromis în care Curtea a căutat să întărească colaborarea cu instanțele supreme, prin permisiunea ce le-o acordă de a-și asuma responsabilitatea de a decide asupra dreptului comunitar în chestiuni al căror răspuns este evident, iar, pe de altă parte, să le încurajeze pe această cale să folosească procedura hotărârii prejudiciale în celelalte chestiuni, asupra cărora au dubii. Condițiile nu sunt atât de stricte tocmai pentru a determina instanțele supreme să nu abuzeze de doctrină atunci când nu doresc să respecte jurisprudența Curții [10, p.156-157].

Totodată, echilibrul între existența drepturilor conferite de Tratat și garanția respectării acestora, stă la baza principiului supremației dreptului comunitar. Astfel, spune articolul 259 din TFUE: *Oricare dintre statele membre poate sesiza Curtea de Justiție a Uniunii Europene în cazul în care consideră că un alt stat membru a încălcat oricare dintre obligațiile care îi revin în temeiul tratatelor.* art.260 TFUE: *In cazul în care Curtea de Justiție a Uniunii Europene constată că un stat membru a încălcat oricare dintre obligațiile care îi revin în temeiul tratatelor, acest stat este obligat să ia măsurile pe care le impune executarea hotărârii Curții [5, p.426].*

Curtea a recunoscut prin aceste articole, principiul răspunderii statelor membre pentru încălcarea dreptului Uniunii, care constituie, pe de o parte, un element care consolidează în mod decisiv protecția drepturilor conferite particularilor de normele Uniunii și, pe de altă parte, un factor care este de natură să contribuie la aplicarea mai diligentă a acestor norme de către statele membre. Încălcările săvârșite de acestea din urmă sunt astfel de natură să dea naștere unor obligații de despăgubire, care, în anumite cazuri, pot avea repercusiuni grave asupra finanțelor publice naționale. În plus, Curtea poate



fi sesizată cu orice neîndeplinire, de către un stat membru, a obligațiilor ce decurg din dreptul Uniunii, iar în situația neexecutării unei hotărâri de constatare a unei astfel de neîndepliniri, aceasta îi poate impune plata unei sume forfetare sau a unor penalități cu titlu cominatoriu[4, ag.148].

O altă chestiune interesantă o reprezintă încuviințarea transferului unei părți din prerogativele suveranității naționale în contul instituțiilor comunitare create, prin semnarea Tratatelor Uniunii. De aici rezultă ideea de acceptare a competenței Curții de Justiție. În schimb, la o subtilă apreciere, putem reține că în cazul renunțării la o parte din suveranitate, permitem și impunerea unor alte norme la nivel național. Excludem în acest mod ideea de independență și deplină suveranitate națională. A doua situație primirii influenței dreptului penal european, prin permisiunea unor organisme europene de incriminare a unor fapte ca infracțiuni, producând efect direct asupra dreptului penal național. Totodată, trebuie observat că prerogativa incriminării se va afla întotdeauna cu antiteza dezincriminării, iar prin simpla acceptare tacită a unor astfel de intervenții se poate atinge indirect puterea judecătorească și legislativă. Astfel că, prin renunțarea la unele aspecte ce țin de conceptul de suveranitate, se creează aparența unei subordonări a statelor în funcție de interesul superior al Uniunii.

Un alt aspect relativ recent, îl constituie preocuparea însemnată spre aderarea Uniunii Europene la Convenția Europeană a Drepturilor Omului și impactul juridic ce va fi creat.

Aderarea Uniunii Europene la CEDO va facilita unificarea jurisprudenței în materia protecției drepturilor omului pe întreg continentul european, consolidând nivelul de protecție de care trebuie să se bucure cetățenii Uniunii. De altfel, jurisprudența actuală a instanței de la Luxemburg are în vedere jurisprudența instanței de la Strasbourg, iar Declarația 2 anexată Tratatului de la Lisabona „constată existența unui dialog constant între Curtea de Justiție a Uniunii Europene și Curtea Europeană a Drepturilor Omului, dialog care va putea fi consolidat cu ocazia aderării Uniunii la convenția menționată anterior”.

Raporturile CJCE și CEDO sunt descrise ca mecanisme de protecție a drepturilor fundamentale care ating nivelul de coerență necesar asigurării efectivității sale și structurării procesului de globalizare a drepturilor fundamentale în Europa. Pentru îndeplinirea acestui deziderat general trebuie, însă, să fie clarificate relațiile dintre dreptul comunitar și dreptul Convenției Europene, între Curtea de la Luxembourg și cea de la Strasbourg. Aderarea

numodifică atribuțiile instanței de la Luxemburg de a controla legalitatea actelor instituțiilor Uniunii sau a măsurilor naționale de aplicare a dreptului Uniunii[11, p.27]. Totodată, ceea ce se poate observa din ce în ce mai mult este prezența unei decizii a ambelor instanțe europene de a evita conflictul între jurisprudențele lor și de a da dovadă de respect față de abordarea celeilalte instanțe în legătură cu chestiuni similare care le sunt deduse judecății. Relația complexă, dar de cooperare dintre CEJ și CEDO este evidențiată din ce în ce mai mult de numărul cauzelor din fața TPI și CEJ în care este citată și urmată jurisprudența CEDO, precum și numărul crescând de cauze introduse pe rolul acesteia prin care se contestă indirect măsuri ale UE. Încercările continue ale celor două instanțe europene și ale Cartei UE de a promova armonia și de a evita conflictul dintre cele două sisteme, nu soluționează toate problemele. Problema aderării la CEDO rămâne un punct important pe agendă[6, p.534-535]. Viitorul dreptului comunitar are premisa în această colaborare dintre CJCE și CEDO, pe care Uniunea a acceptat-o prin ideea de aderare la Convenția Europeană a Drepturilor Omului. Se va urmări pe această cale, în principal, apărarea drepturilor cetățenilor europeni și crearea unui cadru propice pentru dezvoltarea legislației comunitare, care va deveni punctul de echilibru în relația celor două Curți. Idealul vizat pare a fi cel al responsabilizării instituțiilor față de interesele comune ale particularilor și care se vor dovedi a fi respectate implicit prin jurisprudența nou creată.

O altă instituție ce reprezintă de altfel un punct de interes, o constituie Ombudsmanul European[12]. El primește plângeri de la orice cetățean al Uniunii, obiectul acestora fiind limitat la cazurile de administrare defectuoasă din activitatea instituțiilor, a organelor comunitare, a oficiilor sau a agențiilor Uniunii, cu excepția Curții de Justiție, în exercitarea funcțiilor jurisdicționale. Ombudsmanul realizează investigațiile necesare chiar și din oficiu, cu privire la cazuri de abuz de putere, discriminări, refuzul informării, întârzieri fără justificare, acesta neputând cerceta fapte ce fac sau au făcut obiectul unei proceduri judiciare. Astfel, putem afirma că există o departajare clară a atribuțiilor fiecărei instituții europene, în schimb nu putem neglija faptul că acestea ființează într-un echilibru interdependent. Spre exemplu, Ombudsmanul poate fi destituit de Curtea de Justiție, la plângerea Parlamentului European, în cazul în care nu mai îndeplinește condițiile necesare exercitării funcțiilor sale sau a comis o abatere gravă, potrivit art.228 alin. 2 din TFUE. Deși, Ombudsmanul își exercită funcțiile în deplină independență și nicio altă instituție nu este abilitată să producă vreo ingerință în sfera acestuia de



competență și activitate, asupra acestuia există posibilitatea destituirii în anumite situații chiar de către Curtea de Justiție, motiv pentru care putem vorbi despre o conexiune între instituții, dacă nu neapărat de un control reciproc. Din punct de vedere istoric, are ca model funcția de Ombudsman al Regelui, creată în 1713, iar originea poate fi căutată în Egiptul antic, în Grecia antică. Ea poate fi romană, chineză, indiană, islamică, spaniolă. În orice caz, Suedia a cristalizat-o [13, p.546]. Instituția Ombudsmanului [14, p.18-35] (mediatorului), s-a statuat după primul război mondial în multe state, avînd la bază modelul suedez, consfințit constituțional în anul 1809. Statele au preluat modelul suedez în ordinea lor juridică, dar profund modificat, cu forme și variante diverse privind denumirea, componența, competența, durata mandatului etc. Drept exemplu, denumirile naționale sunt diferite: Comisar Parlamentar în Marea Britanie, Apărător al Poporului în Spania, Mediator în Franța, Protector al Cetățeanului în Canada, Delegat Parlamentar al Apărării în Germania, Comisar în Problemele Administrației în Cipru, Apărător al Drepturilor Civile în Polonia, Ombudsman pentru Drepturile Omului în Slovenia, Avocatul Poporului în România, Avocat parlamentar în Republica Moldova (Centrul pentru Drepturile Omului din Moldova), în alte state - mediator public, procuror parlamentar etc. În țările membre ale Uniunii Europene, dezvoltarea instituției avocatului poporului a fost fortificată odată cu adoptarea Recomandării Comitetului de Miniștri al Uniunii Europene, din septembrie 1985, care sugera guvernelor statelor membre să ia în considerație *“posibilitatea de a numi Ombudsmani la nivel național, regional, local sau pentru arii specifice ale administrației publice”*, precum și *“luarea în considerație la împuternicirea Ombudsman-ului, de a acorda o atenție particulară, în cadrul competenței sale generale, problemelor drepturilor omului și, dacă nu este incompatibil cu legislația națională, să inițieze investigații și să emită opinii, când sunt implicate chestiuni legate de drepturile omului”*. Prin crearea sa, instituția Ombudsmanului european reflectă implicarea Uniunii în realizarea formelor de administrație transparentă și democratică la nivel european, bazându-se, în acest sens, pe ideea centrală a tuturor sistemelor naționale, protejarea drepturilor cetățenilor. În planul relațiilor dintre instituțiile comunitare și cetățenii Europei, Ombudsmanului european îi revine misiunea de a întreprinde demersurile firești, prin recomandările sale, pentru a asigura libertatea de informare a cetățenilor și transparența instituțiilor europene [14, p.36]. Ombudsmanul [15] contribuie la identificarea cazurilor de administrare

defectuoasă din activitatea instituțiilor și organelor comunitare și la formularea de recomandări în vederea remedierii situației. Orice cetățean al Uniunii și orice persoană fizică sau juridică având reședința sau sediul social într-un stat membru al Uniunii poate sesiza Ombudsmanul, direct sau prin intermediul unui membru al Parlamentului European, printr-o plângere referitoare la un caz de administrare defectuoasă în activitatea instituțiilor sau organelor comunitare. Ombudsmanul informează instituția sau organul în cauză de îndată ce a fost sesizat printr-o plângere. Acesta trebuie să precizeze obiectul acesteia, precum și identitatea persoanei căreia îi aparține; această persoană poate cere ca plângerea să rămână confidențială. Plângerea trebuie să fie introdusă în termen de doi ani de la data la care faptele care o justifică sunt aduse la cunoștința autorului acesteia și să fi fost precedată de demersurile administrative corespunzătoare pe lângă instituțiile și organele în cauză. Plângerile prezentate Ombudsmanului nu întrerup termenele căilor de atac în procedurile juridictionale sau administrative. Ombudsmanul informează autorul plângerii în cel mai scurt timp cu privire la cursul dat plângerii. Ombudsmanul efectuează, din proprie inițiativă sau ca urmare a unei plângeri, toate anchetele pe care le consideră justificate pentru a clarifica orice posibil caz de administrare defectuoasă în activitatea instituțiilor și organelor comunitare. Ombudsmanul informează, cu privire la aceasta, instituția sau organul în cauză, care poate să-i transmită orice observație utilă, în măsura posibilului, Ombudsmanul încearcă să găsească, împreună cu instituția sau organul în cauză, o soluție care să elimine cazurile de administrare defectuoasă și să rezolve în mod satisfăcător plângerea. În cazul în care Ombudsmanul descoperă un caz de administrare defectuoasă, acesta sesizează instituția sau organul în cauză și, dacă este necesar, îi prezintă mai multe proiecte de recomandări. Instituția sau organul sesizat îi transmite un aviz detaliat în termen de trei luni. Ombudsmanul este numit de Parlamentul European după fiecare alegere a acestuia și pe durata întregii legislaturi. Mandatul acestuia se poate reînnoi. Ombudsmanul este ales dintre personalitățile care sunt cetățeni ai Uniunii, se bucură de toate drepturile civile și politice, prezintă toate garanțiile de independență și îndeplinește condițiile necesare în țara de origine pentru exercitarea celor mai înalte funcții juridictionale sau posedă o experiență și o competență recunoscută pentru îndeplinirea funcțiilor de Ombudsman. La preluarea funcției, Ombudsmanul își ia angajamentul solemn, în fața Curții de Justiție, să-și exercite funcțiile în deplină independență și



imparțialitate, și să respecte, pe toată durata exercitării mandatului și după încheierea acestuia, obligațiile care decurg din funcția sa, în special obligația de onestitate și de discreție în cazul acceptării anumitor funcții sau avantaje după încetarea funcției de Ombudsman. Situație similară cu cea a judecătorilor sau avocaților generali din componerea Curții de Justiție[15]. În strânsă legătură cu Instituția Ombudsmanului European, la 6 septembrie 2001, Parlamentul European a aprobat rezoluția care ratifică Codul Bunei Conduite Administrative, pe care trebuie să îl respecte instituțiile și organele Uniunii Europene, serviciile ior administrative și funcționarii în contact cu persoanele individuale.

Codul ia în considerare principiile dreptului administrativ european cuprinse în hotărârile Curții de Justiție și de asemenea se inspiră din legislația diferitelor țări. Astfel că, dreptul de a avea o administrație bună și dreptul de a adresa Ombudsmanului European plângeri referitoare la administrarea defectuoasă în cadrul instituțiilor și organelor Uniunii sunt cuprinse ca drepturi fundamentale care decurg din deținerea cetățeniei Uniunii. Codul conține principiile de bună conduită administrativă care se aplică tuturor raporturilor dintre funcționari și public, în afara cazului în care acestea intră sub incidența unor prevederi specifice. Printre aceste principii, aducem aminte: nediscriminare, lipsa abuzului de putere, imparțialitate și independență, proporționalitate, corectitudine, amabilitate, termenul rezonabil aferent adoptării deciziilor, indicarea posibilităților, protecția datelor etc.[16]. Observăm că, aceste principii și mai mult, reguli de conduită și de drept în relația juridico-socială dintre cetățeni și funcționari, trebuie să reprezinte defapt eticheta deontologică în activitatea funcționarilor. Tocmai pentru a eficientiza și responsabiliza activitatea funcționarilor instituțiilor, s-a născut Codul Bunei Conduite Administrative, care tinde să restabilească încrederea cetățenilor în instituțiile europene; aceasta fiind în declin, iar mulți dintre cetățeni Uniunii considerând că părerea lor pur și simplu nu contează, arătând totodată că merită să beneficieze de o administrație eficientă a cărei atenție să se concentreze integral asupra dificultăților lor. Abordând o viziune comparată a legislației aplicabile la nivel comunitar în privința Ombudsmanului European și cea aplicabilă în statele din afara Uniunii, putem trasa o linie de similitudine între concepția comunitară și cea ce se numește Avocatul Poporului la nivel intern. În Constituția României adoptată în 1991 a fost prevăzut la Titlul II "Drepturile, libertățile și îndatoririle fundamentale". Înființarea instituției Avocatul Poporului, menite să apere drepturile și

libertățile cetățenilor, în raporturile acestora cu autoritățile publice. S-a stabilit de asemenea că organizarea și funcționarea instituției se face prin lege organică. Legea nr.35/1997, privind organizarea și funcționarea instituției Avocatului Poporului și Regulamentul de organizare și funcționare a instituției Avocatul Poporului au fost republicate în anul 2004"[14, p.54]. Astfel, Avocatul Poporului [17, p.118] reprezintă potrivit art.2 din Legea privind organizarea și funcționarea instituției Avocatului Poporului, o autoritate publică autonomă și independentă față de orice altă autoritate publică și are drept scop apărarea drepturilor și libertăților persoanelor fizice în raporturile acestora cu autoritățile publice. Astfel că, în competența instituției Avocatul Poporului intră petițiile care au ca obiect încălcarea drepturilor sau libertăților persoanelor fizice prin acte sau fapte administrative ale autorităților administrației publice sau prin actele administrative ale regiilor autonome, niciodată cele ale Camerei Deputaților, Senatului sau Parlamentului, Președintelui României, Curții Constituționale, Președintelui Consiliului Legislativ, autorității judecătorești, Guvernului - cu excepția hotărârilor și ordonanțelor. Instituția Avocatul Poporului, își găsește aplicarea și în cadrul statelor din afara Uniunii, iar aici putem include Republica Moldova, sub denumirea Avocatul Parlamentar. Astfel, *Instituția Avocaților Parlamentari - Centrul pentru Drepturile Omului din Moldova (CpDOM)[18] este o instituție similară institutului european și internațional al Ombudsman-ului, care activează din aprilie 1998 în baza Legii cu privire la avocații parlamentari, m:1349-XIII din 17 octombrie 1997, în calitate de mecanism nejudiciar important de apărare a drepturilor omului în Republica Moldova. CpDOM este format din 4 avocați parlamentari, egali în drepturi, unul fiind specializat în problemele de protecție a drepturilor copilului (Avocat al copilului), din funcționari, care asigură avocaților parlamentari asistență organizatorică, informațională, științifico-analitică, economico-financiară, precum și patru reprezentanțe amplasate în: Bălți, Cahul, Comrat și Varnița, activând ca subdiviziuni teritoriale ale instituției. În prezent, trecând de aprobarea Guvernului, regăsim în dezbaterile Parlamentului proiectul-lege al reorganizării instituției Avocatului Parlamentar la nivelul Republicii Moldova, propunându-se ca în loc de patru avocați parlamentari, Moldova să aibă un singur avocat al poporului cu mandat unic, prin crearea "oficiului avocatului poporului" administrat de către un Secretar General [19]. Această schimbare a fost inițiată de Ministerul Justiției care a propus să fie schimbată denumirea*



„avocatului parlamentar” în „avocatul poporului”, tocmai pentru a evita confuziile în rândul populației, atunci când este vorba de rolul acestei instituții în apărarea drepturilor omului.

Mai mult, mandatul avocatului poporului va avea 7 ani și nu 5 ani ca în prezent, neputând deține două mandate consecutive. El nu va putea fi persecutat sau tras la răspundere pentru acțiunile sau opiniile exprimate în exercitarea mandatului. Prin semnarea și ratificarea de către Republica Moldova a Protocolului Opțional la Convenția ONU împotriva torturii și altor tratamente crude, inumane sau degradante, în vigoare din 24 iulie 2006, care prevede instituirea unor mecanisme independente pentru prevenirea torturii la nivel național, Instituția Avocaților Parlamentari a fost investită cu misiunea respectivă. În scopul acordării asistenței în exercitarea atribuțiilor avocaților parlamentari în calitate de Mecanism național de prevenire a torturii, care vizează efectuarea vizitelor preventive în locurile unde se află sau se pot afla persoane private de libertate a fost creat un Consiliu consultativ [20].

La 20 martie 2008, prin modificările operate la Legea cu privire la avocații parlamentari, a fost introdus mandatul Avocatului parlamentar pentru protecția drepturilor copilului. Centrul pentru Drepturile Omului din Moldova este acreditat cu statutul “B” de către Comitetul Coordonator Internațional al Instituțiilor Naționale pentru Promovarea și Protecția Drepturilor Omului, fapt ce denotă capacitatea Instituției Avocaților Parlamentari de a-și realiza sarcinile în domeniul protecției drepturilor omului, dând dovadă de o plusvaloare exprimată prin recunoașterea instituției pe plan internațional. Centrul pentru Drepturile Omului din Moldova este membru a organizațiilor internaționale: Institutul Internațional al Ombudsmanului, institutul European al Ombudsmanului, Asociația Ombudsmanilor și Mediatorilor Francofoni.

În ceea ce privește Ombudsmanul Român spre deosebire de cel din Republica Moldova, acesta face parte din Rețeaua Europeană a Ombudsmanilor. Odată cu aderarea Republicii Moldova la UE, se va urmări și integrarea Avocatului Poporului în linia Rețelei Europene a Ombudsmanilor. Rețeaua reunește pe bază de voluntariat Ombudsmanii naționali și regionali și organismele similare din statele membre ale Uniunii Europene, Ombudsmanii naționali din statele candidate și din Islanda și Norvegia, precum și Ombudsmanul European și Comisia pentru petiții a Parlamentului European. În Germania, Comisiile pentru petiții la nivel național și regional au un rol

similar cu cel al Ombudsmanilor [21]. Rețeaua este compusă din peste 99 de birouri în 35 de țări europene. Ombudsmanii naționali și organismele similare din Rețea au desemnat fiecare un ofițer de legătură ca persoană de contact cu ceilalți membri ai rețelei. Rețeaua a fost creată în 1996 și s-a dezvoltat constant devenind un puternic instrument de colaborare pentru Ombudsmani și personalul lor, servind ca mecanism eficient de cooperare în soluționarea cazurilor. Este de importanță deosebită pentru Ombudsmanul European pentru că îi permite să trateze prompt și eficient plângerile care nu intră sub incidența mandatului său. Experiența și cele mai bune practici sunt împărtășite prin intermediul seminarelor și întâlnirilor, un buletin informativ periodic, un forum electronic de discuții și un serviciu electronic de presă zilnic. Vizitele Ombudsmanului European organizate de Ombudsmanii din statele membre și din statele aderente s-au dovedit a fi, de asemenea, extrem de eficiente în dezvoltarea rețelei [21]. Ombudsmanii din Rețea sunt persoane independente și imparțiale, investite prin constituție sau lege, care examinează petiții împotriva autorităților publice. Aceștia încearcă să soluționeze într-un mod satisfăcător fiecare petiție. După investigarea unei petiții pe care o consideră justificată, un Ombudsman poate să critice felul în care a fost tratat cazul și își poate expune punctul de vedere legat de cum ar fi fost mai potrivit să fie tratat.

Concluzii. În multe țări, Ombudsmanii pot propune căi de remediere a cazului, ce pot include, de exemplu, reexaminarea unei decizii, prezentarea de scuze sau oferirea unei compensări financiare. Unii Ombudsmani pot încerca să găsească o cale amiabilă de soluționare a petiției. În unele cazuri, petiționarul poate să se adreseze unui Ombudsman sau unei instanțe judecătorești. Totuși, în mod normal, un Ombudsman nu poate examina o petiție dacă faptele respective fac sau au făcut obiectul unei proceduri judiciare. Ombudsmanul, spre deosebire de instanța judecătorească, nu poate lua decizii cu caracter obligatoriu, dar, de obicei, autoritățile publice urmează recomandările acestuia. În caz contrar, Ombudsmanul poate aduce cazul în atenția politicienilor și a publicului, prin informarea Parlamentului, de exemplu. Temeiurile în care un Ombudsman poate acționa variază în cadrul Rețelei, dar de obicei includ: încălcarea drepturilor, inclusiv a drepturilor omului și a drepturilor fundamentale, alte tipuri de comportament ilegal, inclusiv nerespectarea principiilor generale de drept și a acționării în conformitate cu principiile buneii administrări.

În esență, Ombudsmanul trebuie să apere spiritul legilor și să protejeze drepturile și libertățile individului. El nu este un organ care să se substituie



altora, dar este un organ alături de altele pentru salvagardarea drepturilor și libertăților. El nu este un avocat al celor nevoiași, ci un protector al tuturor. În majoritatea țărilor lumii, arma principală a sa este autoritatea, puterea de a admonesta și critica, suportul moral al opiniei publice, receptivitatea și sprijinul tuturor autorităților publice.

Instituția Ombudsmanului se spunea la Conferința Internațională de la Canberra din 1988 - este o instituție democratică, concepută să opereze într-un spirit de democrație, cu un guvern cooperant și oficialități amabile, care, în general, funcționează eficient, dar sunt dispuse să înlăture orice greșeală sau nedreptate. Este deci o instituție a cărei implementare cere timp, ambianță democratică, cultură politică și juridică, amabilitate și solitudine [13, p.544].

Revenind și stabilizând o legătură între cele două instituții fundamentale în Europa, Curtea Europeană de Justiție și Ombudsmanul European, acestea pot fi definite ca un puternic liant între problemele directe ale cetățenilor Uniunii care reprezintă în fapt mobilul sesizării acestora și modalitatea efectivă de rezolvare. Solicitățile adresate fiecărei instituții în parte reprezintă un interes al fiecărui petent, care se dorește a fi soluționat în termeni cât mai rezonabili și respectând totodată și semnificația principiului *Lex injusta non est lex* [22, p.184] care exprimă necesitatea concordanței legilor cu regulile morale și cu principiile generale ale dreptului. Este lesne de înțeles faptul că, din acest punct de vedere, dreptul comunitar este un produs al conștiinței morale a societății și al rațiunii individuale.

Nu trebuie pierdut din vedere nici faptul că, înainte de toate, instituțiile europene se regăsesc în slujba cetățenilor Uniunii. Iar aici, apare rolul, inevitabil, de creator de drept al judecătorului în soluționarea cauzelor care presupun raporturi juridice ce privesc probleme reale ale oamenilor. Este adevărat că este la fel de important și interesul stabilității Uniunii și respectarea dreptului comunitar, în schimb toate se răsfrâng indirect asupra cetățenilor. Cum ar putea exista o Uniune, fără o solidaritate efectivă. Uniunea nu reprezintă o operă de salvare în masă a statelor membre, ci un mecanism care funcționează în primul rând, prin respectarea legilor. Astfel că, aici vom situa Curtea de Justiție, Ombudsmanul European ca garanți ai acestor aspirații. Pe cale de consecință, puterea de schimbare și evoluția jurisprudențială, va fi posibilăținând cont de corecta aplicare a dreptului comunitar raportată constant la nevoia de securitate și de stabilitate juridică necesară solidificării încrederii cetățenilor în instituțiile Uniunii Europene.

Referințe bibliografice

1. *Mesaj către Europeni /Introducere în dreptul comunitar*, de E.C.Mogîrzan.- Iași: Ed. Fides, 2003.
2. Ștefănescu Brîndușa, *Curtea de Justiție a Comunităților Europene.- București*: Ed. Științifică și enciclopedică, 1979.
3. Mogîrzan E. C. *Introducere in dreptul comunitar.- Iași*:Ed. Fictes, 2003.
4. Vătăman Dan, *Instituțiile Uniunii Europene. – București*:ed. Universul Juridic, 2011.
5. Gâlea Ion, *Tratatele Uniunii Europene. Comentarii și explicații.- București*: Ed.CH Beck,
6. Craig Paul, Grăinne de Burca, *Dreptul Uniunii Europene.Comentarii, jurisprudență și doctrină*, Ediția a IV-a.- București: Editura Hamangiu, 2009.
7. Petrescu Oana Măriuca, *Procedura aplicabilă In fața instanțelor comunitare. Monografie. -București*: Ed. Wolters Kluwer, 2008.
8. Decizia Consiliului din 25 iunie 2013 privind majorarea numărului de avocați generali ai Curții de Justiție a Uniunii Europene <http://eur-lex.europa.eu/LexUriServ/LexUriServ.do?uri=OJ:L:2013:179:0092:0092:R6:PDF> accesat 11.11.2013.
9. Recomandări în atenția instanțelor naționale, referitoare la efectuarea trimerilor preliminare din Regulamentul de procedură al Curții de Justiție <http://eur-lex.europa.eu/LexUriServ/LexUriServ.do?uri=OJ:C:2012:338:0001:0006-RO:PDF> accesat 05.11.2012.
10. Alexandru A.O. *Invocarea chestiunii prejudiciale - Obligație sau facultate a instanțelor naționale?*//Analele Științifice ale Universității „Al.I. Cuza” Iași, Tomul LIV, Științe Juridice, 2008.
11. Gentimir A. *Considerații generale privind aderarea Uniunii Europene la Convenția Europeană a Drepturilor Omului*//Analele Științifice ale Universității „ALLCuza”. - Iași, Tomul LIV, Științe Juridice, 2008.
12. *Tratatul de Funcționare a Uniunii Europene* <http://eur-lex.europa.eu/LexUriServ/LexUriServ.do?uri=KJ:C:2010:083:0047:0200:ro:PDF> accesat 06.11.2013
13. Deleanu Ion, *Instituții și proceduri constituționale. – București*: Ed. CH Beck, 2006.
14. Manda Corneliu, Predescu Ovidiu, Slăniceanu Pope seu Ioan, Manda Cezar Corneliu, *Ombudsmanul. Instituție fundamentală a statului de drept. – București*: Ed.Lumina Lex, 1997.
15. Statutul Ombudsmanului European – [www. Ombudsman.eu](http://www.Ombudsman.eu)
16. Decizie privind Codul Bunei Conduite Administrative – www.eur-lex.europa.eu
17. Muraru, Avocatul Poporului – Instituție de tip ombudsman. – București : Ed. All Beck, 2004.



-
18. [Www.ombudsman.md](http://www.ombudsman.md)
 19. <http://www.gov.md/libview.php?l=ro&idc=436&id=6713> accesat 11.11.2013.
<http://www.avp.ro/index.php?option=com>
 20. <http://www.ombudsman.md/ro/site-page/scurt-istoric> accesat 08.11.201.
 21. Declarația adoptată la cel de-al șaselea seminar al Ombudsmanilor naționali *dh* statele membre ale UE și din țările candidate, Strasbourg 14-16 octombrie 2007 <http://www.ombudsman.europa.eu/resources/statement.faces> accesat 07.11.2013.
 22. Săuleanu L., Rădulețu S. *Dicționar de expresii juridice latine*. - București: Ed. CH. Beck, 2007.

e-mail: violeta.melnic10@yahoo.com

BAZA NORMATIVĂ A ÎNVĂȚĂMÂNTULUI UNIVERSITAR EUROPEAN

Constantin LAZĂRI, *doctor în drept, IRIM*

Rezumat

În articol sunt analizate fenomene complexe: instruirea universitară, educația, democrația, statul modern de drept. Autorul argumentează necesitatea unor schimbări radicale în mentalitatea europenilor și mai ales a cetățenilor Republicii Moldova; trasează o linie între tranziția intelectuală și cea politică, economică; redimensionează concluziile specialiștilor din domeniu și tezele expuse în documentele dreptului internațional european. Aprecierea rolului universităților în formarea profesioniștilor solicitați pe piața muncii este corelată cu tranziția intelectuală, cu necesitatea eliminării din sistemul educației a fenomenelor nedorite, cum ar fi corupția, aprecierea inadecvată a funcțiilor cadrelor didactice.

Cuvinte-cheie: *tranziția intelectuală, învățământul universitar, educația, corupția, Codul de conduită al responsabililor cu aplicarea legilor, Parteneriatului Lisabona pentru creștere și dezvoltare, Declarația de la Bologna, Spațiul European al Învățământului Superior (SEIS).*

THE NORMATIVE BASIS OF EUROPEAN HIGHER EDUCATION

Abstract

In the article the complex phenomena as university training, education, democracy, modern state of law. The author argues the need for radical changes in the mentality of Europeans and especially the citizens of the Republic of Moldova; makes the difference between the intellectual transition and the political or economic one; resizes conclusions of experts in the field and the thesis set out in the documents of European international law.

The importance of universities in training of professionals required on the labor market is correlated with the intellectual transition and with the need to



eliminate from the educational system the undesirable phenomena such as corruption or inadequate appreciation of the functions of teachers.

Keywords: *intellectual transition, university studies, education, corruption, Code of conduct for responsables with law enforcement, Lisbon Partnership for Growth and Development, Bologna Declaration, European Higher Education Area.*

Moto:

Natura și educația sunt asemănătoare.

Într-adevăr, educația îl transformă pe om și, transformându-l îi dă o a doua natură.

Democrit

Introducere. Pretutindeni în lume, decalajele în dezvoltarea economică și ritmul schimbărilor politice, sociale se prezintă sub forma unor paradoxuri impresionante. Călătorind doar prin Europa, vom observa cu ușurință diferențele ce există între țările dezvoltate, cu o democrație consolidată (îndeosebi cele din Uniunea Europeană) și țările care, recent, au ieșit din perioada de tranziție, cât și cele ce aspiră să se integreze în structurile europene. Cetățenii se întreabă, cum pot fi eliminate aceste diferențe? Ce trebuie să întreprindem, cum ar trebui să procedăm și de la ce să începem? A încerca să răspunzi la asemenea întrebări înseamnă să analizezi factorii, resursele și direcțiile dezvoltării, să scoți la iveală motivele ce nu permit o dezvoltare politică, economică, socială sau culturală eficientă.

În plan mondial și regional, lumea se confruntă cu diverse probleme: economice, ecologice, politice, de securitate etc. Soluționarea acestor probleme precum și a celor de ordin individual – comportamentul față de semenii în diferite circumstanțe (politice, conflicte armate, afaceri, mass-media, mediul universitar etc.), în mare parte, depinde de modul cum este percepută și rezolvată problema morală. Atât problemele mari, cât și cele mici reclamă, în mod obligatoriu, recursul la etică și la morală. Experiența acumulată în ultimele decenii ne demonstrează că cele mai multe dintre problemele cu care ne confruntăm nu pot fi rezolvate fără a face apel la etică, morală. Așadar, se impune întrebarea: *cum ar trebui să acționeze individul în raport cu el însuși, în raport cu grupul uman din care face parte, cu societatea în întregime și viceversa – societatea cu acest individ?*

Metodele aplicate: analiza de conținut, generalizarea, studiul comparat. Analiza de conținut ne-a permis să urmărim schimbarea cerințelor impuse

învățământului universitar de documentele dreptului internațional, la baza cărora sunt puse noi realități sociale. Analiza provocărilor timpului caracteristice instruirii și educației ne-a permis să deducem unele legități și să argumentăm unele concluzii imperative. În procesul analizei am constatat existența relațiilor de interdependență între democrație și instruirea și educarea unei generații de profesioniști, cu o nouă mentalitate și responsabilitate, cu un simț acut al datoriei civice.

Rezultatele investigației. În prezent, într-o economie globalizată, informațională, cunoașterea devine adevăratul capital și motor al dezvoltării societății. Cunoașterea înseamnă putere care nu mai poate fi gândită în afara unui sistem de valori și a unui sistem de moralitate. În secolul XXI, misiunea universităților (denumire ce include toate instituțiile de învățământ superior) este de a produce, a valorifica și a transmite cunoștințe. Pentru a da încredere societății în capacitatea universităților, ele trebuie să-și asume responsabilitatea pentru calitatea propriei prestații. Universitățile continuă să constituie rezerve de competențe, centre de dezvoltare a resurselor umane, ele asigură formarea de noi generații de conducători. Pe lângă rolul său cultural major, pe care îl exercită prin creația intelectuală, universitatea este, în același timp, și o organizație furnizoare de servicii.

Actualmente, învățământul universitar se confruntă cu noi provocări în ceea ce privește performanța și responsabilitatea. Redefinind rolul universității (între umanism și piață), al funcțiilor și al valorilor promovate în universități, ele trebuie să răspundă întrebărilor:

- poate oare învățământul superior din Republica Moldova să facă față schimbărilor aduse de procesul de globalizare?

- în ce măsură redefinirea învățământului superior ține cont de evoluția tehnologică?

- cum participă învățământul superior la crearea și păstrarea unei societăți democratice?

- cum este promovată sustenabilitatea – mediului, socială, culturală și economică – prin învățământul superior?

- sunt universitățile devotate principiilor de etică: egalitatea șanselor, integritatea, responsabilitatea, discernământul, eficiența, confidențialitatea, credibilitatea publică, demnitatea, autoritatea etc.?

- cât de eficient universitățile promovează valorile etice: integritatea morală și interdicția oricăror forme de corupție și coruptibilitate, libertatea academică, autonomia personală, meritul, competența și profesionalismul, imparțialitatea, dreptatea și echitatea, onestitatea și corectitudinea intelectuală,



transparența, respectul și toleranța, grija și bunăvoința, concurența loială etc.?

Pentru diverse țări, inclusiv pentru Republica Moldova, instituțiile de învățământ superior prezintă un interes deosebit de mare. O democrație nu crește dacă nu educă generații noi, capabile să observe, să judece și să aibă un interes deosebit pentru treburile publice. Cunoaștem cu toții adevărul: *capacitatea omului de a fi corect face ca democrația să fie posibilă, iar înclinația lui de a nu fi corect face ca democrația să fie necesară*. Într-un stat democratic și de drept se impune ca orice funcție sau atribuție să fie exercitată corect și cinstit, iar pentru aceasta se cer doi factori cumulativi: etica și încrederea. Dacă etica include imparțialitate în exercitarea sarcinilor sale și rezistență la corupție, apoi încrederea reprezintă sentimentul de siguranță față de cinstea, buna-credința, sinceritatea unei persoane concrete. În 1979, Adunarea Generală a Organizației Națiunilor Unite a adoptat *Codul de conduită al responsabililor cu aplicarea legilor*, în care se menționa: *Responsabilii cu aplicarea legilor trebuie să respecte întotdeauna îndatoririle pe care i le impune legea, servind colectivitatea și protejând toate persoanele împotriva actelor ilegale, conform înaltului grad de responsabilitate pe care îl reclamă profesia lor (art.1)[...], sau ...orice corupție sau abuz de autoritate este incompatibil cu o astfel de funcție (art.7) [...], ori ...trebuie să respecte legea și prezentul Cod, să folosească întreaga capacitate și pricepere pentru a împiedica violarea acestora (art.8)*.

În mileniul trei: cooperarea, participarea, integritatea, legitimitatea, dialogul și respectul sunt cuvintele cheie, care desemnează atitudinile pe care trebuie să le aibă toți oamenii, îndeosebi tânăra generație. Ținând seama de prevederile tratatelor internaționale, ale legislației naționale adoptate în această materie, instituțiile de învățământ superior au obligația să întreprindă măsurile corespunzătoare pentru a cultiva noi valori, a promova valorile unei conduite etice, punând accentul, în special, pe integritatea, prevenirea corupției în mediul academic și dezvoltarea unei participații active. Tranziția intelectuală constituie premise, mai exact spus baza de sprijin, pentru toate celelalte componente ale transformărilor ce au loc în țară. În secolul XXI educația, îndeosebi cea universitară, trebuie să reprezintă o prioritate pentru toate guvernele. Tranziția intelectuală cuprinde mai multe elemente cum ar fi: modul de gândire, concepțiile, opiniile, atitudinile, obiceiurile, sistemul de valori etc. care necesită a fi schimbate prin educație.

Analiza realizată ne permite să conchidem: *dacă o democrație nu crește și nu educă noi generații, care să fie destoinice să observe, să judece și să aibă un interes deosebit pentru treburile publice, atunci existența*

democrației este în pericol, fiind amenințată din interior.

Corupția reprezintă amenințarea majoră la adresa democrației și economiei de piață. Ea împiedică dezvoltarea economică și socială, subminează încrederea cetățenilor în democrație, erodează legea, constituie o negare a principiilor democratice și a drepturilor omului. Corupția generează discriminare, inegalitate, îmbogățire ilicită. Ea încalcă drepturile economice și sociale și, în final, slăbește încrederea omului în om, atacând esența, inima drepturilor omului. În țările din Europa de Sud - Est, în special Republica Moldova, una din cauzele nivelului înalt al corupției este și lipsa unei schimbări radicale pe plan intelectual, moral al vechilor mentalități și obiceiuri. Mai mult ca atât, se încearcă readaptarea acestora la cerințele noilor conjuncturi.

Tranziția intelectuală cuprinde mai multe elemente care, uneori, pot depăși înțelegerea corectă a cuvântului, ea include: modul de gândire, ideile, opiniile, atitudinile, obiceiurile, care pot și necesită a fi schimbate prin educație. Iată de ce, în opinia noastră, tranziția intelectuală constituie premisa, baza celorlalte componente ale tranziției. În anul 2005, Comisia Europeană propune Consiliului European de la Lisabona o acțiune comună pentru creștere și dezvoltare sub forma *Parteneriatului Lisabona pentru creștere și dezvoltare*, având drept obiectiv alte priorități, dar beneficiind, în principal, de aceleași mijloace și surse. Propunerea acestui nou plan era justificată de analizele oficiale efectuate de *Comitetul Înțelepților*, condus de fostul prim-ministru olandez Wim Kok. În raport se menționa, spre exemplu, că venitul pe locuitor atins în țările Uniunii Europene în 2005, fusese realizat de SUA încă în 1985, înregistrându-se astfel o întârziere de 20 de ani, dar cele mai „negre” concluzii se refereau la domeniul cercetării și dezvoltării. În aceste domenii Europa va ajunge din urmă SUA doar în 2120 și doar dacă Uniunea Europeană reușește să depășească SUA în fiecare an în ceea ce privește investițiile în domeniu cu 0,5%. Un alt motiv de revizuire a strategiei din 2000 a fost critica adusă de sindicaliști și socialiști, care acuzau orientarea mult prea focalizată pe aspectul economic în detrimentul celui social și 10 noi state, ce deveniseră membre ale UE în 2004, ar ilustra și mai pregnant superioritatea SUA în indicatorii cantitativi ai dezvoltării economice. Din acest considerent și s-a propus un nou start al Strategiei Lisabona prin adoptarea planului menționat - *Parteneriatul Lisabona pentru creștere și dezvoltare*, capabil să surmonteze sfidările existente: reducerea populației tinere, creșterea competitivității din cauza globalizării rapide, intrarea deplină în societatea cunoașterii. Noul obiectiv strategic era formulat ca fiind modernizarea economiilor naționale



pentru a salva modelul social unic în fața piețelor globale crescânde, a schimbărilor tehnologice și îmbătrânirii populației. Strategia trebuia plasată într-un cadru mai larg – cel al dezvoltării durabile, cerință ce impune ca satisfacerea nevoilor actuale să nu compromită posibilitățile generațiilor viitoare de a-și satisface propriile nevoi..., menționează profesorul Constantin Mecu[1, p.18-19].

Declarația privind Spațiul European al Învățământului Superior (SEIS), cunoscută mai cu seamă sub numele de *Declarația de la Bologna*, a fost semnată, la 19 iunie 1999, de 29 miniștri responsabili de educație. Inițial, Declarația de la Bologna a stabilit șase obiective: recunoașterea diplomelor (adoptarea unui sistem de diplome comparabile și bine definite); adoptarea unui sistem bazat pe două cicluri (bachelor/masterat); implementarea sistemului de credite (ECTS); promovarea mobilității; promovarea cooperării europene în domeniul asigurării calității; promovarea dimensiunii europene în învățământul european. Mai apoi, prin Comunicatul miniștrilor de la Praga (2001) s-au mai adăugat trei obiective: învățarea pe tot parcursul vieții; dimensiunea socială; promovarea caracterului atractiv al spațiului european al învățământului superior. La întrunirea de la Berlin (2003), miniștrii educației au adăugat al zecelea obiectiv: spațiul european al cercetării – toți aceștia fiind pilonii societății bazate pe cunoaștere. La întrunirea de la Bergen (2005), s-au stabilit prioritățile intermediare: introducerea modelelor de analiză de sistem pentru agențiile de asigurare a calității, așa cum au fost ele propuse în Raportul ENQA (*European Network for Quality Assurance*); implementarea cadrelor naționale pentru calificări; acordarea și recunoașterea diplomelor comune, inclusiv la nivel doctoral; crearea de oportunități pentru trasee educaționale flexibile în învățământul superior, inclusiv prin proceduri de recunoaștere a învățării anterioare. Întrunirea de la Londra (2007) a dezvoltat prioritățile intermediare, stabilite anterior: mobilități; dimensiunea socială; culegerea de date statistice; “employability” și celelalte.

Declarația de la Bologna este adoptată de majoritatea statelor europene (SEIS) include 46 de state, inclusiv și de Republica Moldova. Scopul general, menționat chiar în titlul Declarației, este crearea Spațiului European al Învățământului Superior, căruia îi converg câteva obiective menite să creeze rețele, să compatibilizeze și să conecteze universitățile din Europa indiferent de țara din care provin. Pentru ca acest deziderat să devină o realitate, până în 2010 trebuia de parcurs o serie de pași de către toate țările semnatare,

pasul legislativ fiind doar primul dintre aceștia. Efectul final dorit de încheierea procesului este pe cât se poate de pragmatic: mobilitatea pe piața comunitară a forței de muncă. Calitatea învățământului superior constituie fundamentul formării SEIS. E necesar ca actorii direcți și indirect implicați în reformarea sistemului educațional să conștientizeze că reformarea lui este un proces de durată, iar pilonii săi sunt: transparența, capacitatea și calitatea serviciilor oferite de mediul universitar. Principalele reforme ale Procesului Bologna se concentrează asupra următoarelor aspecte:

- structura studiilor superioare în trei cicluri (licență, masterat, doctorat);
- asigurarea calității în învățământul superior;
- recunoașterea calificării și a perioadelor de studii.

Ansamblul acestor eforturi de reformă a deschis noi posibilități pentru universități și studenți. În esență, acest proces are două scopuri: a crea *aria învățământului superior european* reducând barierele în fața mobilității profesorilor, cercetătorilor și studenților; *mărirea competitivității* universităților europene. La baza necesității implementării Procesului Bologna au fost mai multe viziuni. Una ar fi că, încă din Evul mediu, continentul european a dat naștere la principalele curente și instituții universitare ce au fost transpuse în lumea modernă. A doua, statele europene (Uniunea Europeană) rămân în urma concurenților lor: Statele Unite ale Americii, China, Canada, Japonia, Australia[2]. Iar al treilea ar fi principiul coeziunii sociale, mobilitatea intercontinentală, unitatea continentului european etc. În esență, toate aceste viziuni conțin două componente fundamentale: economia europeană și valorile europene.

Educația, fiind un fenomen extrem de complex, poate fi studiată din numeroase perspective, fiecare dintre acestea dezvăluindu-i noi sensuri și înțelesuri. O accepțiune a educației, deloc neglijabilă, a expus-o și fondatorul sociologiei educației, E. Durkheim: *Educația este socializarea metodică a tinerei generații...; este acțiunea exercitată de către generațiile adulte asupra celor care nu sunt coapte încă pentru viața socială... Ea are ca obiect nu omul așa cum l-a creat natura, ci omul pe care îl vrea societatea, iar ea îl vrea așa cum îi cere structura sa interioară: pentru a exista orice societate are nevoie de omogenitate iar educația este mijlocul prin care societatea își reînnoiește treptat condițiile proprii sale existențe, sădind în sufletul copilului similitudinile esențiale care sunt cele mai adecvate tipului respectiv de societate. Scopul educației este de a socializa individul biologic prin construirea ființei sale sociale care să se suprapună celei individuale*[3].



Educația este o formă de manifestare a realității socioumane. Inerentă vieții sociale, educația este o realitate acționară direct perceptibilă, mai ales la nivelul întâlnirii dintre generații, este cognoscibilă prin urmele lăsate de istoria civilizațiilor (documente, instituții și nu numai) și logic deductibilă în abordarea sistemică a evoluției societății în care există diferențe mari de potențial de cunoaștere ce tind, logic, către echilibru. Echilibrarea continuă se realizează într-un proces comunicațional – schimb de informații – și se supune legilor acestuia. Educația este o formă de acțiune umană practică, efectivă care poate fi analizată prin prisma modelului acțiunii umane practice elaborat de Tadeusz Kotarbinski (1976) structurat după cum urmează:

$$\textit{Praxisul} = \textit{Agentul} + \textit{Obiectul acțiunii} + \textit{Situția} + \textit{Realizarea}$$

Altfel spus, educația este o desfășurare practică (praxisul); ea rezultă din interacțiunea unui subiect individual sau colectiv care o inițiază, știind ce urmărește a obține (agentul acțiunii) cu un alt subiect individual sau colectiv (obiect al acțiunii), se desfășoară într-un context organizat (situația) și produce anumite rezultate, în principal modificări la nivelul sistemului psihocomportamental al celui educat (realizarea). Anticiparea rezultatelor conferă caracter conștient acestei acțiuni; ea orientează organizarea și desfășurarea acțiunilor prin care rezultatele pot fi produse [4, p. 18]. Educația, ca activitate complexă, se poate explica prin mai multe aspecte:

- *caracterul social* care arată interdependența și corelațiile ce se stabilesc între educație și societate. Educația are menirea de a favoriza dezvoltarea individului prin intermediul socialului și a socialului prin intermediul individului;

- *caracterul axiologic* care reprezintă fundamentarea actului educativ ce se face în funcție de ceea ce este semnificativ în dezvoltarea persoanei și a societății. El tinde să realizeze idealul educativ, exprimă așteptările societății față de fiecare dintre membrii săi. Sistemul social întreține subsistemul educațional anume pentru a cultiva valorile fundamentale dezirabile, ce ar asigura conservarea valorilor perene (Carta drepturilor omului) și nașterea altora noi generatoare de progres social;

- *caracterul permanent* care are în vedere faptul că educația trebuie să se desfășoare continuu, de-a lungul vieții, fiind singurul mijloc prin care o persoană poate face față transformărilor atât la nivelul propriei personalități, cât și a celor din societate, mutațiilor pe planul profesiunilor, evoluției cunoașterii și civilizației, sau și a micilor schimbări cotidiene;

- *sensul teleologic* care ar înseamnă că atunci când vorbim de educație la modul general, să nu avem în vedere scopuri concrete ci, mai mult, finalități către care procesul de formare tinde. Acest fenomen vizează, în ansamblu, doar reperele esențiale date de valorile fundamentale ale fiecărei societăți. În secolul XXI se produce o schimbare a finalității educației, are loc trecerea de la *formarea personalității multilateral - dezvoltate* la *formarea personalității autonome și creative*;

- *caracterul prospectiv* care accentuează faptul ca actul educativ să fie orientat spre **viitor**, ca persoana să fie pregătită pentru ziua de mâine. Datorită acestui caracter, educația trebuie să țină seama de evoluția posibilă a persoanei în ansamblul situației sale, precum și de evoluția probabilă a exigențelor mediale cărora va trebui să răspundă. Această dimensiune a educației nu poate fi ignorată, în contrariu ea poate determina dificultăți de adaptare a persoanei pe viitor. Dacă vom ține cont doar de prezent și de situații standard, atunci efectuăm nu o educație ci, mai mult, un dresaj al viitoarei generații.

În baza acestor caracteristici, putem defini educația ca un fenomen existențial, o activitate socio-umană complexă de formare permanentă, valorizatoare, preventivă și sistematică a unei personalități socialmente dezirabile, în prezent și în perspectiva previzibilă [4, p. 18]. Dreptul la educație reprezintă un drept al omului, iar învățământul superior, la rândul său, contribuie semnificativ la progresul și înflorirea cunoașterii. Acest drept este un imens bun cultural și științific atât pentru indivizi, cât și pentru societate. Învățământul superior are un rol vital în promovarea păcii și securității internaționale, înțelegerii reciproce și toleranței, încrederii reciproce între oameni, popoare și națiuni. Misiunea învățământului superior este complexă: de a transmite cunoștințe studenților și de a pregăti o forță de muncă înalt calificată, de a *crea cunoaștere* ce se transmite studenților. Sau poate fi transferată în tehnologie și în alte domenii, ce are impact asupra dezvoltării și progresului economiei, de a transmite absolvenților competențe și valori cu un caracter general larg ce permit dezvoltarea societății etc.

Declarația de la București despre Valorile și Principiile Etice și Morale ale Învățământului Superior din Europa, adoptată în cadrul Conferinței Internaționale *Dimensiunile Etice și Morale ale Învățământului Superior și Științei din Europa* (2-5 septembrie 2004) a cerut ca universitățile să promoveze *cooperarea internațională focalizată pe valorile, principiile și normele etice ale învățământului superior și cercetării în Europa și în alte regiuni ale lumii*. Aceasta înseamnă că cooperarea în cadrul relațiilor



interuniversitare trebuie să se bazeze pe valorile și principiile etice și morale ale învățământului superior.

Un stat poate fi considerat democratic, de drept și modern doar dacă el este constituit din cetățeni care acceptă valorile democratice și în societate se manifestă un comportament democratic bazat pe respectarea drepturilor și obligațiilor fundamentale. Din acest considerent, rezultă că educația este aceea care duce la dezvoltarea adecvată intelectuală și emoțională a individului, dezvoltă sentimentul responsabilității sociale și solidaritatea cu grupurile defavorizate, conduce la respectarea principiilor egalității în viața cotidiană. În ultimele decenii ale secolului XX, etica revine în prim-plan, iar începând cu anii '90 putem vorbi de o adevărată renaștere a rolului eticii. În această perioadă, apar proiecte ce vizează etica globală, iar etica aplicativă ia o amploare fără precedent. Unul din exponenții filosofiei pragmatice din Statele Unite ale Americii, John Dewey, menționa în 1916: *morala este la fel de cuprinzătoare ca și acțiunile legate de raporturile noastre cu ceilalți [...] morala se referă la întregul caracter; iar caracterul în ansamblu este identic cu omul în toate manifestările și atitudinile sale concrete [...] aspectul moral și cel social al conduitei sunt, în ultimă instanță, identice*[5, p.302].

Spre finele secolului XX, referindu-se la etică, Gilles Lipovetky, s-a expus destul de nuanțat: *Un nume un ideal unește cugetul și însuflețește iarăși democrațiile occidentale la acest sfârșit de mileniu: etica. De vreo 10 ani, efectul etic este din ce în ce mai puternic, invadând mass-media, stimulând reflecția filosofică, aspirații și practici colective inedite. Caritate medicală, bioetică, acțiuni umanitare, salvarea mediului, impunerea moralei în afaceri, în politică și în mass-media, dezbateri referitoare la avort și la hărțuirea sexuală, la mesageriile erotice și la codurile de limbaj "corect", cruciade împotriva drogurilor și lupta antitabagică, pretutindeni revitalizarea valorilor și spiritul de responsabilitate (n. n) sunt invocate ca imperativul numărul unu al epocii: sfera eticii a devenit oglinda privilegiată în care se descifrează noul spirit al timpului. Până nu demult, societățile noastre erau electrizate de ideea eliberării individuale și colective, morala fiind asimilată cu fariseismul și cu represiunea burgheză. Această epocă a trecut ...secolul XXI va fi etic sau nu va fi deloc*[6, p.17].

Epoca noastră este epoca postdatoriei, în care oamenii recunosc nevoia unei etici minimale, a unei datorii slabe, a unor norme nedureroase, liberale, pluraliste, pragmatice, care să facă posibilă existența societății postmoderne. Societățile postmoraliste apelează la *trebuie* numai în situații excepționale.

Odată cu amurgul datoriei valorile pe care le recunoaștem sunt mai mult negative (să nu faci) decât pozitive (trebuie să). Ceea ce se invocă (tot mai des) nu este norma, datoria, obligația de a ne raporta în mod altruist la Celălalt, ci responsabilitatea. Este o *morală nedureroasă de moralism și antimoralism*, menționa G. Lipovetcky. Timpurile în care trăim ne obligă, într-un mod sau altul, să revenim la fundamente, pe care lumea actuală încearcă să le redescopere în plan moral și spiritual. Tot mai mulți cercetători din domeniul eticii recunosc, în prezent etica a devenit o cerință incisivă și universală pentru supraviețuirea omenirii.

În societatea secolului XXI înveți ca să știi mai mult decât anterior și să poți aborda o nouă treaptă de învățare. Învățarea trebuie să te ajute să-ți satisfaci mai bine nevoile prezente, să poți crea, pentru că acest demers este cel mai bine plătit, să poți naviga printre ocupații și funcții, să te simți mai liber în societate etc. Spre deosebire de societatea industrială, învățarea nu-ți mai poate oferi o calificare pe viață, în prezent scopul învățării s-a schimbat: dorim să fim mai instruiți, să ne calificăm dinamic, pentru cerințele dinamice actuale. Provocările societății contemporane includ încă o componentă - cea a democratizării relațiilor interumane, a pregătirii tinerilor pentru o viață socială cât mai armonioasă, pașnică în care să se regăsească interesele majorității cetățenilor.

Concluzii. Educația pentru o cetățenie democratică reprezintă una din preocupările majore ale diferitelor organizații internaționale: Organizația Națiunilor Unite (ONU), Uniunea Europeană, Consiliul Europei, Organizația pentru Securitate și Cooperare în Europa (OSCE), Organizația pentru Cooperare și Dezvoltare Economică (OECD) etc.

Învățământul autohton trebuie să se raporteze la tendințele mondiale de globalizare și liberalizare a exercitării profesiunilor. Dacă acest lucru nu este asumat ca o necesitate obiectivă a prezentului și viitorului, riscăm să impunem în stat un sistem nedorit, fie țara, efectiv, se izolează. Este adevărat, statul nostru are toate resursele limitate, dar mai puțin capacitatea intelectuală a cetățenilor săi. Adevărul este că trebuie să ridicăm nivelul intelectual și cel al cunoștințelor, să alocăm mijloace și să implementăm măsuri concrete. În caz contrar, noi riscăm să mărim decalajul care există cu țările europene, iar copiii noștri la maturitate să fie mai puțin competitivi pe piața europeană a forței de muncă, să fie mai puțin pricepuți în gestionarea vieții personale. Riscăm să avem o economie de piață în stagnare, să devenim dependenți de inovațiile venite din exterior, iar democrația și statul de drept



să funcționeze cu sincoape. Dacă nu ne vom reconstrui sistemul de educație și cercetare, atunci ne subminăm propriul viitor, riscăm să fim și în continuare spectatori pasivi ai istoriei, care se va face în alte țări, capitale, regiuni.

Referințe bibliografice

- 1.Mecu C. Strategia Lisabona în lumea intereselor și posibilităților economice din România, Analele Universității Spiru Haret, Seria, Economie, Anul 7, nr. 7, 2007.
- 2.Cochino A. *Cele mai bune universități*, www.almamater.md, 03.03.2006, *Știința europeană, China ajunge*
3. Durchein E. *Educație și sociologie*, București, E.D.P., 1980.
- 4.Maria Ileana Carcea, *Introducere în pedagogie, Manual pentru educația tehnică și profesională*, Editura Gh. Asachi, Iași, 2001.
- 5.Dewey J. *Democrația și educația*, Editura Didactică și Pedagogică, București, 1972.
- 6.Lipovetsky G. *Amurgul datoriei, Etica nedureroasă a noilor timpuri democratice*, Editura Babel, București, 1996.

e-mail: constantin_l@mail.ru

AVIZE

A V I Z

***Filosofia. Ghidul afacerii de succes,* elaborat de doctorul habilitat în filosofie, profesorul universitar Ludmila Roșca**

Autorul Manualului are o experiență bogată de predare a filosofiei în universitățile din Moldova, mai multe articole și comunicări, prezentate la conferințele științifice, susțin interesul cercetătoarei față de problematica, domeniile filosofiei practice. Mai mult ca atât, chiar și monografia: *Supraviețuirea, moralitatea și potențialul personalității umane: abordare teoretico-metodologică*, și teza de doctor habilitat: *Redimensionarea problemelor morale și tehnogene din perspectiva strategiei supraviețuirii lumii contemporane*, abordează și oferă soluții problemelor studiate de filosofia practică, de cel mai influent și semnificativ domeniu al ei – bioetica.

Manualul prezintă *filosofia* ca formă integratoare a culturii, ca formă a cunoașterii, descifrează potențialul cognitiv-formativ al ontologiei, gnoseologiei, epistemologiei, logicii și metodologiei cunoașterii științifice. Legea lumii este schimbarea, devenirea. Omul este parte componentă a lumii. Modul de afirmare al omului în lume, capacitatea lui de a reacționa corect la provocările schimbării – este reflectată în toate capitolele *Manualului*. Dezvoltarea capacităților omului de ași onora obligațiunile față de natură, societate, semenii și față de sine – este ținta autorului, a filosofiei practice.

Un capitol aparte este dedicat proceselor: *socializarea și personalizarea individului*, semnificația și originalitatea căruia constă în explicarea etapelor și formelor socializării primare, a formelor socializării secundare și în accentul pe care autorul îl pune pe autoinstruire. Acest capitol valorifică experiența unei socializări organizate/monitorizate a copiilor de vârstă cuprinsă între 0-3 ani, perioadă în care creierul are capacitatea să înregistreze



mecanic un volum imens de informații. Recomandarea autorului este ca primele etape ale socializării primare a copilului să fie cât mai intense, cât mai utile, dar aceasta impune prezența și participarea activă a părinților la proces. Structura personalității individuale se formează până la 10 ani, respectiv personalitatea de succes o formează: familia, grădinița, școala primară. La universitate potențialul instructiv-formativ al disciplinelor studiate este valorificat atunci, când bazele au fost puse, când persoana manifestă interes față de anumite domenii de activitate social-utilă. La acest nivel al socializării accentul se pune pe dezvoltarea abilităților profesionale și pe cele comunicaționale.

Suplimentul la Manual, *Ghidul afacerii de succes*, completează domeniul și problematica *Praxiologiei*. Are o valoare imensă, deoarece descrie mecanismul, mijloacele de transformare a potențialului cognitiv/creativ al personalității în actualitate.

Teodor N. Țirdea, *doctor habilitat în filosofie,*
profesor universitar la catedra Filosofie și Bioetică,
Universitatea de Stat de Medicină și
Farmacie „Nicolae Testemițanu”

AVIZ

Economie mondială și migrația economică,

autori A. Gribincea, L. Golovataia,

G. Brovca, Chișinău, IRIM, 2014

Globalizarea economică impune ideea prin trecerea la economia de piață liberalizată prin deschiderea piețelor de produse/capital pentru țările subdezvoltate. Putem invoca în prim plan limitele liberalizării (opus haosului), arătând ca sistemul economic și politic al țărilor emergente, nu a rezistat presingului din partea țărilor dezvoltate, structurilor financiar-economice internaționale. Obiectivele cercetării economiei mondiale se rezumă la ideea că toate țările să se omogenizeze ca un tot global unitar. Globalizarea este un termen foarte uzual prin care putem înțelege dezvoltarea piețelor financiare globale, creșterea corporațiilor transnaționale și dominația lor în ascensiune asupra economiilor naționale. Ponderea problemelor majore, pe care oamenii le atribuie globalizării, incluzând penetrarea valorilor de piață în acele domenii de care ele nu aparțin în mod tradițional, pot fi atribuite acestor fenomene. Concomitent putem vorbi despre globalizarea informației și culturii și altor domenii, raspândirea telecomunicațiilor, a Internetului, radioului, TV, altor forme de comunicare și comercializării ideilor.

Economia mondială, relațiile economice internaționale și globalizarea economică poate fi definită ca un total complex de structuri și procese economice, sociale, tehnologice, politice și culturale care reies din caracterul variabil al pieței, ofertei, cererii, consumului și comerțului cu valori materiale și imateriale.

Putem remarca patru caracteristici principale care pot explica originile proceselor economice mondiale: tranziția de la economia „high volume” la cea „high value”, integrarea pe piețele mondiale, care rezultă din cunoașterea tot mai bună a produselor/serviciilor lansate pe piață, sfârșitul bipolarității între capitalism și socialism, configurarea noilor blocuri economice.

Globalizarea este un proces economic benefic din mai multe puncte de



vedere. Globalizarea aduce cu sine un grad nou de libertate individuală, pe care nici un stat nu-l poate asigura. Concurența liberă la scară globală a eliberat talentele antreprenoriale, creative și a accelerat inovațiile tehnologice. Însa globalizarea are și latura ei negativă. În țările mai puțin avansate, securitatea socială a suferit din cauza globalizării fără careva limite. Este posibil că cetățenii țărilor dezvoltate nu sunt pe deplin conștienți de consecințele devastatoare ale crizelor financiar-economice deoarece acestea au tendința de a lovi mai crunt în țările în curs de dezvoltare.

Lucrarea „*Economia mondială și migrația economică*” este parte componentă a instruirii economice de învățământ superior, fiind orientată spre studenți, masteranzi, doctoranzi înscriși la studii economice/politice, disciplina *Economie mondială și migrația economică* este una din disciplinele speciale și se bazează pe subiecte studiate anterior. Lucrarea este fundamentată pe studiul la subiectul de specialitate a conceptelor „comerț internațional”, „întreprindere de comerț exterior”, „relații monetare internaționale”, „aspecte internaționale în materie de proprietate intelectuală”, „cooperare internațională”, „migrația forței de muncă”, „problemele globale ale omenirii” etc.

În conformitate cu programa de studii de formare a specialiștilor, cursul este conceput din prelegeri, seminarii, lucru individual, pregătirea unui proiect (studiu de caz), teste și alte evaluări în scopul de a studia esența, motivația unor procese și fenomene economice la scară mondială, regională și națională.

Obiectivele cursului: familiarizarea studenților, masteranzilor, doctoranzilor cu tendințele dezvoltării economice mondiale și relațiilor economice internaționale la etapa actuală, pregătirea specialiștilor de nivel științific superior, capabili să sesizeze principiile, tendințele politicii economice externe și relațiilor economice internaționale.

Formele de monitorizare și evaluare a materialelor însoțite la cursul pregătit:

1. temele pentru acasă – o formă de monitorizare curentă;
2. rapoarte/referate – o formă de monitorizare pentru a expune o lucrare în termen;
3. lucrări de control și lucrări independente – un control intermediar;
4. examen – forma finală de control, al cărei conținut este determinat de concepția lucrării *Economie mondială și migrația economică*, prezentată în secțiunea relevantă din curriculum;
5. susținerea unui proiect/studiu de caz – o formă de control asupra

finalităților în activitatea independentă.

Evaluarea finală a cunoștințelor la cursul *Economie mondială și migrația economică* – respectiv programei, profesorilor și testelor de evaluări – ca rezultat cumulativ al activității curente în timpul semestrului și răspunsul la examen, și ca urmare a punerii în aplicare și susținerea proiectului.

Scopul cursului este de a oferi studenților/masteranzilor/doctoranzilor un sistem complex de cunoștințe teoretice cu privire la tendințele din economia mondială, formele de relații economice internaționale, precum și de a dezvolta o abordare creativă în evaluarea perspectivelor și provocărilor globalizării, să însușească capacitatea de a utiliza aceste cunoștințe creativ în studiul ulterior al economiei și activității practice.

Cursul vizat este destinat și pentru aprofundarea cunoștințelor în domeniul categoriilor economice ce reflectă o realitate istorică a evoluției unor probleme globale ale societății umane atât pe plan național, cât și planetar, precum și a interrelațiilor comerciale, financiare și tehnologice, de cooperare și de altă natură economică ce se statornicesc și se dezvoltă între națiunile diferitelor state.

Disciplinile Economie mondială și Relații economice internaționale, securitatea economică sunt incluse în secțiunea intitulată „Disciplina fundamentală și de specialitate”. Acest curs va ajuta studenții/masteranzii/asculțătorii să analizeze evenimentele economice majore la scară națională/regională/mondială, pentru a găsi și a folosi informațiile necesare de ghidare a principalelor evoluții actuale din economia internațională, situația geopolitică, doctrina economică externă.

Disciplina se bazează pe unele categorii studiate anterior: „teoria economică”, „macroeconomie”, „microeconomie”, „economie regională”, „mondoeconomie”, „istoria economiei”, „geografia economică a țărilor lumii”, „finanțe internaționale” etc. Principalele postulate ale disciplinei vor fi utilizate ulterior la studierea disciplinelor „Economia relațiilor economice externe”, „Activitatea economică externă a întreprinderilor”, „Relații financiar-valutar-credite internaționale”, „Marketing internațional”, „Politica de promovare a produselor/ serviciilor” etc.

Drept rezultat al studierii disciplinei, studentul/masterandul trebuie:

- ◆ să posede înțelegerea situației din economia mondială, relațiilor economice internaționale, ca un element integrant al economiei emergente pe piața mondială;

- ◆ să deprindă conceptele de bază, procesele, fenomenele și categoriile care alcătuiesc unitatea de cunoaștere a economiei mondiale și relațiilor



economice internaționale;

◆ să cunoască obiectele relațiilor economice externe, formele de reglementare la nivel național și internațional, comportamentul subiecților REI;

◆ să dobândească cunoștințe și abilități de analiză a sistemului de relații economice internaționale și a unităților sale individuale, să realizeze estimări și propuneri pentru un comportament adecvat și să pună în aplicare deciziile economice.

Structura lucrării este concepută în formă clasică, fiind compusă din: Preliminarii, 7 capitole și subcapitole.

Capitolul 1 este dedicat cercetării ***Economia mondială ca sistem la începutul sec. XXI***, Economii mondială în sistemul științei economice, Obiectul și structura cursului de „Economie mondială”: microeconomia mondială și macroeconomia mondială

Capitolul 2 este consacrat ***Particularitățile și noțiunile de bază în comerțul internațional***, Esenței comerțului internațional, însemnătatea sa și trăsăturile specifice, Structurii și dinamicii comerțului internațional, Tipurilor principale de piețe și de mărfuri, Formelor și metodelor comerțului internațional.

Capitolul 3 cercetează ***Teoriile fundamentale ale dezvoltării comerțului internațional***, Teoriile clasice ale comerțului internațional, Modelul standard al comerțului internațional, Teoriile alternative ale comerțului internațional.

Capitolul 4 este dedicat ***Politica comerțului internațional***, Tipurilor de bază ale politicii comerciale, Metodelor tarifare în reglementarea comerțului internațional, Metode netarifare de reglementare a comerțului internațional, Particularitățile evoluției reglementărilor tarifare-vamale în Republica Moldova.

Capitolul 5. Este consacrat cercetării ***Pițetelor mondiale de mărfuri și servicii***, Clasificărilor comerciale internaționale ale mărfurilor, Pițetelor comerciale mondiale, Serviciilor și clasificării lor în comerțul internațional, Stării și structurii pieței mondiale de servicii, Comerțul extern cu mărfuri și servicii al Republicii Moldova.

Capitolul 6 dezvăluie ***Raporturi valutare și balanța de plăți***, Esența raporturilor valutare și a politicii valutare, Decontările internaționale, Balanța de plăți și structura sa, Relațiile valutare și balanța de plăți a Republicii Moldova.

Capitolul 7 investigează ***Procesele de migrație a populației: aspectele teoriei și politicii de stat în domeniul migrației***, Strategii și semnificația proceselor în domeniul migrației, Aspectele privind migrația populației în

Uniunea Europeană în perioada crizei globale, Moldova în fluxul migrației internaționale, Emigrarea economică (de muncă) temporară, Politica în domeniul migrației.

Lucrarea este expusă într-un limbaj profesional, coerent, modern, accesibil, cu derularea gândurilor concret și laconic, materialul grafic venind a completa și ilustra sesizarea profundă a conținutului. Toate aceste atribute, de rând cu expunerea logică, imprimă lucrării o valoare didactico-științifică pronunțată. Autorii sunt recunoscuți în cercurile științifice și pedagogice ca savanți, investigatori fini ai proceselor social-economice internaționale, regionale și naționale. Autorii dispun de lucrări dintr-un diapazon larg de procese economice. Experiența teoretică și practică s-a materializat în strălucita carieră de cercetători, dascăli cu vocație. Conținutul și stilul lucrării denotă un nivel teoretic înalt în domeniul filosofiei economice, iar valoarea practică pentru cercetarea problemelor globale – incontestabilă.

Nicolae Țâu,

*doctor habilitat în științe economice,
profesor universitar, prorector ULIM*

*Materialele publicate în revista „Relații Internaționale. Plus”
nu reflectă neapărat punctul de vedere al redacției.*

*Adresa redacției:
str. Pușkin 54, mun. Chișinău, Republica Moldova, MD-2005
telefon/fax: 22-82-86; e-mail: revista@irim.md*